

OLIGO



EINZELLEUCHTEN

2015 | 2016

feel the light

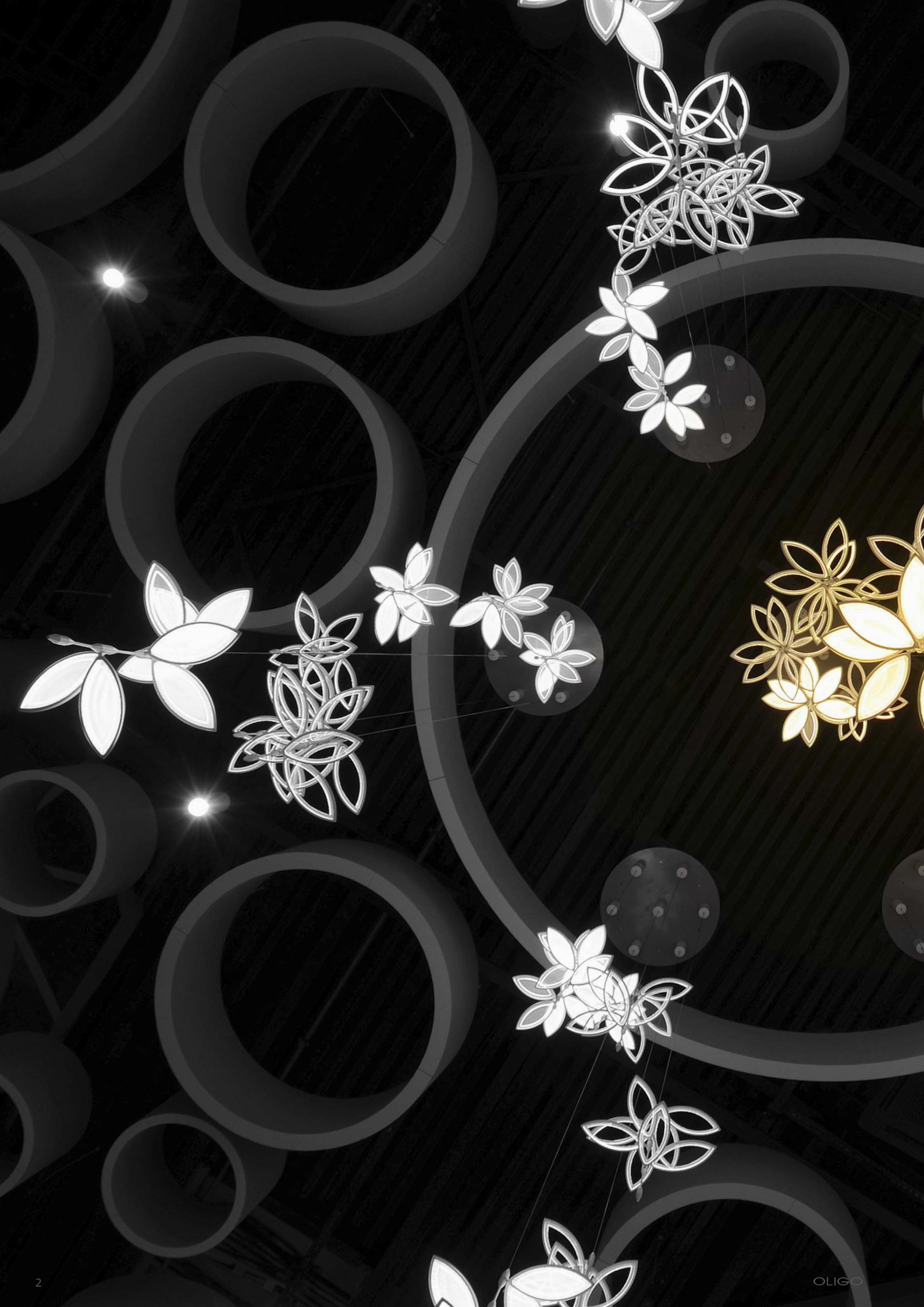



MEHR ALS GUTES LICHT:
DIE FREUDE AN DER
SCHÖNEN FORM.

Mit Licht lässt sich gestalten, mitunter sogar malen. Doch ebenso wichtig wie ein exzellentes Lichtbild ist die Form der Leuchte.

Licht und Leuchte wirken im Zusammenspiel. In einem Raum nehmen wir immer beides zusammen wahr. Daher ist für uns eine Leuchte immer die gelungene Kombination aus Technologie, Funktion und Design.

Seit 1987 fertigen wir hochwertige Leuchten für den Wohnraum und den ausgewählten Shop- und Objektbereich. Mit unseren vielfach prämierten Einzelleuchten und Schienensystemen sowie Lichtkonzepten nach Maß haben wir für jede Anforderung eine passende Lösung.

Als Einzelstück oder Serienanfertigung: hochwertige Materialien, präzise Verarbeitung und umfassender Service sind bei Leuchten von OLIGO immer inklusive.

INHALT

	SEITE
feel the light	Über uns und unsere Produkte 6
	LED-Lichttechnik 27
	Auszeichnungen 30
Produktneuheiten	32
Einzelleuchten	
	WAND- UND DECKENLEUCHTEN 35
	PENDELLEUCHTEN 131
	LICHTOBJEKTE 189
	STEH- UND TISCHLEUCHTEN 213
	DISPLAYLEUCHTEN 241
Leuchtmittel und Zubehör	255
Anhang	Register nach Leuchtenname 276
	Register nach Artikelnummer 278
	Lichtverteilungskurven 282
	Bestellinformationen und technische Hinweise 286



OLIGO EINE INDUSTRIELLE MANUFAKTUR.

OLIGO IST HANDWERK

Seit über einem viertel Jahrhundert fertigen wir unverwechselbare Leuchten und erfüllen dabei auch ausgefallene, individuelle Wünsche. Wir sind kreative Lichtgestalter und verstehen uns als Manufaktur. Mehr denn je steht dieser Begriff für exzellentes Handwerk und verlässliche Qualität.

OLIGO IST INDUSTRIE

Mit rund 200 Fachkräften, zwei Produktionsstätten und modernster Technologie machen wir präzise gefertigte Leuchten auch in Serie möglich. Damit bieten wir unseren Partnern und Kunden sämtliche Vorzüge einer industriellen Produktion, wie konstante Gebrauchsqualität, permanente Funktionsfähigkeit und lichttechnische Langlebigkeit.

Vorbedingung zur Einhaltung unsere Maßstäbe ist eine durchgängige Qualitätssicherung: Vom Lieferantenmanagement über die werkseitige Fertigungs- und Technologieüberwachung bis zur freiwilligen Produktzertifizierung nach nationalen und internationalen Standards.

OLIGO IST "MADE IN GERMANY" IM BESTEN SINNE

Wir entwerfen, entwickeln und fertigen OLIGO Leuchten mit dem höchsten qualitativen Anspruch vollständig in Deutschland. Ganz gleich, ob Einzel- oder Serienfertigung, stets vertrauen wir auf unsere enge und langjährige Zusammenarbeit mit spezialisierten Partnern – maßgeschneiderte Lösungen von fachkundigen Betrieben und Dienstleistern aus der Region, die unsere Produktideen in Gestaltung und Technik hervorragend unterstützen.



WENIGER IST MEHR

OLIGO leitet sich aus dem Griechischen „oligós“ ab und bedeutet „wenig“. Dieser Leitgedanke einer reduzierten Formsprache bestimmt unseren Designanspruch. Mit Leichtigkeit möchten wir Design und Licht inszenieren: als glanzvolles Erlebnis oder in klarer Sachlichkeit, als helle Freude oder optischen Zauber.

UNSER BEITRAG ZUR NACHHALTIGKEIT IST INTELLIGENZ

Lichtlösungen sind immer dann besonders überzeugend, wenn Sie intelligent gestaltet sind. OLIGO Leuchten sind daher nicht nur zierlich, sie sind durchdacht. Wir setzen dabei nicht nur auf moderne LED-Technologie. Wo immer es möglich ist, integrieren wir Funktionen, die eine flexible Nutzung unserer Leuchten möglich machen.

Leuchten von OLIGO überraschen somit immer wieder neu in Form und Funktion. An jeder Leuchte gibt es ein raffiniertes Detail zu entdecken, das werkzeuglos vom Anwender zu bedienen ist. Neben der hochwertigen Ausführung ist es diese Raffinesse im Detail, die unsere Kunden lange Freude an unseren Leuchten haben lässt.



WIR SIND PERSÖNLICH FÜR SIE DA.

SERVICE WIRD BEI UNS GROSSGESCHRIEBEN

Unser Angebot für Fachhändler, Planer, Architekten und Installateure beginnt bei qualitativ hochwertigen Einzeleuchten und reicht bis zur professionellen Lichtplanung.

Ein Team von erfahrenen Vertriebsmitarbeitern und Lichtplanern steht Ihnen für die individuelle Beratung gerne zur Verfügung.

Dabei hört die Verantwortung für unser Produkt nach dem Einbau noch lange nicht auf. Antworten auf technische Fragen rund um unsere Leuchten erhalten Sie in unserem Servicecenter.

UNSER ANGEBOT FÜR LICHTPLANER UND ARCHITEKTEN

So individuell wie ein Bauvorhaben, so einzigartig ist meist auch die geforderte Lichtlösung. Mit modernen Planungstools und vielseitiger Kompetenz bieten wir unseren Kunden und Partnern Lösungen für beinahe alle Beleuchtungsanforderungen und unterstützen sie von der Projektplanung bis zur finalen Umsetzung.



FEEL THE LIGHT OLIGO LIVE ERLEBEN.

BESUCHEN SIE UNS IN UNSEREN SHOWROOMS

In unseren Showrooms können Sie sich umfassend über unser Produktprogramm informieren und die optische und materielle Qualität unserer Leuchten persönlich erleben. Wir präsentieren unsere Leuchten unter anderem an unserem Stammsitz in Hennef/Köln, in Potsdam/Berlin, Düsseldorf und Amsterdam.

Eine aktuelle Übersicht mit Showroom-Adressen finden Sie auf www.oligo.de. Damit wir Sie individuell beraten können, bitten wir um eine vorherige Terminabsprache.

Wir freuen uns auf Ihren Besuch!

OLIGO IM LEUCHTENFACHHANDEL

Selbstverständlich haben Sie auch bei rund 500 Fachhändlern und Einrichtungshäusern die Möglichkeit, sich Leuchten von OLIGO vor Ort anzusehen. Die Händlersuche in unserem Servicebereich auf www.oligo.de zeigt Ihnen schnell die nächstgelegene Adresse.

feel the light



QUALITÄT KANN MAN SEHEN
UND FÜHLEN: IN JEDEM
EINZELNEN STÜCK.

UNSERE IDEE VON GUTEM LICHT IST DIE VERBINDUNG VON DESIGN, FUNKTION UND WERTIGKEIT.

SO VIEL WIE NÖTIG, SO WENIG WIE MÖGLICH

Für den Wohnraum entwickeln wir Leuchten, die sich formal zurücknehmen und dem Licht die Bühne bereiten. Die kühne Kombination der Werkstoffe Metall, Glas und Licht beflügelt unsere Kreativität.

AM ANFANG STEHT DIE FORM

Unsere Arbeit beginnt mit der Idee von einer wohlgeformten Leuchte. Ist die Form definiert, beginnt das Entwicklerteam am Standort Hennef mit der Konstruktion. In diesem Arbeitsschritt bestimmen wir wesentliche Faktoren wie Lichtwirkung, Lichtfarbe und das Thermomanagement einer Leuchte und beeinflussen somit unmittelbar die Qualität und Langlebigkeit unserer Produkte.





EXAKTE VERARBEITUNG

Unser bevorzugter Werkstoff ist Aluminium. Aufwendig verarbeitet mit exakten Dreh- und Fräsqualitäten erzielen wir präzise Kanten und eine exzellente Oberflächengüte in allen Teilen. Hochwertige Oberflächenveredelungen geben unseren Leuchten ein ebenso einzigartiges wie langlebiges Finish.

KONSTANTE LICHTQUALITÄT

Jede Leuchte wird mit eigens entwickelten LED-Modulen ausgestattet, um Lichtwirkung und Lichtleistung optimal aufeinander abstimmen zu können. Im Rahmen einer konsequenten Qualitätsprüfung achten wir kontinuierlich darauf, dass nur LEDs mit gleichem Binning (also gleicher Helligkeit und Lichtfarbe) Verwendung finden. So erreichen wir eine homogene Lichtabgabe über die gesamte Leuchtfläche. Unsere Leuchten für den Wohnbereich haben in der Regel eine warmweiße Farbtemperatur von 2.700 bis 2.950 Kelvin.



LICHT IST MAGIE. DURCH BERÜHRUNGSLOSE STEUERUNG MACHEN WIR AUCH DAS LICHTSCHALTEN ZU EINEM MAGISCHEN ERLEBNIS.

BERÜHRUNGSLOSE GESTENSTEUERUNG INNOVATIV UND INTUITIV

Als einer der ersten Leuchtenhersteller hat OLGIO die intuitive Gestensteuerung in sein Produktprogramm integriert. Sie macht das Schalten und Dimmen von Leuchten zu einem beinahe magischen Erlebnis und unterstreicht den hohen Innovationsgrad der OLIGO Leuchten.

Innerhalb eines Erfassungsbereichs von 10 Zentimetern werden Bewegungsrichtung und Position der Hand durch einen Sensor erfasst. Durch eine Handbewegung unterhalb der Leuchte wird diese ein- bzw. ausgeschaltet. Verweilt die Hand längere Zeit unterhalb der Leuchte, wird die Dimmfunktion aktiviert und die Helligkeit lässt sich regeln.

Das integrierte Steuermodul unterliegt keinem Verschleiß und steigert somit in Kombination mit der langlebigen LED-Technik die Lebenserwartung der Leuchte. Fremdlicht oder Signale von Infrarot-Fernbedienungen stellen für den Sensor kein Problem dar und beeinträchtigen die Funktion in keiner Weise.

Diese innovative Form der Leuchtensteuerung wurde mit dem Plus X Award für Innovation und Bedienkomfort ausgezeichnet.

DIE SLEEP-TIGHT FUNKTION SCHLAFEN SIE GUT!

Einige unserer Leuchten sind mit der sogenannten Sleep-tight Funktion ausgestattet. Diese wird durch einen Taster an der Leuchte aktiviert und ermöglicht ein besonders komfortables Ausschalten der Leuchte: Wird der Sleep-tight Modus aktiviert, dimmt die Leuchte nach zwei Minuten gleichmäßig herunter und schaltet sich abschließend vollständig aus. Man kann so den erleuchteten Wohnraum sicher verlassen und beruhigt ins Bett gehen.

DER BERÜHRUNGSDIMMER KOMFORTABEL UND IMMER IN REICHWEITE

Eine weitere, intuitive Form der Leuchtensteuerung ist das Schalten mittels Berührungsdimmer. Hier wird die Helligkeit der Leuchte durch bloßes Berühren des Leuchtengehäuses bzw. der Leuchtenaufhängung geregelt.

Das Ein- und Ausschalten erfolgt durch eine kurze Berührung, stufenloses Dimmen durch längeres Berühren. Geringste Potentialunterschiede zwischen der Leuchte und berührender Person führen zu einem Schaltvorgang an der eingebauten Elektronik.

Die Dauer der Berührung wird durch einen Microprozessor mit spezieller Software ausgewertet und die Helligkeit nachgeregelt. Dies spart beispielsweise bei Pendelleuchten nicht nur den zusätzlichen Dimmer an der Wand. Die Person braucht sich auch nicht mehr vom Tisch zu erheben, um die Helligkeit zu verändern.



feel the light



HEUTE SO – MORGEN ANDERS. INTELLIGENTE LICHTLÖSUNGEN MACHEN VIELES MIT.

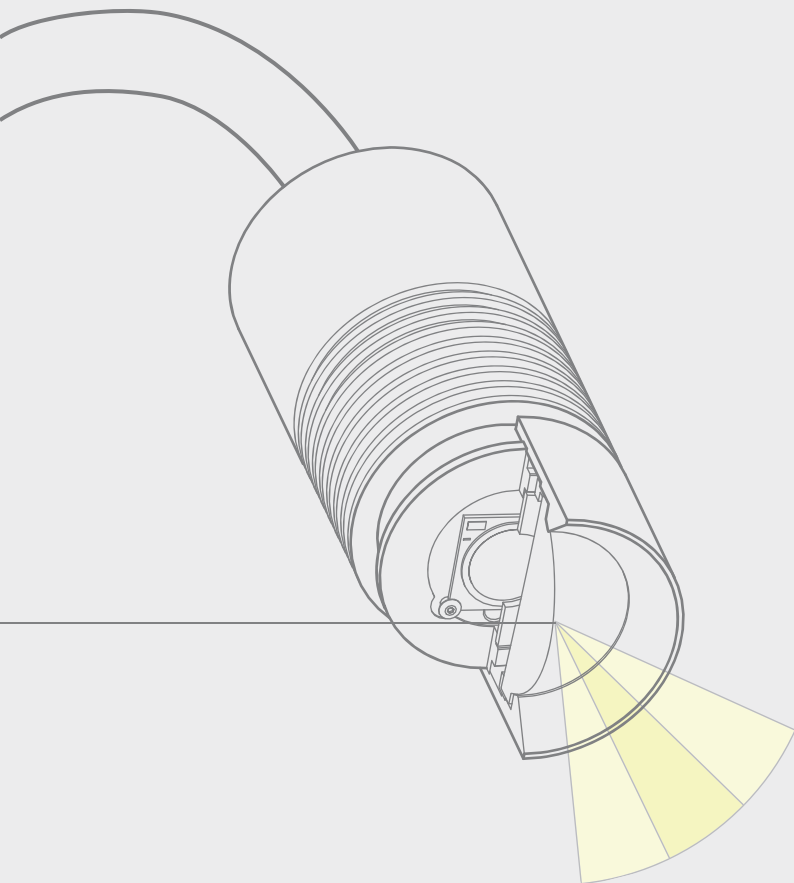

DAS GEWISSE EXTRA

Es gibt Situationen, in denen man das Licht anders ausrichten, intensivieren oder dimmen möchte. Sei es die Umgestaltung einer Verkaufsfläche oder ein privater Umzug: Lichtlösungen sind immer dann besonders überzeugend, wenn sie sich variabel und einfach an unterschiedlichste Gegebenheiten anpassen lassen.

OLIGO Leuchten sind deshalb nicht nur zierlich, sie sind auch durchdacht. Wo immer es sinnvoll ist, integrieren wir nützliche Funktionen, die eine praktische Anwendung unserer Leuchten möglich macht. Seien es bewegliche Leuchtenköpfe, Dimmfunktionen oder die Erweiterbarkeit unserer Systemleuchten.

LICHT IM FOKUS

Bei Strahlern und Einzeleuchten mit Linsentechnik lässt sich die Breite des Lichtkegels individuell bestimmen. Ähnlich der Brennweiteinstellung an einem Kameraobjektiv ist der vordere Bereich des Leuchtenkopfes beweglich gelagert. Durch Drehen des Frontrings verändert sich der Abstand zwischen Linse und Lichtquelle und somit die Größe der ausgeleuchteten Fläche.

feel the light



LICHT UND GLAS – EIN FASZINIERENDES PAAR.

GLAS – EIN GANZ BESONDERER WERKSTOFF

Viele unserer Leuchtschirme aus Glas sind mundgeblasene Unikate. Diese traditionelle Handwerkskunst verlangt dem Glasbläser Talent, Können und Sorgfalt ab. Die Glasmasse wird zunächst auf bis zu 2.500 Grad Celsius erhitzt und in eigens für OLIGO gefertigte Metallformen gebracht.

Für die lebendig texturierten Leuchtschirme der BALINO werden in einem mehrteiligen Arbeitsschritt farbige Glassplitter im Inneren des Leuchtschirms aufgeschmolzen. Sie erkalten zu besonders schönen Kristalleisdekoren. Ein abschließender Farblack vollendet das Werkstück. Kommt nun noch Licht ins Spiel, wird das Glas zum Leben erweckt. Es funkelt in mannigfachen Schattierungen und sanften Verläufen.

VON MATT BIS GLÄNZEND: UNSERE OBERFLÄCHEN.

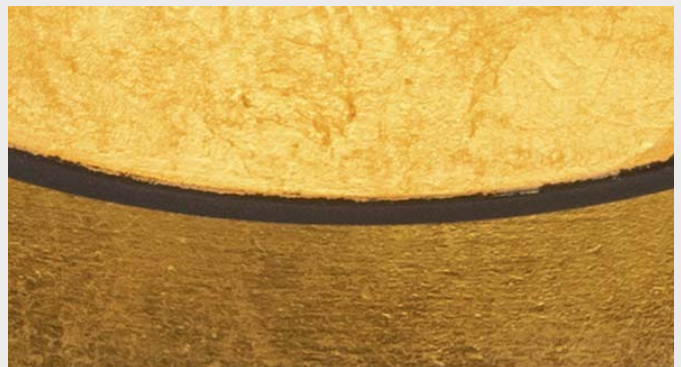
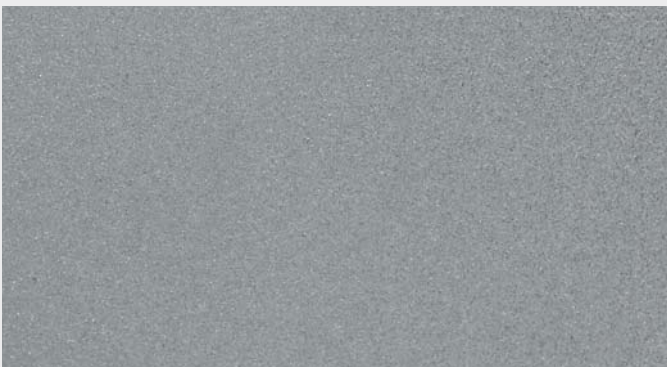
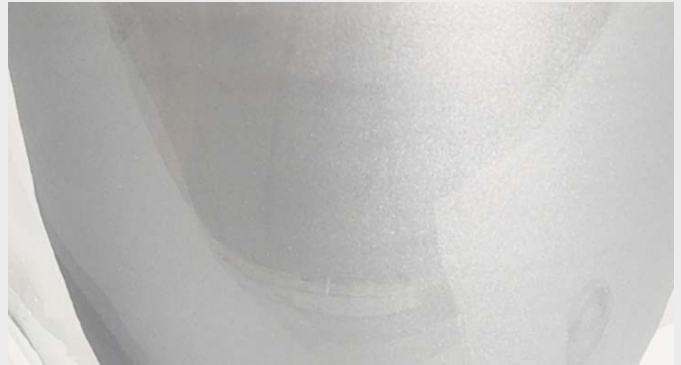

SATINIERTER GLÄSER

Satiniertes Glas hat sich zu einem bevorzugten Material in Architektur und Design entwickelt. Es wird aus Klarglas hergestellt und durch Sandstrahlen zu einem undurchsichtigen, aber lichtdurchlässigen Glas verarbeitet. Die perfekte Gleichmäßigkeit der Mattierung charakterisiert die Güte von satinieren Gläsern. Sie haben nicht nur eine ganz eigene Haptik, sondern bewirken auch eine ganz bestimmte Art der Lichtdiffusion mit sehr weich verlaufendem Lichtbild. Sind die Gläser gefärbt, entstehen sehr schöne Farbspiele an Wand und Decke.

ELOXIERTER OBERFLÄCHEN

Das Verfahren zum Eloxieren von Oberflächen stammt ursprünglich aus dem Korrosionsschutz, hat sich jedoch mittlerweile auch für die Veredelung von dekorativen Oberflächen etabliert. Das Werkstück wird durch anodische Oxidation mit einer nur wenige Mikrometer dünnen oxidischen Schutzschicht versehen. Diese bildet sich durch Umwandlung der obersten Metallschicht. Geschliffene Werkstücke, bei denen das Schlibbild erhalten bleiben soll, müssen daher besonders behutsam eloxiert werden.

GEPULVERTE OBERFLÄCHEN

Die Pulverbeschichtung ist eine bewährte Form der Vergütung von Metalloberflächen, die sich in den späten 60er Jahren aus den bis dahin üblichen Lackierverfahren entwickelt hat. Typische Untergründe für Pulverlackierung sind Stahl, verzinkter Stahl und Aluminium. Das Verfahren erfolgt automatisiert und findet zum Teil auch im Automobilbau Anwendung. Es garantiert gleichmäßig eingefärbte, widerstandsfähige Oberflächen sowie eine homogene Oberflächenstruktur.

BESONDERE MATERIALIEN

Verblüffend echt wirken Beton- und Steinoptiken in unseren Leuchtschirmen und Wandschildern. Sie sind das Ergebnis aufwendiger Handarbeit. Ein leichter, mineralischer Verbundwerkstoff wird dazu in mehreren Schichten von Hand auf den Leuchtschirm aufgetragen und kunstvoll geschliffen. Jeder Leuchtschirm ist daher ein Einzelstück mit individueller Note.

TRANSPARENTE GLÄSER

Für transparente Leuchtschirme verwenden wir Kristallglas. Bereits im 15. Jahrhundert wurde in Venedig kristallklares Glas hergestellt und als „cristallo“ angepriesen. Die glänzenden, farblosen Gläser mit hoher Lichtbrechung können in optimaler Stärke hergestellt werden, ohne an Transparenz einzubüßen. Mitunter entstehen an einer Leuchte hohe Temperaturunterschiede, denen der Leuchtschirm dauerhaft standhalten muß. Hier verwenden wir Borosilikatglas, das für seine Unempfindlichkeit gegen plötzliche Temperaturschwankungen bekannt ist.

POLIERTE CHROMOBERFLÄCHEN

Die Herstellung einer perfekt glänzenden Chromoberfläche erfordert mindestens fünf Arbeitsgänge. Der Rohling wird in verschiedenen Schritten poliert, verkupfert, erneut poliert, anschließend vernickelt und schließlich verchromt. Der Glanz entsteht hierbei nicht durch die Dicke der aufgetragenen Chromschicht, sondern durch die darunterliegende Nickelschicht. Ein anderes Verfahren zur Herstellung glänzender Oberflächen ist das Polieren von Metallen.

ALUMINIUM GEBÜRSTET

Eine gebürstete Oberfläche kann auf verschieden vorbehandelten Aluminiumwerkstücken hergestellt werden. Je nach Härte des Materials werden unterschiedlich harte und dichte Bürsten verwendet. Die Kunst besteht darin, das Werkstück so gleichmäßig an der Bürste zu führen, dass ein gleichmäßiges Schlibbild entsteht. Für ein optimales Ergebnis ist es notwendig, dass der Arbeitsgang in einem Zug erfolgt, ohne abzusetzen oder die Richtung zu ändern.

LEUCHTSCHIRME MIT BLATTGOLDOPTIK

Unsere Oberflächen mit Blattgoldoptik werden von Hand erstellt. Schaut man der Vergolderin bei ihrem Handwerk zu, wird die Bedeutung des Wortes "hauchdünn" besonders anschaulich. Da der edel schimmernde Oberflächeneffekt fast ausschließlich von dem darunterliegenden Schichtaufbau bestimmt wird, wird jedes Werkstück zuvor von Hand geschliffen und grundiert. Eine abschließende Lackierung schützt den Leuchtschirm und bringt den faszinierenden Schimmer vollends zur Geltung.

VON KLASSISCH BIS MODERN: UNSERE FARBEN.

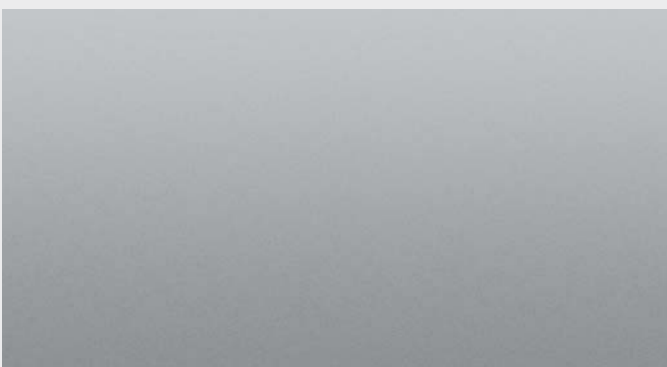
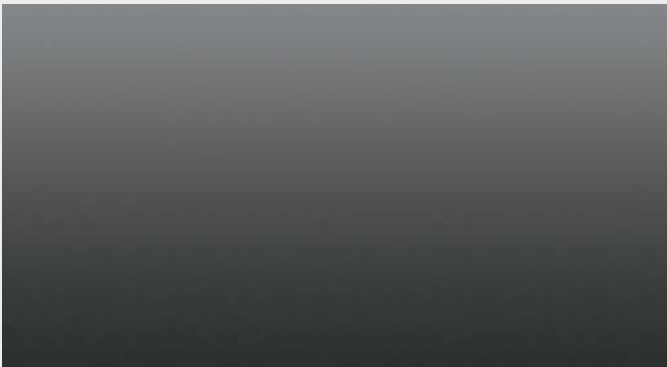

WEISS – RUHIG, KLAR, EINLADEND

Weiß ist der zeitlose Klassiker in der Innenraumgestaltung. Es wirkt ruhig und klar, ist stets freundlich und einladend. Ein heller Parkettboden oder Möbel aus honigfarbenem Holz kombiniert mit Weiß sorgen für ein wohnliches Ambiente, das gemütlich und edel zugleich wirkt.

Mit Weiß als Begleitfarbe gelingt jede Farbgebung: Im Kontrast mit Schwarz oder Grau wirkt es interessant und neutral, zusammen mit Rot aktivierend.

SCHWARZ – EINE DUNKLE VERLOCKUNG

Schwarz ist ein Statement, denn Schwarz zieht die Blicke auf sich. Es lässt Formen, Texturen und Proportionen sehr gut wirken und verschafft Akzentfarben einen großen Auftritt.

Accessoires aus Kupfer, Silber, Messing oder Gold strahlen Wärme aus, reflektieren Licht und sind somit das beste Hilfsmittel, um Schwarz richtig in Szene zu setzen. Schwarze Leuchten sind seit jeher besonders reizvoll. Es ist das ewige Schauspiel von Hell und Dunkel, das stets aufs Neue fasziniert.

CHROM – ELEGANZ IM RAUM

Mit glänzenden Chrom-Oberflächen setzen Leuchten eindrucksvolle Akzente. Es ist der makellose Glanz, der Verchromungen so faszinierend und daher zu einem Klassiker im Interior Design macht.

Besonders ausdrucksvoll harmonieren Chromoberflächen mit kräftigen Nuancen von Grau bis Schwarz, sowie Violett- und Brombeertönen. Oftmals lassen sich vorhandene Einrichtungsgegenstände mit verchromten Elementen hervorragend durch ein Leuchtenprogramm in Chrom ergänzen.

CHROM MATT – DAS MASS DER DINGE FÜR ÄSTHETEN

Ästhetik ist bei der Nuance „Chrom matt“ das Maß der Dinge. Der seidenmatte Schimmer verleiht der Oberfläche eine zeitlose, edle Wirkung. Gleichzeitig sind mattierte Chromoberflächen so zurückhaltend, dass sie mit nahezu jedem Farbkonzept, vor allem in der Kombination mit Weiß, hervorragend harmonieren.

GRAU – PERFEKT FÜR DIE TON-IN-TON KOMBINATION

Als Grundfarbe für die Wand- und Bodengestaltung oder als vorherrschende Nuance im Einrichtungszubehör ist Grau ein flexibler Begleiter.

Die breite Palette der verschiedenen Grau-Schattierungen eignet sich für jede Art der Ton-in-Ton-Kombination und harmoniert als Grundton auch mit unterschiedlichsten Materialien wie Stoffen, Hölzern, Beton und Naturstein.

ROT – DIE FARBE DES GLÜCKS

In China steht die Farbe Rot als Symbol traditionell für Freude, Sommer und den Süden. Rot bedeutet Glück und wird daher gern für Geschenkpapier, Einladungskarten und alles Festliche verwendet.

Auch im Interior Design besitzt Rot eine magische Anziehungskraft. Kombiniert mit Wandfarben in Grau oder Beige und hellen Holzböden harmoniert es hervorragend und schafft belebende Kontraste. Das Rot der OLIGO Leuchten ist dunkel und gedeckt. Es erinnert an den Farbton Amarena.

CHAMPAGNER – DER EDLE KÜHLE

Edel schimmernd und trotzdem verhalten, so erscheint der Farbton Champagner. Ursprünglich als festliche Farbe in der Haute Couture eingesetzt, tritt Champagner auch seinen Siegeszug im Interior Design an.

Es harmoniert hervorragend mit gelblich-goldenen aber auch rötlichen Nuancen. Ansprechende Kombinationen ergeben sich mit Honig, Cognac, Türkis, Aquamarin, Apricot, Lachsrot und selbstverständlich mit Gold.

ALLE FARBEN DIESER WELT?

Das können wir Ihnen natürlich nicht versprechen. Auf Anfrage erarbeiten wir jedoch gern mit Ihnen individuelle Farbkonzepte für die Beleuchtungslösung in Ihrem Projekt.

feel the light



NEUES LICHT IST NICHT NUR EFFIZIENT.
ES ERÖFFNET EBENSO NEUEN
SPIELRAUM FÜR DIE KREATIVITÄT.

feel the light

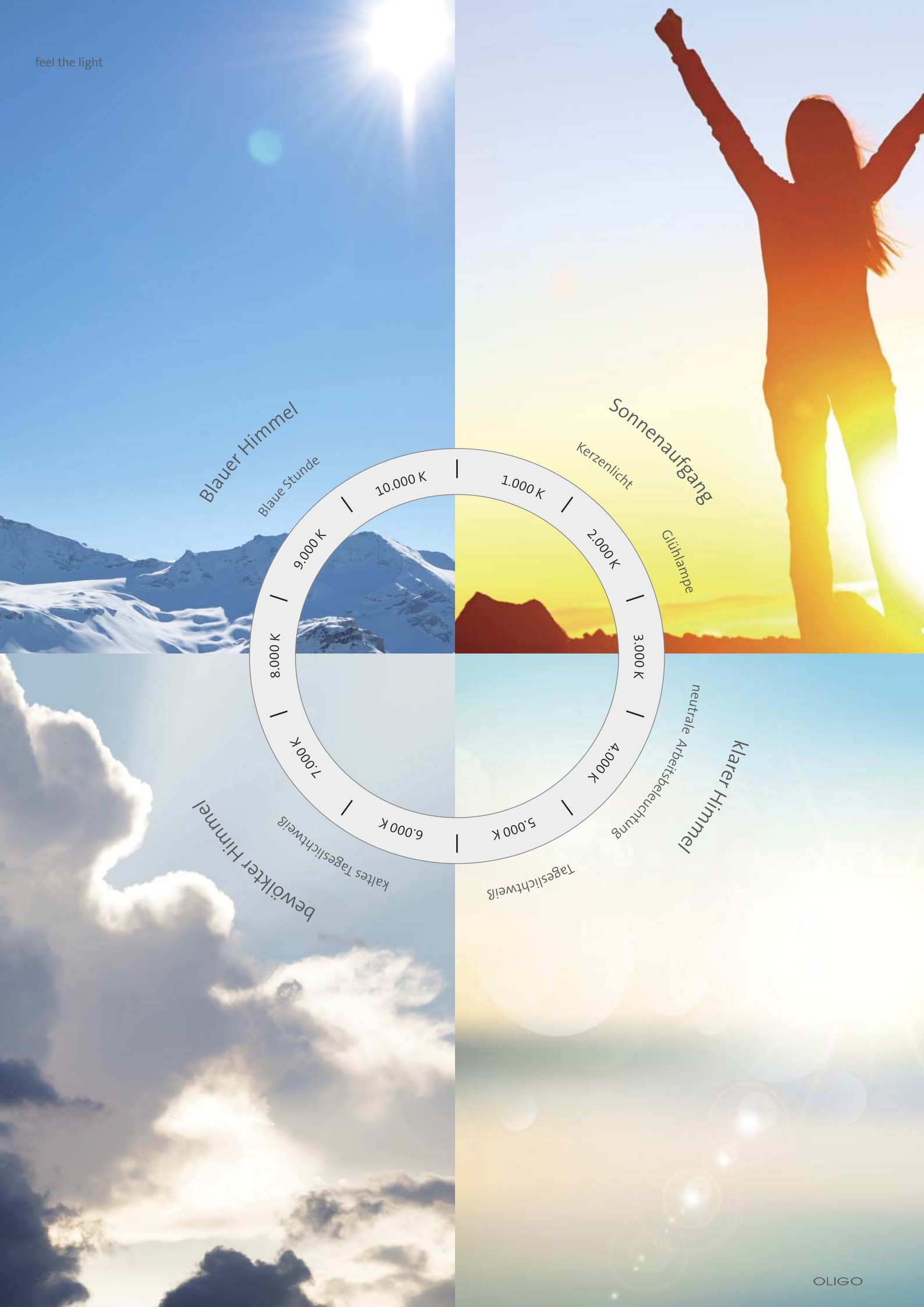

Blauer Himmel

Blaue Stunde

Sonnenaufgang

Kerzenlicht

Glühlampe

neutrale Arbeitsbeleuchtung

Klarer Himmel

bewölkter Himmel

kaltcs Tageslichtweils

Tageslichtweils

LED – INNOVATIVE TECHNOLOGIE INTELLIGENT GESTALTET.

Der Fortschritt der LED-Technik hat bis zum heutigen Tag nicht an Rasantz verloren. Inzwischen ist der Einsatz der LED im modern gestalteten Wohnraum nicht mehr wegzudenken. Das neue Selbstverständnis revolutioniert dabei den Leuchtenmarkt und macht es für Hersteller und Käufer hochwertiger, innovativer Leuchten erforderlich, sich mit dieser Entwicklung auseinanderzusetzen.

LICHTFARBE / FARBTEMPERATUR

Die Farbtemperatur ist bei der LED-Technik ebenso wichtig, wie der themenverwandte Weißabgleich bei der Digitalfotografie. Der thematische Hintergrund ist letztendlich identisch und lässt sich am ehesten durch die Beobachtung der Natur erklären: das Sonnenlicht wird durch unterschiedliche Faktoren beeinflusst, so ist bei einem Sonnenuntergang augenscheinlich ein wesentlich wärmerer Farbton als bei strahlender Mittagssonne wahrzunehmen.

Die Farbtemperatur wird in Kelvin (K) gemessen - je größer der Wert, desto kälter (blauer) ist das Licht. Man spricht demnach von warmem und kaltem Licht. Was in der Natur als angenehm empfunden wird, deckt sich jedoch zumeist nicht mit den Bedürfnissen im privaten Wohnbereich. „Kaltes“ Licht (ab ca. 5.400 K) wird im Wohnbereich als unangenehm empfunden. Dahingegen wirken „warme“ 2.700-3.000 K als „Wohlfühlfarbtemperatur“. Allerdings gibt es durchaus Anwendungsbereiche (z. B. im Büro oder Lebensmittelhandel), bei denen ganz andere Farbtemperaturen erwünscht bzw. notwendig sind.

FARBWIEDERGABEINDEX

Alle Lampentechnologien (z. B. Glüh-, Leuchtstoff- oder Halogenlampe) haben unterschiedliche Qualitäten bzgl. der Farbwiedergabe. Das bedeutet, dass nicht mit jeder Art der Beleuchtung Lichtfarben gleich gut zu erkennen sind. Die Glühlampe hat bei 2.700 Kelvin den Farbwiedergabeindex oder Colour Rendering Index (CRI) von 100. Hochwertige LEDs erreichen derzeit Werte zwischen 80 und 97 (CRI). Je nach Anwendungsbereich (z. B. Gemälde, Nahrungsmittel) ist ein hoher Farbwiedergabeindex zwingend erforderlich.

TEMPERATURMANAGEMENT

Entgegen der allgemeinen Meinung spielt die Temperatur bei LEDs eine ausgesprochen wichtige Rolle. Obwohl diese bei weitem nicht so heiß wie Glühlampen werden, ist die Betriebstemperatur dennoch entscheidend für die Lebensdauer und andere qualitative Faktoren der LED. Eine hochwertige LED-Leuchte verfügt demnach über ein ausgefeiltes Temperaturmanagement. Umfangreiche Prüf- und Entwicklungsverfahren sind fester Bestandteil der Entwicklungsleistung bei OLIGO, um eine zuverlässige Leuchte zu konzipieren. Wo oft in wichtigen Dimensionen der Leuchtenkörper für die notwendige Ableitung der Temperaturen sorgt, spielen wir unsere ganze Kompetenz aus, in dezenten und filigranen Baugrößen vergleichbare Lichtleistung und -qualität zu erzielen bzw. zu übertreffen.

LEBENSDAUER

Unter Berücksichtigung eines optimalen Temperaturmanagements kann bei einer heutigen LED von einer mittleren Lebensdauer von bis zu 50.000 Betriebsstunden ausgegangen werden. Das entspricht einer Lebensdauer von 17 Jahren bei einer Betriebsdauer von täglich 8 Stunden. Aufgrund dessen werden LEDs oftmals fest in die Leuchte verbaut und verfügen nicht über einen Lampensockel, welcher einen Lampenwechsel durch den Nutzer der Leuchte erlaubt. Neben dem kombinierten Produktdesign und Thermomanagement bei der Produktentwicklung, ist die sorgsame Auswahl der optimalen LED unsere Verpflichtung für langlebige und konstante Lichtqualität. Ähnliches gilt für neue LED-Lampen, die inzwischen für gängigen Fassungen zur Verfügung stehen – die sogenannten LED-Retrofits.



LED-RETROFIT-LEUCHTMITTEL NÄHER BETRACHTET.

QUALITÄT ZAHLT SICH AUCH BEI LEUCHTMITTELN AUS

Als Retrofit-Lampe wird im Allgemeinen der energieeffiziente Ersatz für ein bestehendes Leuchtmittel bezeichnet. Insbesondere im Zuge des Glühlampenverbotes hat dieser Lampentyp umfassend an Bedeutung gewonnen.

Grundsätzlich empfehlen wir, ausschließlich Qualitätsprodukte namhafter Hersteller zu verwenden. Auf dem Markt werden preiswerte und oftmals minderwertige Produkte angeboten, die aufgrund mangelhafter oder gar fehlender technischer Angaben keinen objektiven Vergleich mit Markenware ermöglichen.

Bei LED-Retrofits sind Bezeichnungen in Hinblick auf Lichtfarbe, Lebensdauer und Ersatzleistung grundsätzlich als Durchschnittsangaben zu betrachten. Insbesondere bei minderwertiger Produktqualität liegen die Toleranzen oft weit auseinander, da auf eine umfangreiche Kontrolle und Eingrenzung der Produkte zugunsten des Preises verzichtet wird. Das kann bedeuten, dass ein und dasselbe Produkt unterschiedliche Lichtwirkungen aufweist, was sich vor allem bei einem gleichzeitigen Betrieb mehrerer Lampen (z. B. in einem Flur) bemerkbar macht.

WAS BEI EINER RETROFIT-UMRÜSTUNG ZU BEACHTEN IST

1. Hat die neue Lampe die gleiche Lichtleistung (Lumen) den gleichen Abstrahlwinkel (bei Reflektorlampen), wie das zu ersetzende Modell?
2. Passt das neue Leuchtmittel mechanisch in die vorhandene Leuchte (Leuchtenform/Fassung)?
3. Passen vorhandene Zubehörteile (zum Beispiel Glaskappen oder Zierringe) über die neue Lampe, gibt es eventuell Temperaturprobleme?
4. Werden die vorhandenen Leuchten an einem Dimmer betrieben, ist darauf zu achten, dass die Retrofit-Lampen ebenfalls dimmbar sind.
5. Soll ein Niederspannungssystem umgerüstet werden (zum Beispiel Schiene oder Seil), muss der Transformator ggf. ersetzt werden.
6. LED-Retrofitlampen sind fast immer für den „freien“ Einbau konzipiert. Ein geschlossenes Leuchtengehäuse kann die angegebene Lebensdauer zumeist deutlich reduzieren.



ENERGIEEFFIZIENZKLASSEN

Um die Effizienz einer Lampe zu beschreiben, gibt es eine einfache Einteilung. Je mehr Lumen pro Watt Leistung eine Lampe abstrahlt, desto effizienter wandelt sie die aufgenommene Energie in sichtbares Licht um.

Wie für Großgeräte im Haushalt (Kühlschrank, Waschmaschine, etc.) hat die EU in 2014 auch für Lampen eine Kennzeichnungspflicht anhand des Energielabels eingeführt.

Mit dessen Hilfe werden Lampen in die verschiedenen Effizienzklassen eingeteilt. Dabei stellt die Klasse E (in der Regel rote Kennzeichnung) die ineffizienteste dar. Bei den darüber liegenden Klassen steigert sich die Effizienz bis hin zur Klasse A++ (üblicherweise grüner Farbcode), der effizientesten Kategorie bei den Leuchtmitteln. Anders als z. B. bei Kühlschränken gibt es bei den Leuchtmitteln keine Klasse, die effizienter ist als die Klasse A++.





Bei der Diskussion um Energieeffizienz und Umweltbewusstsein darf die eigentliche Wirkung des Lichtes nicht außer Acht gelassen werden, denn richtiges Licht hat maßgeblichen Einfluss auf das allgemeine Wohlbefinden.

Kostenbewusstsein beim Verbrauch und gewünschte Lichtstimmung sollten daher einzeln bewertet und das "richtige" Licht stets als individuelle Entscheidung verstanden werden. Aus diesem Grund ist eine objektive Beratung durch den Experten vor der eigentlichen Umsetzung einer Beleuchtungslösung immer empfehlenswert.

WENIGER IST VIEL MEHR.

Die Konzentration auf das Wesentliche führt zu dezenten, kompakten Leuchten mit beeindruckender Lichtleistung und ist seit jeher unser Markenzeichen.

Durch die gestalterische Arbeit von Team OLIGO, aber auch in Zusammenarbeit mit namhaften Designbüros entstehen lichttechnische Meisterwerke, die immer wieder besondere Anerkennung finden.

Nominiert für den Designpreis der Bundesrepublik Deutschland	Interior Innovation Award	German Design Award Special Mention	Reddot Design Award
 <p>Designpreis der Bundesrepublik Deutschland Nominiert</p>	 <p>interior innovation award 2015 Winner</p>	 <p>German Design Award</p>	 <p>reddot design award winner</p>
<p>2009 BOSS Design: Ralf Keferstein</p>	<p>2015, Winner FLAVIA Lichtobjekt Design: Ottenwälder & Ottenwälder</p>	<p>2014 DECENT MAX Design: Team OLIGO</p>	<p>2011 Leuchtenfamilie TRINITY Design: EsserKnop Industriedesigner</p>
<p>2004 Schienensystem CHECK-IN Design: Ralf Keferstein</p>	<p>2014, Selection Leuchtenfamilie GLANCE Design: Ottenwälder & Ottenwälder</p>	<p>2013 Leuchtenfamilie TRINITY Design: EsserKnop Industriedesigner</p>	<p>2003 Schienensystem CHECK-IN Design: Ralf Keferstein</p>
<p>2002 Pendelleuchte GATSBY Design: Ralf Keferstein</p>	<p>2012, Winner Leuchtenfamilie TRINITY Design: EsserKnop Industriedesigner</p>		<p>2001 Pendelleuchte GATSBY FINE Design: Ralf Keferstein</p>
			<p>1998 PROP-ELLE Design: Klaus Liese</p>
			<p>1997 PULL-IT I Design: Ralf Keferstein</p>

iF Product Design Award

Leuchte des Jahres

Focus Open Design Award

Plus X Award



Focus Open 2014
Silver



2014

Leuchtenfamilie GLANCE
Design: Ottenwälder & Ottenwälder

2008

BOSS
Design: Ralf Keferstein

2004

Schienensystem CHECK-IN
Design: Ralf Keferstein

1998

PULL-IT I
Design: Ralf Keferstein

2014

3. Platz Leuchtenfamilie GLANCE
Design: Ottenwälder & Ottenwälder

2013

3. Platz IXO
Design: Christoph Niedeggen

2011

2. Platz TRINITY
Design: EsserKnop Industriedesigner

2009

1. Platz GRACE UNLIMITED
Design: Ralf Keferstein

2006

2. Platz Lichtobjekt BEL-AIR
Design: M. Kleinhenn, R. Keferstein

2003

1. Platz Lichtobjekt KRISTINA D.
Design: Antonius Quodt

2014

Leuchtenfamilie GLANCE
Design: Ottenwälder & Ottenwälder

2012

BERÜHRUNGSLOSE
GESTENSTEUERUNG

CHEEK
CHEEK 2 CHEEK
GRACE
DECENT MAX
GLANCE
TROFEO
LIGHT BOOK PENDELLEUCHTE
PALÃO

NEUE IDEEN FÜR BRILLANTES LICHT.

Innovative Bauformen, lange Lebensdauer und einfache Möglichkeiten der Lichtsteuerung machen die LED zu einem gestalterischen und effizienten Highlight im Wohn- und Objektbereich. Lassen Sie sich von unseren neuen Lichtideen inspirieren.

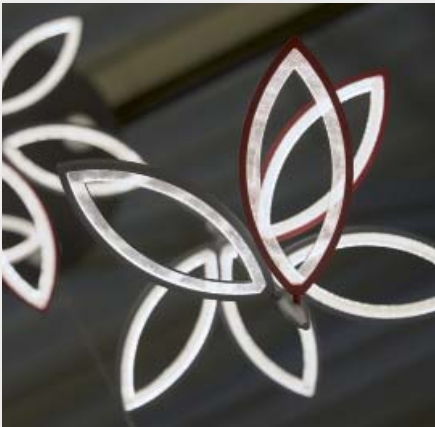

FLAVIA

Filigranes Lichtobjekt mit poetischer Wirkung

FLAVIA ist ein LED-Lichtobjekt mit extravaganter Formgebung. Es bietet unzählige Möglichkeiten des Arrangements sowie eine einmalige Lichtwirkung.

Die in einer organischen Blattform gehaltenen Lichtkörper sind spiralförmig an einem Distanzstab aufgereiht. Der modulare Aufbau des Lichtobjektes ermöglicht die Kombination unterschiedlicher Varianten mit drei oder vier Lichtelementen. In der Gruppe arrangiert lässt FLAVIA so die Anmutung eines in sich leuchtenden Blätterwaldes entstehen. FLAVIA ist sowohl für den modernen Wohnraum als auch das anspruchsvolle Projekt geeignet.

Mehr zum LED-Lichtobjekt FLAVIA ab Seite 193.



LIGHT DECK

Dynamische Eleganz

Kardanisch gelagerte Leuchten sind ein Klassiker für die flexible Beleuchtung in unterschiedlichsten Raumsituationen.

Mit LIGHT DECK hat OLIGO einen neuen Zwillingstrahler auf 230 Volt Basis entwickelt. Moderne Formensprache und zeitlos elegante Oberflächen in unterschiedlichen Farb- und Material-Kombinationen machen LIGHT DECK zu einem Highlight für jegliche Anwendung.

Der Deckenstrahler ist als Hoch- und Niedervolt-Variante erhältlich.

Mehr zur Deckenleuchte LIGHT DECK ab Seite 95.



Strahlerfamilie KELVEEN

Lichtkünstler für Wand und Decke

Die neuen LED-Leuchten aus der Strahlerfamilie KELVEEN sind multioptional im Hinblick auf ihre Adaptionsvielfalt, Funktionalität und mögliche Anwendungsbereiche. Ganz gleich ob als Deckenaufbau, Deckenhalbeinbau oder Wandleuchte: die gefällige Form der KELVEEN Strahlerfamilie passt sich jeder Stilrichtung an und weiß durch ihre atemberaubende Lichtwirkung zu überzeugen.

Das moderne LED-Highpowermodul mit 9,5 Watt Leistungsaufnahme sorgt für einen Lichtstrom von 850 Lumen bei einer Farbtemperatur von 3000 und 3500 Kelvin.

Mehr zur Strahlerfamilie KELVEEN ab Seite 87.



TROFEO

Farbe für die Raumgestaltung

TROFEO kombiniert die klassische Form eines zylindrischen Leuchtschirms mit modernster LED-Lichttechnik und bietet durch ein breites Farbangebot viel Gestaltungsfreiheit.

Fünf aktuelle Farbtöne von Rot matt bis Champagner sowie eine im Inneren des Schirmes mit Blattgoldoptik veredelte Variante stehen als Decken- und Pendelleuchte zur Verfügung.

So klassisch die Form, so innovativ ist die Gestensteuerung, mit der sich die Pendelleuchte berührungslos schalten und dimmen lässt.

Mehr zu TROFEO ab Seite 85/137.



BALINO

Kleine Wandleuchte mit bezaubernder Lichtwirkung

Edles, mundgeblasenes Kristallglas in farbenprächtiger Ausführung kennzeichnet die kleine Wandleuchte BALINO. Eine exklusive Veredelung mit Kristalleisdekor ruft eine zauberhafte Lichtwirkung hervor. Fünf frische Farbstellungen von Blau bis Gold sowie unterschiedliche Wandschilder eröffnen zahlreiche Kombinationsmöglichkeiten.

BALINO eignet sich für den Wohnraum ebenso wie für das Objekt. Eine weitere Ausführung als Pendelleuchte finden Sie im OLIGO Systemleuchtenkatalog.

Mehr zu BALINO ab Seite 79.



LISGO SKY

Pendelleuchten mit innovativer Prismatic

Die eleganten Pendelleuchten überzeugen durch den Einsatz innovativer Prismentechnik, eine neu entwickelte Berührungssteuerung und verbesserte Energieeffizienz. Der Einsatz selbst entwickelter LED-Platinen führt zu einer deutlichen Steigerung der Lichtausbeute und bringt die Leuchten der Familie LISGO SKY in einen Bereich von 1.500 bis 2.950 Lumen.

Besonderes Augenmerk ist auf den lichttechnischen Effekt der eingesetzten Prismatic zu legen. Das warme LED-Licht tritt in einer hauchdünnen Linie homogen aus, zeichnet das Leuchtenprofil filigran nach und erzeugt einen faszinierenden Lichtschein, der an eine aufgehende Sonne erinnert. Der Namenszusatz SKY wird hier gekonnt visualisiert.

Mehr zu LISGO SKY ab Seite 148.



WAND- UND DECKENLEUCHTEN DEZENT UND EFFEKTVOLL.

Wand- und Deckenleuchten sind dezente und dennoch raumprägende Gestaltungselemente. Mit ihrem Licht lassen sich Räume in Zonen aufteilen und architektonische Vorzüge betonen. Die frühzeitige Planung der Stromverteilung und der Raumnutzung ist daher unerlässlich und bei Neubau und Sanierung zu empfehlen. Auch das richtige Verhältnis von Raumgröße und Lichtleistung ist bei der Planung zu berücksichtigen.

Deckenleuchten eignen sich besonders für Flure, Bäder oder Schlafzimmer. Sie benötigen eine Reflektionsfläche in Form einer Wand oder Decke und sorgen so für ein perfekt diffuses Raumlicht.

An den richtigen Stellen eingesetzt können Wandleuchten mit gerichtetem Lichtkegel Flure strukturieren und Bilder effektiv in Szene setzen. Oftmals entfalten besonders schöne Wandbeläge ihre Wirkung erst mit Hilfe der richtigen Wandleuchte.

Lässt sich bei der Planung des Lichtkonzeptes kein Einfluss auf die Stromverteilung nehmen, sind Schienen- und Seilsysteme von OLIGO eine hervorragende Alternative. Mit ihrer Hilfe lassen sich Konzepte für eine dezentrale Beleuchtung in nahezu jeder Form gestalten.

INHALT	SEITE
Wand- und Deckenleuchten	36
Leuchtmittel	255
Leuchtmittelzubehör	264

WAND- UND DECKENLEUCHTEN ÜBERSICHT

LED-LEUCHTEN

Wandleuchten



MAVEN
Seite 39



A LITTLE BIT
Seite 43



JUST A LITTLE
Seite 47



TRINITY
Seite 51



GRACE UNLIMITED LED
Seite 57

Deckenleuchten



TROFEO
Seite 85



KELVEEN
Seite 88



VERSIO
Seite 91

Wand- / Deckenleuchten



KELVEEN
Seite 87, 88

LEUCHTEN MIT KONVENTIONELLER FASSUNG

Wandleuchten



GRACE UNLIMITED
Seite 58



GRACE
Seite 61



LX 2
Seite 63



PROJECT
Seite 67



PROJECT / 2
Seite 69



PROJECT VERTICAL
Seite 71



SMART MIRROR
Seite 75



SMART
Seite 77



CUBI
Seite 77



BALINO
Seite 79



DIDA
Seite 81



TICKET
Seite 83

LEUCHTEN MIT KONVENTIONELLER FASSUNG

Deckenleuchten



VERSIO
Seite 91



LEVEL
Seite 93



LIGHT DECK
Seite 95



TWIN LANE
Seite 97



GATSBY
Seite 99



2-ONE
Seite 101



DOWNLIGHT
Seite 103



R 30
Seite 103



CILINDAR
Seite 105



DONATA
Seite 107

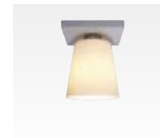

LAX FIVE
Seite 109



JUST KIDDING
Seite 109

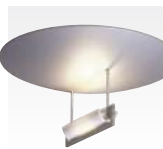

ROUND ABOUT
Seite 111



OKI-DOKI
Seite 113



SIR CHARLES
Seite 113



FILOU
Seite 115

Wand- / Deckenleuchten



ICE
Seite 119



HIGH STREAM 16
Seite 121



GATE B SEVEN
Seite 121



MX-HIGH
Seite 123



GATE B FOUR
Seite 125



HIGH FLIGHT
Seite 127



LX 4
Seite 127



CAR
Seite 129



WALK
Seite 129



MAVEN S

ARTIKEL MAVEN S						
Typ	lm	K	W	Farbe Wange	Farbe Korpus	Artikelnummer
LED	840	2700	9,6	Chrom matt	Chrom matt	40-874-42-06
				Graphit	Graphit	40-874-43-11
				Chrom	Weiß matt	40-874-41-21
				Weiß matt	Weiß matt	40-874-40-21
				Chrom	Schwarz matt	40-874-41-23
LED	840	3000	9,6	Chrom matt	Chrom matt	40-874-12-06
				Graphit	Graphit	40-874-13-11
				Chrom	Weiß matt	40-874-11-21
				Weiß matt	Weiß matt	40-874-10-21
				Chrom	Schwarz matt	40-874-11-23

ARTIKEL MAVEN M						
Typ	lm	K	W	Farbe Wange	Farbe Korpus	Artikelnummer
LED	1700	2700	19,2	Chrom matt	Chrom matt	40-874-52-06
				Graphit	Graphit	40-874-53-11
				Chrom	Weiß matt	40-874-51-21
				Weiß matt	Weiß matt	40-874-50-21
				Chrom	Schwarz matt	40-874-51-23
LED	1700	3000	19,2	Chrom matt	Chrom matt	40-874-22-06
				Graphit	Graphit	40-874-23-11
				Chrom	Weiß matt	40-874-21-21
				Weiß matt	Weiß matt	40-874-20-21
				Chrom	Schwarz matt	40-874-21-23

MAVEN

Die LED-Wandleuchtenserie MAVEN zeigt elegante, puristische Formensprache mit vielfältiger Funktionalität. Zwei 24 Volt LED-Module erzeugen beidseitig eine äußerst homogene Lichtverteilung und können über einen integrierten Taster in acht unterschiedliche Betriebsmodi geschaltet werden. Diese beinhalten sowohl einen Vierstufen-Dimmer, als auch eine differenzierte Helligkeitssteuerung zwischen Up- und Downlight Funktion. MAVEN ist in drei verschiedenen Längen erhältlich. Die Lichtleistungen orientieren sich an gehobener Objekt- sowie moderner Wohnraumbeleuchtung.

Design: Team OLIGO



FARBEN



Chrom matt /
Chrom matt



Graphit /
Graphit



Weiß matt /
Chrom



Schwarz matt /
Chrom

ARTIKEL

MAVEN L

Typ	lm	K	W	Farbe Wange	Farbe Korpus	Artikelnummer
LED	2500	2700	28,8	Chrom matt	Chrom matt	40-874-62-06
				Graphit	Graphit	40-874-63-11
				Chrom	Weiß matt	40-874-61-21
				Weiß matt	Weiß matt	40-874-60-21
LED	2500	3000	28,8	Chrom	Schwarz matt	40-874-61-23
				Chrom matt	Chrom matt	40-874-32-06
				Graphit	Graphit	40-874-33-11
				Chrom	Weiß matt	40-874-31-21
				Weiß matt	Weiß matt	40-874-30-21
				Chrom	Schwarz matt	40-874-31-23

EIGENSCHAFTEN

Wandleuchte
Up- / Downlight
Variable Lichtverteilung (8 Modi)
Länge: 165, 290 oder 415 mm
Schutzklasse 1

Leistungsdaten
100-240 V / 50-60 Hz / 24 V DC /
LED / 2700 bzw. 3000 K / CRI>80
4000 K auf Anfrage

MAVEN S: 840 lm / 9,6 W
MAVEN M: 1700 lm / 19,2 W
MAVEN L: 2500 lm / 28,8 W

Energieeffizienzklasse: A

Material
Metall

Gewicht
1 / 2 / 3 kg

TECHNISCHE HINWEISE

MAVEN S

• 165 •
35 x 130

MAVEN M

• 290 •
35 x 130

MAVEN L

• 415 •
35 x 130

Lichtverteilung
Siehe Seite 282

MAVEN

Differenzierte Helligkeitssteuerung

KOMFORTABLES SCHALTEN

Ein dezenter Taster auf der Oberseite der Leuchte ermöglicht das komfortable Einstellen der Betriebsmodi. Diese lassen sich der Reihe nach aufrufen.

Nach dem Einschalten der Netzspannung schaltet die Leuchte automatisch in den zuletzt gewählten Betriebsmodus.

Durch eine Verriegelung an der Leuchte lässt sich der gewählte Modus gegen unerwünschtes Verstellen sichern.

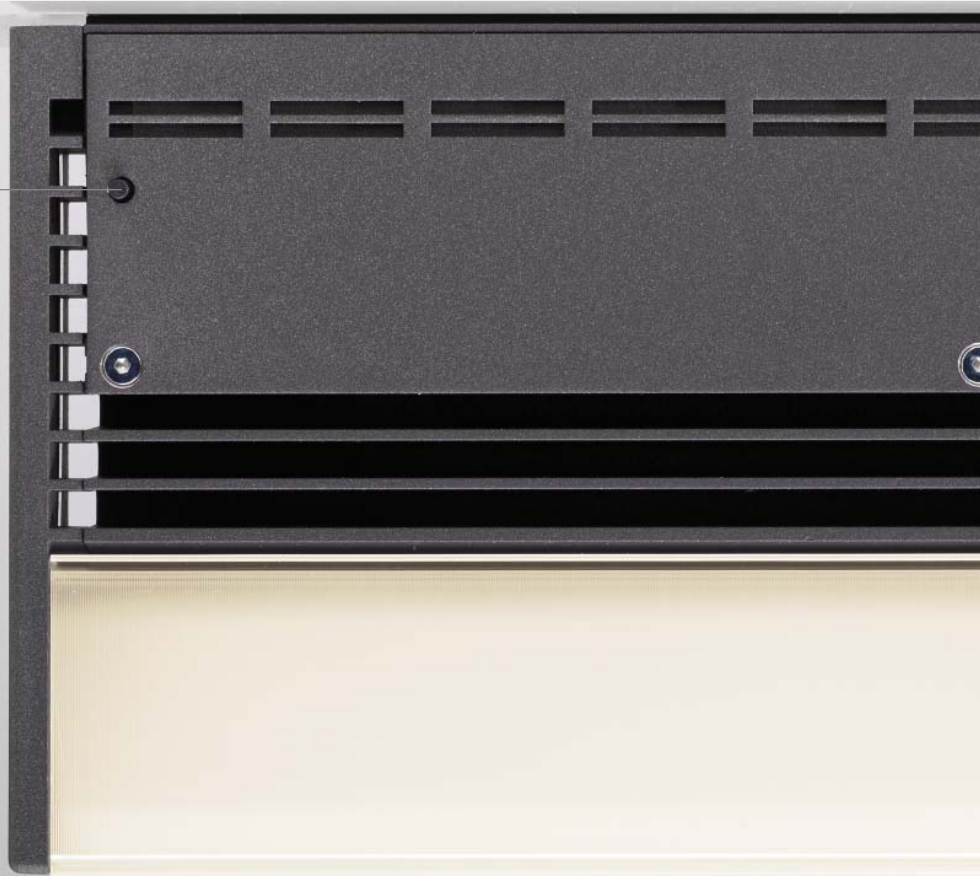

1
Lichtverteilung
oben 100 %, unten 100 %



2
Lichtverteilung
oben 80 %, unten 80 %



3
Lichtverteilung
oben 40 %, unten 40 %



4
Lichtverteilung
oben 20 %, unten 20 %



MAXIMALE LEBENSDAUER

Eine integrierte Temperaturüberwachung schützt vor Überhitzung und garantiert die maximale Lebensdauer der Leuchte.

HOMOGENE LICHTVERTEILUNG

Die Verwendung prismatischer Folien sorgt für ein sehr homogenes und gleichmäßiges Lichtbild mit gleichzeitiger Lichtabgabe nach vorne sowie nach oben und unten. In der Uplight- und Downlight-Funktion erfolgt die vollständige Isolierung des oberen bzw. unteren Lichtaustritts. Zur Gewährleistung gleichbleibender Farbtöne und Helligkeitswerte wird die Leuchte ausschließlich mit selektierten LEDs mit gleichem Binning bestückt.



5
Uplight-Funktion
100 % Lichtabgabe nach oben



6
Lichtverteilung
oben 80 %, unten 40 %



7
Lichtverteilung
oben 40 %, unten 80 %



8
Downlight-Funktion
100 % Lichtabgabe nach unten



A LITTLE BIT

A LITTLE BIT

Die LED-Wandleuchte A LITTLE BIT ist eine sehr flexible Beleuchtungslösung im kleinen Format. Der elegante Leuchtenkopf aus Aluminium integriert eine zwischen 20° und 60° fokussierbare Glaslinse. Für eine besonders harmonische Lichtverteilung wurde der hochwertige Linsenkörper mit einer Struktur innenseitig gesondert veredelt. Ein Tastdimmer an der Rückseite des Kopfes ermöglicht die stufenlose Einstellung der Helligkeit. Sie wird über eine Memory-Funktion gespeichert und bleibt auch nach erfolgter Netztrennung erhalten. Durch den Flexarm lässt sich der Leuchtenkopf beliebig ausrichten. A LITTLE BIT ist auch als Tisch- und Stehleuchte erhältlich.

Design: Team OLIGO



Leuchtenfamilie

Seite 221

Seite 221

LED
INTEGRIERT



EIGENSCHAFTEN

Wandleuchte

Version Aufbau mit Zuleitung 2,5 m
Version Einbau mit Wandscheibe

Fokussierbarer Lichtaustritt 20°-60°
Flexarm
Integrierter Dimm-Taster
Memory-Funktion
Schutzklasse 2

Leistungsdaten

220-240 V / 50-60 Hz / 12 V DC /
LED / 3000 K / 360 lm / 9 W / CRI 85
Energieeffizienzklasse: A

Material

Metall, Textilüberzug

Gewicht

0,7 kg

TECHNISCHE HINWEISE

Version Aufbau mit Zuleitung

- max 520

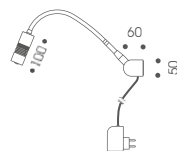

Version Einbau mit Wandscheibe

- max 520

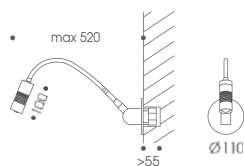

Montage

Abzweigdose (Ø 68 x 61 mm)
bauseits erforderlich

FARBEN



Chrom

Chrom matt

ARTIKEL

Version Aufbau mit Zuleitung

Typ	lm	K	W	Farbe Kopf	Artikelnummer
LED	360	3000	9	Chrom	40-898-12-23
				Chrom matt	40-898-22-23

Version Einbau mit Wandscheibe

Typ	lm	K	W	Farbe Kopf	Artikelnummer
LED	360	3000	9	Chrom	40-898-42-23
				Chrom matt	40-898-52-23

JUST A LITTLE







JUST A LITTLE

JUST A LITTLE

Die filigrane und effiziente LED-Wandleuchte JUST A LITTLE eignet sich für den Wohnraum ebenso wie für das anspruchsvolle Projekt. Der flexible Metallschlauch sowie das gleichmäßige Lichtbild machen JUST A LITTLE zu einer multifunktionalen und modernen Lichtquelle. Die Leuchte ist auch als dekorative Tischleuchte sowie als Displayleuchte erhältlich.

Design: Team OLIGO

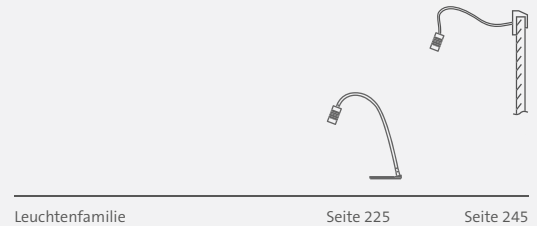

Leuchtenfamilie

Seite 225

Seite 245



LED
INTEGRIERT

EIGENSCHAFTEN

Wandleuchte
Strahler
Glaslinse
Nicht dimmbar
Schutzklasse 1

Leistungsdaten
Version Einbau mit Wandscheibe:
100-240 V AC / 50-60 Hz / LED /
3000 K / 200 lm / 4 W / CRI >85

Version Gehäuse mit Kippschalter:
100-240 V AC / 50-60 Hz / LED /
3000 K / 200 lm / 4 W / CRI >85

Version Gehäuse mit Kippschalter
und 1,5 m Zuleitung:
230 V AC / 50 Hz / LED / 3000 K /
200 lm / 4 W / CRI >85

Energieeffizienzklasse: A

Material
Metall, Glas

Gewicht
1,0 kg

TECHNISCHE HINWEISE

Version Einbau mit Wandscheibe

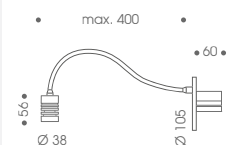

Montage
Abzweigdose (Ø 68 x 61 mm)
bauseits erforderlich

Version Gehäuse mit Kippschalter

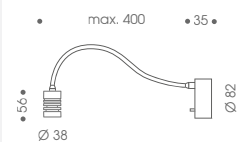

Version Gehäuse mit Kippschalter und 1,5 m Zuleitung

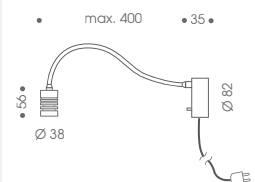

ARTIKEL						
Einbau mit Wandscheibe						
Typ	lm	K	W	Farbe Wandscheibe	Artikelnummer	
LED	200	3000	4	Chrom matt	40-893-11-12	
				Weiß matt	40-893-10-12	

ARTIKEL						
Gehäuse mit Kippschalter						
Typ	lm	K	W	Farbe Gehäuse	Artikelnummer	
LED	200	3000	4	Chrom matt	40-893-20-12	

Gehäuse mit Kippschalter und 1,5 m Zuleitung						
Typ	lm	K	W	Farbe Gehäuse	Artikelnummer	
LED	200	3000	4	Chrom matt	40-893-30-12	

TRINITY







TRINITY

Der Kopf der LED-Wandleuchte TRINITY besteht aus zwei getrennt voneinander drehbaren Segmenten. Jedes Segment lässt sich separat und stufenlos vom Deckenfluter zum Downlight einstellen. Über Taster an der Unterseite des Kopfes ist die Wandleuchte schalt- und dimmbar. Die LED-Leuchtenfamilie TRINITY wurde mit mehreren Designpreisen ausgezeichnet und umfasst auch Steh-, Tisch- und Pendelleuchten.

Design: EsserKnop Industriedesigner

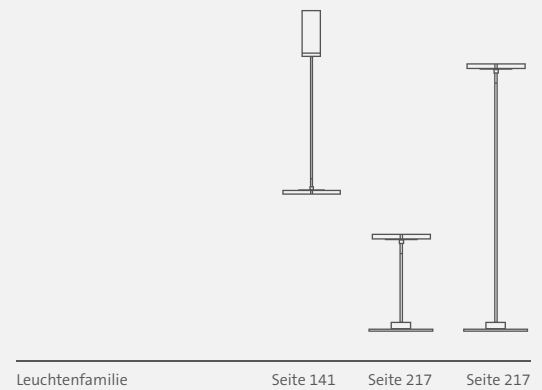

EIGENSCHAFTEN	TECHNISCHE HINWEISE
<p>Wandleuchte Lichtsegmente unabhängig von einander 320° drehbar Integrierte Dimm-Taster Memory-Funktion Schutzklasse 1</p> <p>Leistungsdaten 100-240 V / 50-60 Hz / 24 V DC / LED / 2700 bzw. 3000 K / 1300 lm / 18 W / CRI>85 Energieeffizienzklasse: A</p> <p>Material Metall, Acrylglas</p> <p>Gewicht 2,0 kg</p>	<p>Lichtverteilung Siehe Seite 282</p>

FARBEN

Chrom matt

Graphit

ARTIKEL						
Typ	lm	K	W	Farbe Korpus	Artikelnummer	
LED	1300	2700	18	Chrom matt	40-896-10-06	
				Graphit	40-896-10-11	
LED	1300	3000	18	Chrom matt	40-896-11-06	
				Graphit	40-896-11-11	



GRACE UNLIMITED



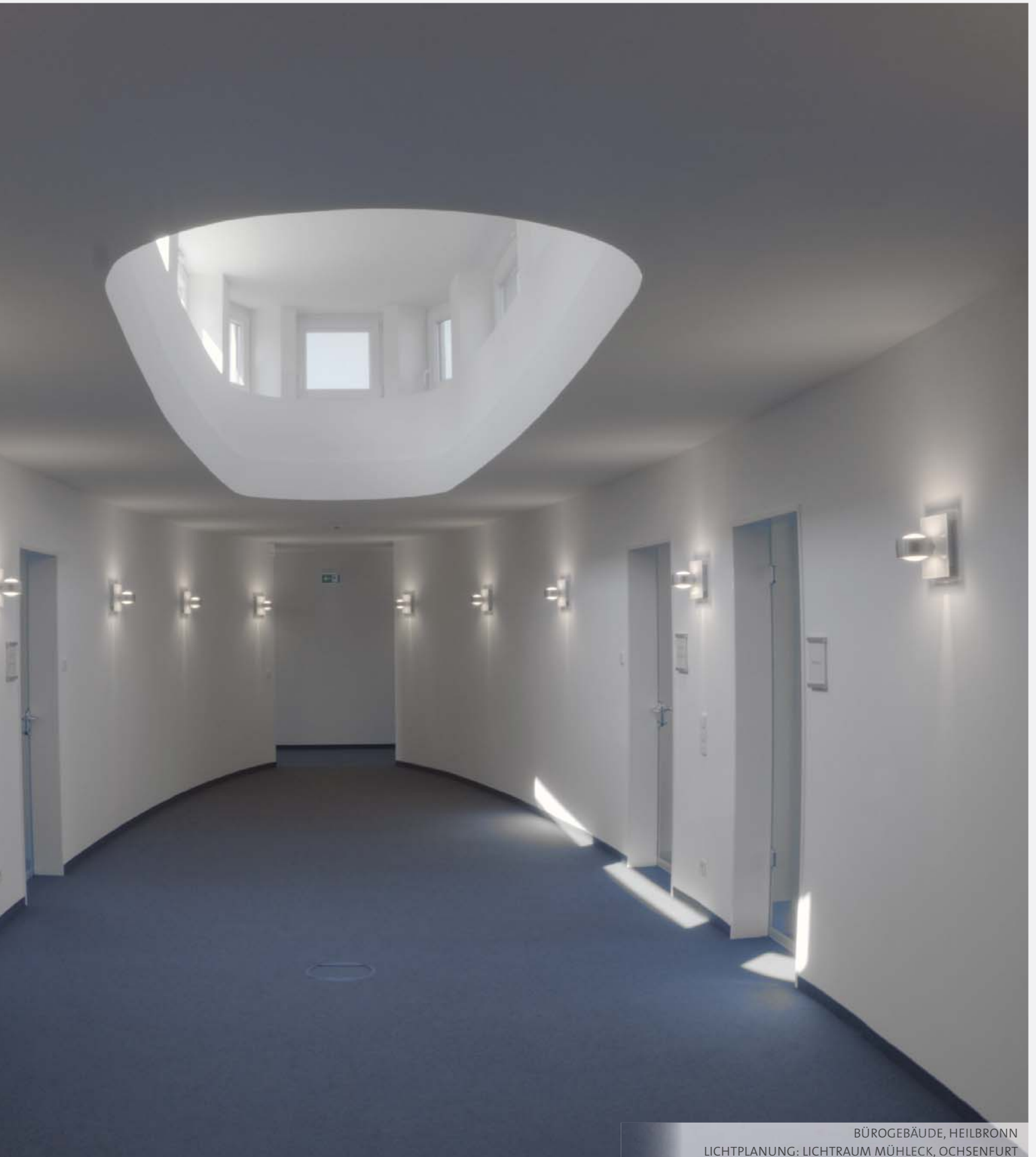

BÜROGEBÄUDE, HEILBRONN
LICHTPLANUNG: LICHTRAUM MÜHLECK, OCHSENFURT

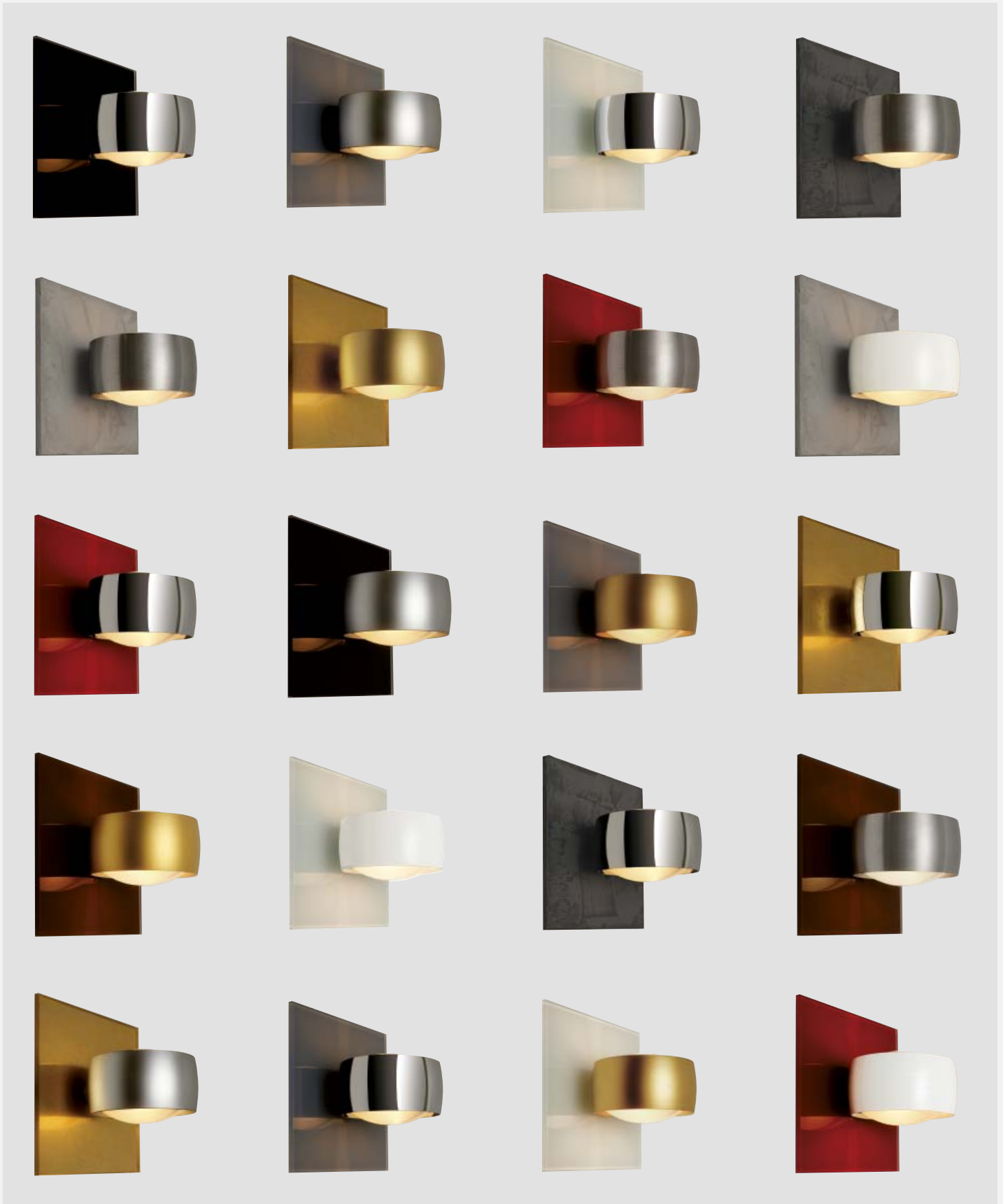

GRACE UNLIMITED

Für die modulare Wandleuchte GRACE UNLIMITED stehen vier lichttechnisch unterschiedliche Grundelemente zur Verfügung: Für den Privatbereich empfehlen sich die Varianten mit Nieder- oder Hochvolt Halogen-Leuchtmittel; für den gewerblichen Einsatz bietet sich die Version mit Vorschaltgerät und Hochdruck-Entladungs-Leuchtmittel an. Die LED-Version ist gleichermaßen für beide Anwendungsbereiche geeignet.

Ganz im Sinne eines Baukastenprinzips stehen für die Farb- und Oberflächengestaltung insgesamt vierzig Kombinationen zur Wahl. Glasplatten in acht Farben (Beton, Schiefer, Weiß, Tabak, Rot, Chrom matt, Blattgold-Optik und Schwarz) und Leuchtenköpfe in fünf Oberflächen (Weiß, Aluminium gebürstet, Chrom, Chrom matt und Gold matt) lassen sich ganz nach Wunsch zusammenstellen. Für die Gestaltung der gewünschten Lichtwirkung stehen unterschiedliche Glasschalen und je nach verwendeten Leistungsdaten optional einsetzbare Lichtformer zur Verfügung.

Die Summe der individuellen Kombinationsmöglichkeiten verleiht jeder Leuchte einen einmaligen Charakter und prädestiniert sie für jeden Einsatz in anspruchsvoll gestalteten Privat- und Gewerberäumen.

Design: Ralf Keferstein

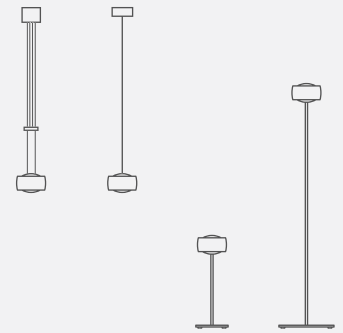

Leuchtenfamilie

Seite 161

Seite 163

Seite 229

Seite 229



Beton, Aluminium gebürstet

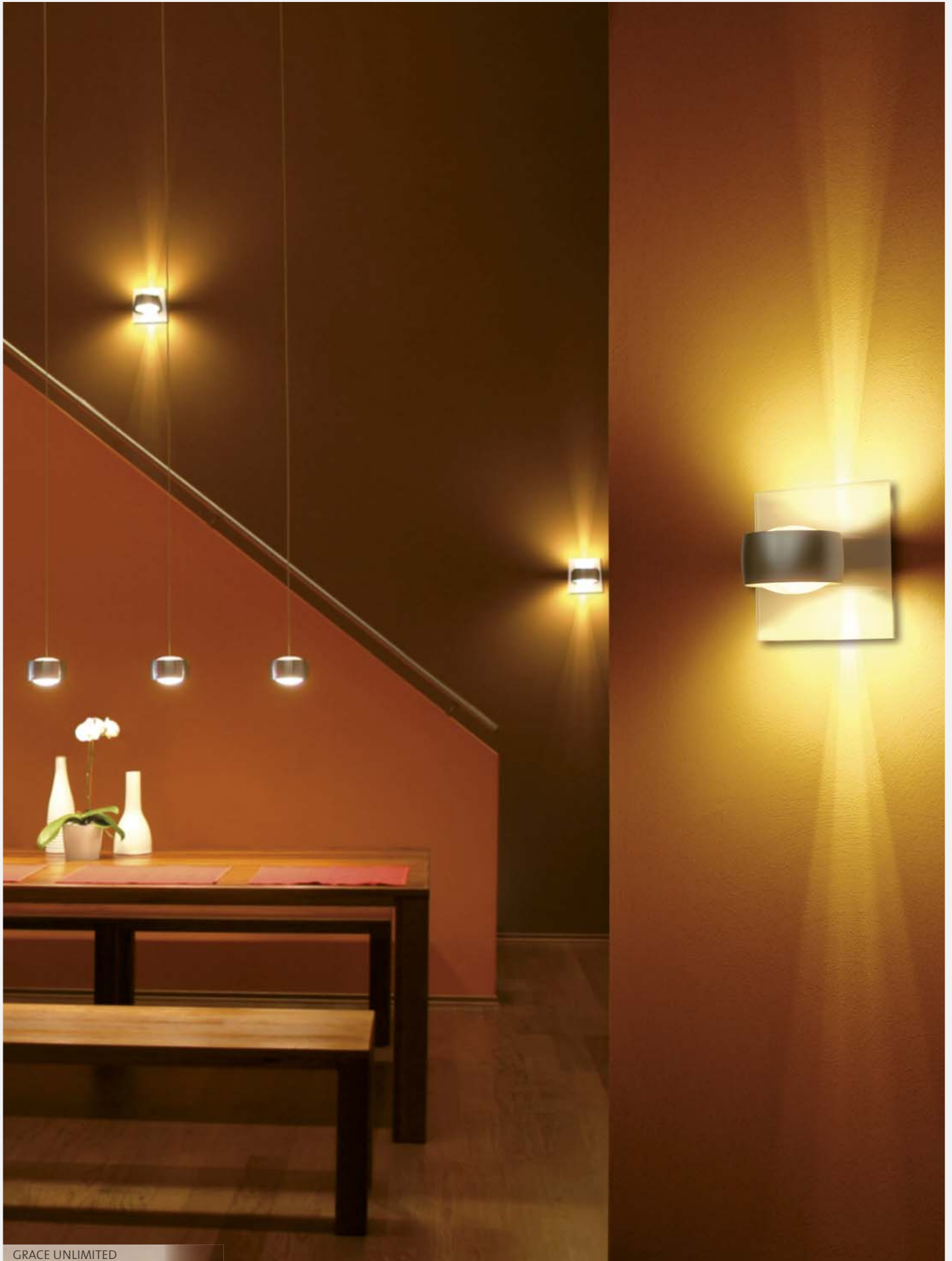





GRACE UNLIMITED

LED

Die LED-Variante der GRACE UNLIMITED kann in acht verschiedenen Glasplatten und fünf verschiedenen Köpfen kombiniert werden.

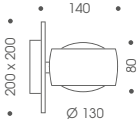

GRACE UNLIMITED LED KOMPONENTEN

GRUNDKÖRPER	GLASPLATTE	KOPF	GLASSCHALE																																						
 <p>Wandleuchte Up- / Downlight Nicht dimmbar</p> <p>Lichtverteilung Siehe Seite 282</p> 	 <p>200 x 200 x 8 mm</p>	 <p>LED INTEGRIERT</p> <p>Ø 130 mm</p> <p>Leistungsdaten 230-240 V / 50 Hz / 24 V DC / LED / 2700 K / 1300 lm / 20 W / CRI 80 Energieeffizienzklasse: A</p> <p>Nur kompatibel mit LED-Grundkörper</p>	 <p>Jeweils 1x für oberen und 1x für unteren Lichtaustritt bestellen</p>																																						
<table border="1"> <thead> <tr> <th>Typ</th> <th>Artikelnummer</th> </tr> </thead> <tbody> <tr> <td>LED</td> <td>40-903-10-05</td> </tr> </tbody> </table> 	Typ	Artikelnummer	LED	40-903-10-05	<table border="1"> <thead> <tr> <th>Farbe</th> <th>Artikelnummer</th> </tr> </thead> <tbody> <tr> <td>Blattgold</td> <td>40-903-20-10</td> </tr> <tr> <td>Weiß</td> <td>40-903-20-20</td> </tr> <tr> <td>Schwarz</td> <td>40-903-20-22</td> </tr> <tr> <td>Grau</td> <td>40-903-20-44</td> </tr> <tr> <td>Rot</td> <td>40-903-20-24</td> </tr> <tr> <td>Tabak</td> <td>40-903-20-40</td> </tr> <tr> <td>Beton Struktur</td> <td>40-903-20-70</td> </tr> <tr> <td>Schiefer Struktur</td> <td>40-903-20-71</td> </tr> </tbody> </table>	Farbe	Artikelnummer	Blattgold	40-903-20-10	Weiß	40-903-20-20	Schwarz	40-903-20-22	Grau	40-903-20-44	Rot	40-903-20-24	Tabak	40-903-20-40	Beton Struktur	40-903-20-70	Schiefer Struktur	40-903-20-71	<table border="1"> <thead> <tr> <th>Farbe</th> <th>Artikelnummer</th> </tr> </thead> <tbody> <tr> <td>Chrom</td> <td>40-903-30-05</td> </tr> <tr> <td>Chrom matt</td> <td>40-903-30-06</td> </tr> <tr> <td>Gold matt</td> <td>40-903-30-09</td> </tr> <tr> <td>Aluminium gebürstet</td> <td>40-903-30-12</td> </tr> <tr> <td>Weiß matt</td> <td>40-903-30-21</td> </tr> </tbody> </table>	Farbe	Artikelnummer	Chrom	40-903-30-05	Chrom matt	40-903-30-06	Gold matt	40-903-30-09	Aluminium gebürstet	40-903-30-12	Weiß matt	40-903-30-21	<table border="1"> <thead> <tr> <th>Typ</th> <th>Artikelnummer</th> </tr> </thead> <tbody> <tr> <td>Satiniert</td> <td>94-931-10-03</td> </tr> </tbody> </table>	Typ	Artikelnummer	Satiniert	94-931-10-03
Typ	Artikelnummer																																								
LED	40-903-10-05																																								
Farbe	Artikelnummer																																								
Blattgold	40-903-20-10																																								
Weiß	40-903-20-20																																								
Schwarz	40-903-20-22																																								
Grau	40-903-20-44																																								
Rot	40-903-20-24																																								
Tabak	40-903-20-40																																								
Beton Struktur	40-903-20-70																																								
Schiefer Struktur	40-903-20-71																																								
Farbe	Artikelnummer																																								
Chrom	40-903-30-05																																								
Chrom matt	40-903-30-06																																								
Gold matt	40-903-30-09																																								
Aluminium gebürstet	40-903-30-12																																								
Weiß matt	40-903-30-21																																								
Typ	Artikelnummer																																								
Satiniert	94-931-10-03																																								

GRACE UNLIMITED

Halogen / HIT

Die Halogen-Variante der GRACE UNLIMITED setzt sich aus fünf frei kombinierbaren Elementen zusammen: Basis, Glasplatte und Kopf sowie obere und untere Glasschale. Optional lassen sich zwischen Kopf und Glasschale verschiedene Lichtformer einsetzen.



GRACE UNLIMITED KOMPONENTEN



GRUNDKÖRPER G 9

Wandleuchte
Up-/Downlight
Extern Dimmbar

Leistungsdaten
max. 250 V / G 9 / QT 14 max. 75 W
Energieeffizienzklasse: A++ bis E
Inklusive Leuchtmittel 60 W / EEK: C



Typ	W	Artikelnummer
G 9 / QT 14	max. 75	40-903-11-05

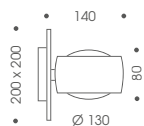

GRUNDKÖRPER GY 6,35

Wandleuchte
Up-/Downlight
Extern Dimmbar mit Dimmer "Typ C"

Leistungsdaten
230-240 V / 50-60 Hz / 12 V / GY 6,35 / QT-LP 12
max. 50 W
Energieeffizienzklasse: A++ bis C
Inklusive Leuchtmittel 50 W / EEK: C

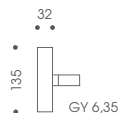

Typ	W	Artikelnummer
GY 6,35 / QT-LP 12	max. 50	40-903-12-05

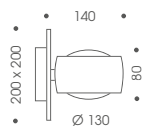

GRUNDKÖRPER GU 6,5

Wandleuchte
Up-/Downlight
Leuchtmittel separat bestellen
Nicht dimmbar

Leistungsdaten
230-240 V / 50-60 Hz / GU 6,5 / HIT-TC-CE 20 W
Energieeffizienzklasse: A bis D



Typ	W	Artikelnummer
GU 6,5 / HIT-TC-CE	20 W	40-903-13-05

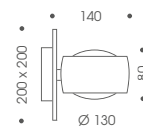

Beispiele für die Anwendung von Lichtformern und Glasschalen. Beim Einsatz von Lichtformern mit einfacher oder doppelter Lichtaustrittsöffnung wird eine Kombination mit transparenter Glasschale empfohlen.

Oberseite Glasschale: Teilsatiniert
Lichtformer: Ohne



Glasschale: Transparent
Lichtformer: Einfacher
Lichtaustritt



Glasschale: Satiniert
Lichtformer: Ohne



Unterseite Glasschale: Teilsatiniert
Lichtformer: Ohne



Glasschale: Transparent
Lichtformer: Doppelter
Lichtaustritt



Glasschale: Satiniert
Lichtformer: Geschlossen



GRACE UNLIMITED KOMPONENTEN



GLASPLATTE	
200 x 200 x 8 mm	
Farbe	Artikelnummer
Blattgold	40-903-20-10
Weiß	40-903-20-20
Schwarz	40-903-20-22
Grau	40-903-20-44
Rot	40-903-20-24
Tabak	40-903-20-40
Beton Struktur	40-903-20-70
Schiefer Struktur	40-903-20-71

KOPF	
Ø 130 mm	
Nicht kompatibel mit LED-Version	
Farbe	Artikelnummer
Chrom	40-903-31-05
Chrom matt	40-903-31-06
Gold matt	40-903-31-09
Aluminium gebürstet	40-903-31-12
Weiß matt	40-903-31-21

LICHTFORMER	
Optionales Zubehör	
Nicht kompatibel mit LED-Version	
1x für oberen und / oder 1x für unteren Lichtaustritt bestellen	
Einfacher Lichtaustritt	
Farbe	Artikelnummer
Chrom	40-903-40-05
Gold matt	40-903-40-09
Doppelter Lichtaustritt	
Farbe	Artikelnummer
Chrom	40-903-41-05
Gold matt	40-903-41-09
Geschlossen	
Farbe	Artikelnummer
Chrom	40-903-42-05
Gold matt	40-903-42-09

GLASSCHALE	
1x für oberen und 1x für unteren Lichtaustritt bestellen	
Typ	Artikelnummer
Transparent	94-931-10-01
Teilsatiniert	94-931-10-02
Satiniert	94-931-10-03



GRACE

GRACE

Die zeitlose GRACE zählt weltweit zu den Klassikern unter den dekorativen Leuchten. In der Ausführung als Wandleuchte eignet sie sich hervorragend, um Flure oder Nischen in Szene zu setzen. Die beiden linsenförmigen, satinierten Halbschalen werden von einem Leuchtenkopf aus gebürstetem Aluminium eingefasst und sorgen für eine gleichmäßige, blendfreie Ausleuchtung. Die Leuchtenfamilie umfasst neben Pendelleuchten auch Tisch- und Stehleuchten.

Design: Ralf Keferstein

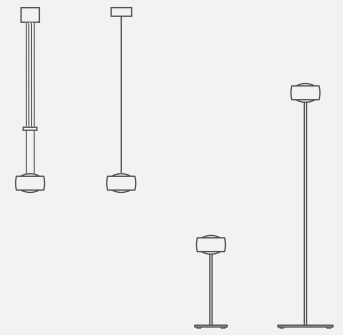

Leuchtenfamilie

Seite 161

Seite 163

Seite 229

Seite 229

ECO
READY

EIGENSCHAFTEN

Wandleuchte
Up-/Downlight
Werkzeugloser Leuchtmittelwechsel
Extern dimmbar
Schutzklasse 1

Leistungsdaten
230 V / G 9 / QT 14 max. 75 W
Energieeffizienzklasse: A++ bis E
Inklusive Leuchtmittel 60 W / EEK: C

Material
Metall, Glas

Gewicht
0,8 kg

TECHNISCHE HINWEISE

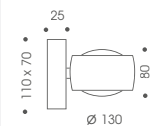

Lichtverteilung
Siehe Seite 282

ARTIKEL

Typ	W	Farbe Schirm	Artikelnummer
G 9 / QT 14	max. 75	Aluminium gebürstet	40-931-10-12

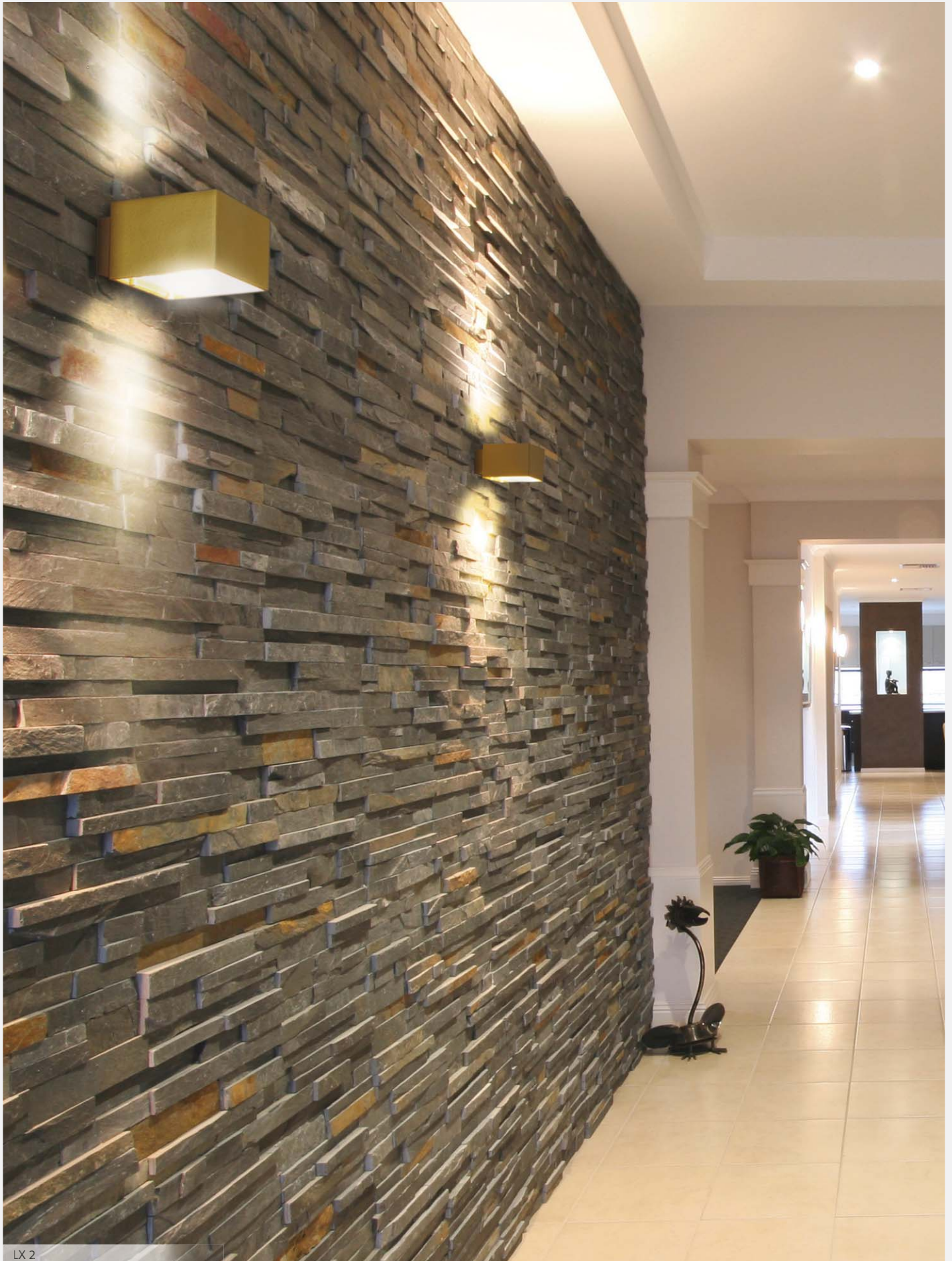

LX 2

LX 2

LX 2 ist ein Lichtquader mit elegant-minimalistischem Design. Der Leuchtenkopf ist beidseitig mit einer satinierten Glasscheibe abgedeckt, die das Licht zu gleichen Teilen weich gerichtet nach oben und unten abgibt. Mit Hilfe dieser klassischen Wandleuchte lassen sich Wände optisch strukturieren und Wandbeläge in Szene setzen.

Design: Ralf Keferstein

ECO
READY



EIGENSCHAFTEN

Wandleuchte
Up-/Downlight
Werkzeugloser Leuchtmittelwechsel
Extern dimmbar
Schutzklasse 1

Leistungsdaten
230 V / G 9 / QT 14 max. 75 W
Energieeffizienzklasse: A++ bis E
Inklusive Leuchtmittel 60 W / EEK: C

Material
Metall, Borosilikatglas

Gewicht
0,6 kg

TECHNISCHE HINWEISE

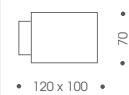

FARBEN



Chrom matt



Gold matt



Aluminium gebürstet

ARTIKEL

Typ	W	Farbe	Artikelnummer
G 9 / QT 14	max. 75	Chrom matt	40-920-10-06
		Gold matt	40-920-10-09
		Aluminium gebürstet	40-920-10-12

PROJECT





BRAUHAUS, INGELHEIM
PLANUNG: WWW.LICHT-SCHMELZER.DE



PROJECT

Die beidseitig gleichmäßige Lichtabgabe in Form eines konischen Lichtkegels charakterisiert die Wandleuchte PROJECT. Die Varianten mit metallischem bzw. Schwarz glänzendem Leuchenschirm erzeugen eine Reflektion an der Wand und sorgen so – ohne zu blenden – für ein modernes und edles Ambiente. Die satinierten Glasschirme in den Farben Weiß und Ananas erzeugen ein diffuses, weiches Lichtbild.

Design: Ralf Keferstein

ECO
READY



EIGENSCHAFTEN

Wandleuchte
Up-/Downlight
Werkzeugloser Leuchtmittelwechsel
Extern dimmbar
Schutzklasse 1

Leistungsdaten
230 V / G 9 / QT 14 max. 75 W
Energieeffizienzklasse: A++ bis E
Inklusive Leuchtmittel 60 W / EEK: C

Material
Metall, Borosilikatglas

Gewicht
1,4 kg

TECHNISCHE HINWEISE

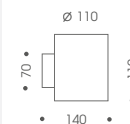

FARBEN Metallschirm



Chrom

Chrom matt

Aluminium
gebürstet

FARBEN Glasschirm



Weiß matt

Ananas

Schwarz glänzend

ARTIKEL

Typ	W	Farbe Korpus	Farbe Schirm	Artikelnummer
G 9 / QT 14	max. 75	Chrom	Chrom	40-918-10-05/05
		Chrom matt	Chrom matt	40-918-10-06/06
		Aluminium geb.	Aluminium geb.	40-918-10-12/12

ARTIKEL

Typ	W	Farbe Korpus	Farbe Schirm	Artikelnummer
G 9 / QT 14	max. 75	Chrom matt	Weiß matt	40-918-10-06/21
		Gold matt	Weiß matt	40-918-10-09/21
		Aluminium geb.	Weiß matt	40-918-10-12/21
		Chrom matt	Ananas	40-918-10-06/32
		Aluminium geb.	Ananas	40-918-10-12/32
		Chrom	Schwarz glänzend	40-918-10-05/22



PROJECT / 2

PROJECT/2 integriert zwei Glas- bzw. Aluminiumzylinder auf einem Wandschild. Die Leuchte ist für die gezielte Ausleuchtung größerer Bereiche oder die bewusste Dopplung des Lichteffekts konzipiert. Die geradlinigen Leuchtenkörper strahlen gleichmäßig nach unten und oben ab und projizieren einen symmetrischen Doppelkegel an die Wand.

Design: Ralf Keferstein

ECO
READY



EIGENSCHAFTEN

Wandleuchte
Up-/Downlight
Werkzeugloser Leuchtmittelwechsel
Extern dimmbar
Schutzklasse 1

Leistungsdaten
230 V / G 9 / 2x QT 14 max. 75 W
Energieeffizienzklasse: A++ bis E
Inklusive Leuchtmittel 60 W / EEK: C

Material
Metall, Borosilikatglas

Gewicht
1,7 kg

TECHNISCHE HINWEISE

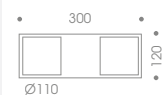

FARBEN



Aluminium
gebürstet



Weiß matt



Ananas

ARTIKEL

Typ	W	Farbe Korpus	Farbe Schirm	Artikelnummer
G 9 /	max. 75	Aluminium geb.	Aluminium geb.	40-918-20-12/12
2x QT 14		Aluminium geb.	Weiß matt	40-918-20-12/21
		Aluminium geb.	Ananas	40-918-20-12/32



PROJECT VERTICAL

PROJECT VERTICAL

Die Wandleuchte PROJECT VERTICAL eignet sich insbesondere für die Montage in Fluren, Treppenhäusern und anderen großzügig bemessenen Wohnbereichen. Für die nötige Lichtstärke sorgen zwei im Glaszylinder befindliche Leuchtmittel. Sie leuchten den Glasschirm homogen aus und ergeben ein dekoratives Lichtbild an Wand, Decke und Boden.

Design: Ralf Keferstein

ECO
READY



EIGENSCHAFTEN

Wandleuchte
Up-/Downlight
Werkzeugloser Leuchtmittelwechsel
Extern dimmbar
Schutzklasse 1

Leistungsdaten
230 V / G 9 / 2x QT 14 max. 75 W
Energieeffizienzklasse: A++ bis E
Inklusive Leuchtmittel 60 W / EEK: C

Material
Metall, Borosilikatglas
innen weiß matt, außen satiniert

Gewicht
2,0 kg

TECHNISCHE HINWEISE

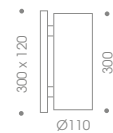

FARBEN



Weiß matt



Ananas

ARTIKEL

Typ	W	Farbe Korpus	Farbe Schirm	Artikelnummer
G 9 /	max. 75	Aluminium geb.	Weiß matt	40-918-30-12/21
2x QT 14		Aluminium geb.	Ananas	40-918-30-12/32

SMART MIRROR







SMART MIRROR

SMART MIRROR

Die Spiegelleuchte SMART MIRROR kann auf einen vorhandenen Spiegel aufgesteckt oder als obere Spiegelhalterung an der Wand montiert werden. Ein quadratischer, Chrom glänzender Korpus umschließt die kreisrunde, satinierte Glasröhre. Sie ist in den Farben Weiß matt und Champagner erhältlich. Das Licht wird nach unten auf die Spiegelfläche abgegeben und strahlt zugleich dezent nach oben.

Design: Ralf Keferstein



ECO
READY

EIGENSCHAFTEN

Spiegelleuchte
Up-/Downlight
Extern dimmbar
Schutzklasse 1
Optional Spiegelhalterung

Leistungsdaten
230 V / G 9 / QT 14 max. 60 W
Energieeffizienzklasse: A++ bis E
Inklusive Leuchtmittel 60 W / EEK: C

Material
Metall, Glas

Gewicht
0,5 kg

TECHNISCHE HINWEISE

Leuchte

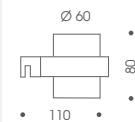

Spiegelhalterung unten

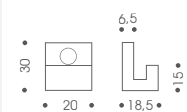

MONTAGEVARIANTEN

Geeignet für Spiegel mit 4-6 mm Stärke.

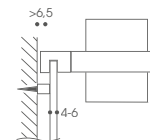

Variante 1:
Leuchte auf Spiegel aufgesteckt.

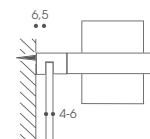

Variante 2:
Leuchte dient als obere Spiegelhalterung.
Zu kombinieren mit Zubehör Spiegelhalterung unten.



FARBEN UND ZUBEHÖR



Weiß matt



Champagner



Spiegelhalterung

ARTIKEL

Typ	W	Farbe Korpus	Farbe Schirm	Artikelnummer
G 9 / QT 14	max. 60	Chrom	Weiß matt	40-908-30-05/21
		Chrom	Champagner	40-908-30-05/42

ARTIKEL

Typ	Farbe	Artikelnummer
Spiegelhalterung unten (1 Paar)	Chrom	62-141-10-05



SMART

SMART

Ein schlanker Korpus aus massivem, gebürstetem Aluminium umschließt die satinierte Glasröhre der Wandleuchte SMART und verleiht ihr ein hochwertiges, zeitloses Erscheinungsbild. Neben Glaszylindern in den Farben Weiß und Champagner steht auch ein Zylinder aus gebürstetem Aluminium zur Verfügung.

Design: Ralf Keferstein



EIGENSCHAFTEN
Wandleuchte Up-/Downlight Extern dimmbar Schutzklasse 1
Leistungsdaten 230 V / G 9 / QT 14 max. 60 W Energieeffizienzklasse: A++ bis E Inklusive Leuchtmittel 60 W / EEK: C
Material Metall, Glas

TECHNISCHE HINWEISE
Gewicht 0,6 kg

FARBEN
Aluminium gebürstet Aluminium geb. / Weiß matt Aluminium geb. / Champagner

ARTIKEL				
Typ	W	Farbe Korpus	Farbe Schirm	Artikelnummer
G 9 / QT 14	max. 60	Aluminium geb.	Aluminium geb.	40-908-10-12/12
		Aluminium geb.	Weiß matt	40-908-10-12/21
		Aluminium geb.	Champagner	40-908-10-12/42

CUBI

Die Wandleuchte CUBI besticht durch eine ausgewogene und klare Formensprache. Ein rechteckiger Leuchtschirm aus satiniertem Glas gibt das Licht zu gleichen Teilen nach oben und unten ab. Durch ihr weiches Licht setzt CUBI wunderschöne Akzente auf der Wand. Der hochwertige Korpus aus Aluminium ist in zwei Ausführungen erhältlich und unterstreicht die elegante Anmutung dieser dezenten Wandleuchte.

Design: Team OLIGO



EIGENSCHAFTEN
Wandleuchte Up-/Downlight Extern dimmbar Schutzklasse 1
Leistungsdaten 230 V / G 9 / QT 14 max. 60 W Energieeffizienzklasse: A++ bis E Inklusive Leuchtmittel 48 W / EEK: C
Material Metall, Glas

TECHNISCHE HINWEISE
Gewicht 0,3 kg

FARBEN
Aluminium geb. / Weiß matt Weiß matt

ARTIKEL				
Typ	W	Farbe Korpus	Farbe Schirm	Artikelnummer
G 9 / QT 14	max. 60	Aluminium gebürstet	Weiß matt	40-878-10-12/21
			Weiß matt	40-878-10-21/21



BALINO

BALINO

Ein mundgeblasenes Kristallglas bildet den Leuchtenkörper der kugelförmigen Wandleuchte BALINO. In den Ausführungen Weiß glänzend, Satiniert und Orange ist der Glaskörper durchgehend eingefärbt. Bei den Farben Blau, Tabak und Gold erzeugt die exklusive Veredelung durch ein Kristalleisdekor im Inneren des Leuchenschirms eine einzigartige Textur. Eine brillante Ausleuchtung unterstreicht die bezaubernde Lichtwirkung dieser hochwertigen Wandleuchte, die mit unterschiedlichen Wandschildern erhältlich ist. Zur Vervollständigung steht eine 12 Volt Pendelleuchte für das PLUG-IN System zur Verfügung.

Design: Team OLIGO

ECO
READY



EIGENSCHAFTEN

Wandleuchte
Uplight
Extern dimmbar
Schutzklasse 1

Leistungsdaten
230 V / G 9 / QT 14 max. 40 W
Energieeffizienzklasse: A++ bis E

Material
Metall, Kristallglas mundgeblasen

Gewicht
1,5 kg

TECHNISCHE HINWEISE

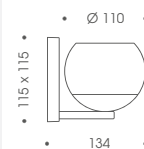

Montage
Die Leuchte muss nach oben ausgerichtet montiert werden.

FARBEN



Weiß matt
Orange



Chrom matt
Blau



Schwarz matt
Gold



Schwarz matt
Tabak

ARTIKEL

Typ	W	Farbe Korpus	Farbe Schirm	Artikelnummer
G 9 / QT 14	max. 40	Chrom matt	Satiniert	40-880-10-06/03
		Chrom matt	Gold glänzend	40-880-10-06/08
		Chrom matt	Orange glänzend	40-880-10-06/29
		Chrom matt	Blau glänzend	40-880-10-06/37
		Chrom matt	Tabak glänzend	40-880-10-06/40

Leuchtmittel ab Seite 255

ARTIKEL

Typ	W	Farbe Korpus	Farbe Schirm	Artikelnummer
G 9 / QT 14	max. 40	Weiß matt	Satiniert	40-880-10-21/03
		Weiß matt	Orange glänzend	40-880-10-21/29
		Schwarz matt	Gold glänzend	40-880-10-23/08
		Schwarz matt	Orange glänzend	40-880-10-23/29
		Schwarz matt	Blau glänzend	40-880-10-23/37
		Schwarz matt	Tabak glänzend	40-880-10-23/40

Leuchtmittel ab Seite 255

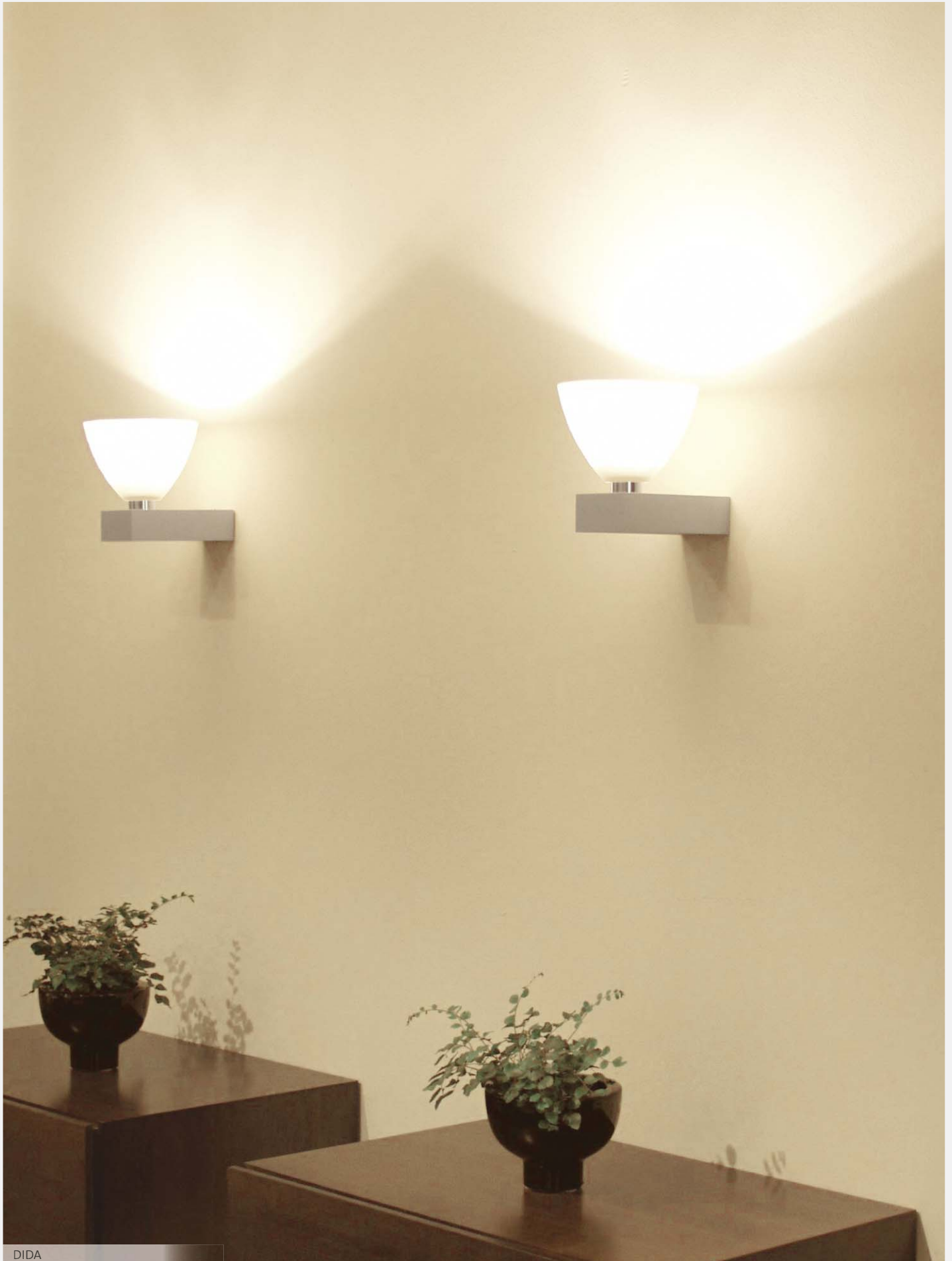

DIDA

DIDA

Der mundgeblasene Glasdiffusor in den Farben Weiß, Ananas und Melon richtet das Licht kegelförmig auf die Wand und spendet gleichermaßen eine angenehme Grundbeleuchtung im Raum. Bei der Ausführung mit transparentem Glasschirm übernimmt ein Reflektoreinsatz diese Funktion. Ergänzend zu diesem Design sind auch die Stehleuchte PLACE-IT und die Pendelleuchte PULL-IT erhältlich.

Design: Ralf Keferstein

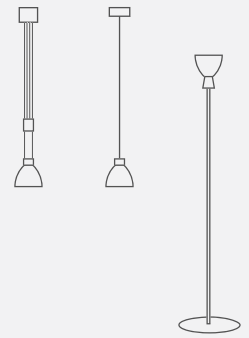

Leuchtenfamilie

Seite 173

Seite 175

Seite 237

ECO
READY

EIGENSCHAFTEN

Wandleuchte
Uplight
Extern dimmbar
Schutzklasse 1

Leistungsdaten
230 V / B15d / QT 18 max. 150 W
Energieeffizienzklasse: B bis D
Inklusive Lampe 100 W / EEK: D

Material
Metall, Glas mundgeblasen

Gewicht
1,1 kg

TECHNISCHE HINWEISE

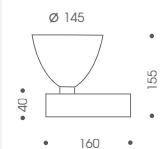

Montage
Die Leuchte muss nach oben ausgerichtet montiert werden.

FARBEN



Transparent

Weiß matt

Ananas

Melon

ARTIKEL

Typ	W	Farbe Schirm	Artikelnummer
B15d / QT 18	max. 150	Transparent	40-952-10-06/01
		Weiß matt	40-952-10-06/21
		Ananas	40-952-10-06/32
		Melon	40-952-10-06/28



TICKET

TICKET

Der leistungsstarke Deckenfluter TICKET kommt überall dort zum Einsatz, wo viel Lichtstärke in Kombination mit ansprechendem Design benötigt wird. Die geometrische Form des Leuchtenkopfes mit integriertem Hochleistungsreflektor prägt das Erscheinungsbild des eleganten Strahlers. TICKET erzeugt ein breites, flächiges Licht nach oben.

Design: Ralf Keferstein

ECO
READY



EIGENSCHAFTEN

Wandleuchte
Uplight
Extern dimmbar
Schutzklasse 1

Leistungsdaten
230 V / R7s 78 mm / QT DE 11/12
max. 150 W
Energieeffizienzklasse: A++ bis D

Material
Metall, Borosilikatglas

Gewicht
0,6 kg

TECHNISCHE HINWEISE

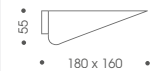

Montage
Die Leuchte muss nach oben ausgerichtet montiert werden.
Mindestabstand zur Decke 0,5 m.

Lichtverteilung
Siehe Seite 282

ARTIKEL

Typ	W	Artikelnummer
R7s 78 mm / QT DE 11/12	max. 150	40-907-30-06

Leuchtmittel ab Seite 255



TROFEO

Die LED-Deckenleuchte TROFEO besticht durch schlichte Eleganz und ein exzellentes Lichtbild. Die eigens für die Leuchte konstruierten LED-Module erzeugen ein warmweißes, gleichmäßig gestreutes Licht, veredelt durch eine aufwendig abgestimmte Prismatic-Struktur. Die einzigartige Lichtwirkung kommt insbesondere in der mit Blattgoldoptik veredelten Ausführung zur Geltung. TROFEO ist gleichermaßen für den Einsatz in Wohnräumen sowie für das anspruchsvolle Objekt geeignet und auch als LED-Pendelleuchte mit integrierter Gestensteuerung erhältlich.

Design: Team OLIGO



Leuchtenfamilie

Seite 137

LED
INTEGRIERT



EIGENSCHAFTEN

Deckenleuchte
Nicht dimmbar
Schutzklasse 1

Leistungsdaten
100-240 V / 50-60 Hz / 24 V DC /
2700 K / 1150 lm / 16 W / CRI >80
Energieeffizienzklasse: A

Material
Metall, Acrylglas

Gewicht
2,2 kg

TECHNISCHE HINWEISE



FARBEN



Weiß matt



Grau matt



Schwarz matt



Schwarz matt
Blattgold



Rot matt



Champagner

ARTIKEL

Typ	lm	K	W	Farbe	Artikelnummer
LED	1150	2700	16	Weiß matt	41-886-14-21
				Grau matt	41-886-13-45
				Schwarz matt	41-886-11-23
				Schwarz matt / Blattgold	41-886-10-23
				Rot matt	41-886-12-25
				Champagner	41-886-15-42



KELVEEN



FILTER ROT



OHNE FILTER

ZUBEHÖR

Dichroitischer Filter

Größe (mm)	Farbe	Artikelnummer
Ø 50	Rot	62-222-10-24
	Gelb	62-222-10-33
	Grün	62-222-10-35
	Blau	62-222-10-37
	Magenta	62-222-10-46

KELVEEN

Markantes Merkmal von KELVEEN ist die hochwertige Glaslinse, die mit zwei Abstrahlwinkeln als Spotlicht (40°) oder Fluter (90°) erhältlich ist. Der Strahler ist für die Wand- sowie Deckenmontage geeignet. Dank des frei beweglichen Leuchtenkopfes lässt er sich individuell an die jeweilige Beleuchtungsanforderung anpassen.

Die Lichtwirkung kann durch einlegbare dichroitische Filter zusätzlich verändert werden. Der Strahler ist auch als Systemstrahler für die Schienen- und Steckkontaktmontage erhältlich.

Design: Team OLIGO

LED
INTEGRIERT



EIGENSCHAFTEN

Wand- / Deckenleuchte
Strahler
Drehbar / schwenkbar
Nicht dimmbar
Schutzklasse 1

Leistungsdaten
220-240 V / 50-60 Hz / 24 V / LED /
3000 bzw. 3500 K / 850 lm / 9,5 W /
40° bzw. 90° / CRI >80
Energieeffizienzklasse: A

Material
Aluminium, Thermoplast, Glaslinse

Gewicht
0,6 kg

TECHNISCHE HINWEISE

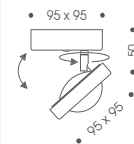

Lichtverteilung
Siehe Seite 282

FARBEN



Weiß matt



Chrom matt



Grau matt



Schwarz matt

ARTIKEL 3000 K

Typ	lm	W	Winkel	Farbe Korpus	Artikelnummer
LED	850	9,5	40°	Chrom matt	41-869-10-06
				Weiß matt	41-869-10-21
				Grau matt	41-869-10-45
				Schwarz matt	41-869-10-23
				Champagner	41-869-10-42
LED	850	9,5	90°	Chrom matt	41-869-11-06
				Weiß matt	41-869-11-21
				Grau matt	41-869-11-45
				Schwarz matt	41-869-11-23
				Champagner	41-869-11-42

Zubehör Seite 86

ARTIKEL 3500 K

Typ	lm	W	Winkel	Farbe Korpus	Artikelnummer
LED	850	9,5	40°	Chrom matt	41-869-12-06
				Weiß matt	41-869-12-21
				Grau matt	41-869-12-45
				Schwarz matt	41-869-12-23
				Champagner	41-869-12-42
LED	850	9,5	90°	Chrom matt	41-869-13-06
				Weiß matt	41-869-13-21
				Grau matt	41-869-13-45
				Schwarz matt	41-869-13-23
				Champagner	41-869-13-42

Zubehör Seite 86

KELVEEN

Der LED-Strahler KELVEEN ist auch als beweglicher und starrer Deckenhalbeinbau erhältlich. Für unterschiedliche Beleuchtungsanforderungen stehen verschiedene Abstrahlcharakteristiken und Farbtemperaturen zur Auswahl. Die Lichtwirkung kann durch einlegbare dichroitische Filter zusätzlich verändert werden. Der Strahler ist auch als Systemstrahler für die Schienen- und Steckkontaktmontage erhältlich. Mit einem Lichtstrom von 850 Lumen bei 9,5 Watt Leistungsaufnahme erfüllt KELVEEN aktuelle und zukünftige Anforderungen an eine effiziente Beleuchtungslösung.

Design: Team OLIGO

LED
INTEGRIERT



EIGENSCHAFTEN

Wand- / Deckenleuchte
Strahler, Halbeinbau
Drehbar / schwenkbar
Nicht dimmbar
Schutzklasse 1
Einbauöffnung Ø 74 mm
Für Materialstärken 11-15 mm

Leistungsdaten
220-240 V / 50-60 Hz / 24 V / LED /
3000 bzw. 3500 K / 850 lm / 9,5 W /
40° bzw. 90° / CRI >80
Energieeffizienzklasse: A

Material
Aluminium, Thermoplast, Glaslinse

Gewicht
0,5 kg

TECHNISCHE HINWEISE

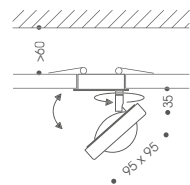

Lichtverteilung
Siehe Seite 282

FARBEN



Weiß matt

Chrom matt

Grau matt

Schwarz matt

ARTIKEL 3000 K

Typ	lm	W	Winkel	Farbe Korpus	Artikelnummer
LED	850	9,5	40°	Chrom matt	50-869-40-06
				Weiß matt	50-869-40-21
				Grau matt	50-869-40-45
				Schwarz matt	50-869-40-23
				Champagner	50-869-40-42
LED	850	9,5	90°	Chrom matt	50-869-41-06
				Weiß matt	50-869-41-21
				Grau matt	50-869-41-45
				Schwarz matt	50-869-41-23
				Champagner	50-869-41-42

Zubehör Seite 86

ARTIKEL 3500 K

Typ	lm	W	Winkel	Farbe Korpus	Artikelnummer
LED	850	9,5	40°	Chrom matt	50-869-42-06
				Weiß matt	50-869-42-21
				Grau matt	50-869-42-45
				Schwarz matt	50-869-42-23
				Champagner	50-869-42-42
LED	850	9,5	90°	Chrom matt	50-869-43-06
				Weiß matt	50-869-43-21
				Grau matt	50-869-43-45
				Schwarz matt	50-869-43-23
				Champagner	50-869-43-42

Zubehör Seite 86

LED
INTEGRIERT



EIGENSCHAFTEN

Deckenleuchte
Strahler, Halbeinbau
Nicht dimmbar
Schutzklasse 2
Einbauöffnung Ø 74 mm
Für Materialstärken 11-15 mm

Leistungsdaten
220-240 V / 50-60 Hz / 24 V / LED /
3000 bzw. 3500 K / 850 lm / 9,5 W /
40° bzw. 90° / CRI >80
Energieeffizienzklasse: A

Material
Aluminium, Thermoplast, Glaslinse

Gewicht
0,5 kg

TECHNISCHE HINWEISE

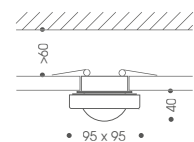

Lichtverteilung
Siehe Seite 282

FARBEN



Chrom matt

Grau matt

Schwarz matt

Champagner

ARTIKEL
3000 K

Typ	lm	W	Winkel	Farbe Korpus	Artikelnummer
LED	850	9,5	40°	Chrom matt	50-869-52-06
				Weiß matt	50-869-52-21
				Grau matt	50-869-52-45
				Schwarz matt	50-869-52-23
				Champagner	50-869-52-42
LED	850	9,5	90°	Chrom matt	50-869-53-06
				Weiß matt	50-869-53-21
				Grau matt	50-869-53-45
				Schwarz matt	50-869-53-23
				Champagner	50-869-53-42

Zubehör Seite 86

ARTIKEL
3500 K

Typ	lm	W	Winkel	Farbe Korpus	Artikelnummer
LED	850	9,5	40°	Chrom matt	50-869-54-06
				Weiß matt	50-869-54-21
				Grau matt	50-869-54-45
				Schwarz matt	50-869-54-23
				Champagner	50-869-54-42
LED	850	9,5	90°	Chrom matt	50-869-55-06
				Weiß matt	50-869-55-21
				Grau matt	50-869-55-45
				Schwarz matt	50-869-55-23
				Champagner	50-869-55-42

Zubehör Seite 86



VERSIO

ARTIKEL

Leuchte LED

Typ	lm	K	W	Farbe	Artikelnummer
LED	2000	3000	26	Chrom matt	41-888-11-06
				Weiß matt	41-888-11-21
				Schwarz matt	41-888-11-23
LED	3000	3000	28	Chrom matt	41-888-12-06
				Weiß matt	41-888-12-21
				Schwarz matt	41-888-12-23
LED	3000	4000	28	Chrom matt	41-888-13-06
				Weiß matt	41-888-13-21
				Schwarz matt	41-888-13-23

Reflektor LED separat bestellen

ARTIKEL

Reflektor LED

Winkel	Farbe	Artikelnummer
24°	Chrom matt	62-121-10-06
	Weiß matt	62-121-10-21
	Schwarz matt	62-121-10-23
40°	Chrom matt	62-121-11-06
	Weiß matt	62-121-11-21
	Schwarz matt	62-121-11-23

VERSIO

VERSIO ist ein hochwertiger LED-Strahler für anspruchsvollste Beleuchtungslösungen. Seine Einsatzmöglichkeiten umfassen Einzelhandel, Industrieflächen, Kunst und Kultur sowie den privaten Wohnraum. Die eigens entwickelten Reflektoren erlauben eine optimale Ausleuchtung von Exponaten und Ausstellungswaren sowie eine präzise Akzentuierung ausgewählter Gebäudearchitektur. Der Strahler besticht durch ein ausgewogenes Lichtbild, das zu den Rändern weich verläuft und gewährleistet eine farbtreue Lichtwirkung über das gesamte Lichtspektrum.

VERSIO ist in den unterschiedlichen Lichttechniken LED und HIT, sowie mit verschiedenen Leistungen und Abstrahlcharakteristiken (Flood und Spot) verfügbar.

Design: Team OLIGO

LED
INTEGRIERT



FARBEN



Chrom matt

Weiß matt

Schwarz matt

ARTIKEL

Leuchte HIT

Typ	W	Farbe	Artikelnummer
GU 6,5 / HIT-TC-CE	35	Chrom matt	41-888-21-06
		Weiß matt	41-888-21-21
		Schwarz matt	41-888-21-23
	50	Chrom matt	41-888-22-06
		Weiß matt	41-888-22-21
		Schwarz matt	41-888-22-23

Reflektor HIT separat bestellen, Leuchtmittel ab Seite 255

EIGENSCHAFTEN

Deckenleuchte
Strahler
Drehbar / schwenkbar
Nicht dimmbar

Leistungsdaten

LED
230 V / 50-60 Hz / 3000 K bzw.
4000 K / 2000 lm bzw. 3000 lm /
26 W bzw. 28 W / 24° bzw. 40° /
CRI >80
Energieeffizienzklasse: A
Schutzklasse 1

HIT

230 V / 50-60 Hz / GU 6,5 /
HIT-TC-CE 35 W bzw. 50 W /
25° bzw. 49°
Energieeffizienzklasse: A bis D
Schutzklasse 2

Material

Aluminium

Gewicht

1,5 kg

TECHNISCHE HINWEISE

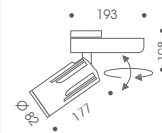

Lichtverteilung

Siehe Seite 282

ARTIKEL

Reflektor HIT

Winkel	Farbe	Artikelnummer
25°	Chrom matt	62-121-20-06
	Weiß matt	62-121-20-21
	Schwarz matt	62-121-20-23
49°	Chrom matt	62-121-21-06
	Weiß matt	62-121-21-21
	Schwarz matt	62-121-21-23



LEVEL

LEVEL

Ausgewogene Proportionen und kardanisch gelagerte Leuchtenköpfe kennzeichnen das Design des Strahlers LEVEL. Sie sind frei beweglich und können einzeln ausgerichtet werden. Der Strahler ist für den Einsatz von LED-Retrofits geeignet und erfüllt aktuelle Anforderungen an eine energiesparende Lichtlösung.

Design: Ralf Keferstein

LED
READY



EIGENSCHAFTEN

Deckenleuchte
Strahler
Drehbar / schwenkbar
Extern dimmbar
Schutzklasse 1

Leistungsdaten
230 V / GZ 10 / QPAR 111 /
max. 2x 75 W
Energieeffizienzklasse: A++ bis E

Material
Aluminium

Gewicht
0,5 kg

TECHNISCHE HINWEISE

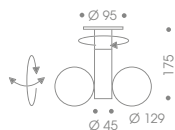

FARBEN



Chrom



Chrom matt



Weiß matt

ARTIKEL

Typ	W	Farbe	Artikelnummer
GZ 10 / QPAR 111	max. 2x 75	Chrom	41-905-21-05
		Chrom matt	41-905-21-06
		Weiß matt	41-905-21-21

Leuchtmittel ab Seite 255



LIGHT DECK

LIGHT DECK

LIGHT DECK ist eine elegante Deckenleuchte mit dynamischer Formensprache. Die kardanisch gelagerten Leuchtenköpfe sind in alle Richtungen dreh- und schwenkbar und somit höchst variabel ausrichtbar. Die Kombination aus Chrom glänzenden und Weiß matt gepulverten Oberflächen verleiht der Leuchte ein modernes, zeitgemäßes Design. Weitere Ausführungen sind in Chrom matt und Weiß matt erhältlich. LIGHT DECK lässt sich sowohl mit Hoch- und Niedervolt-Reflektorlampen als auch mit LED-Retrofit Leuchtmitteln betreiben.

Design: Team OLIGO

LED
READY

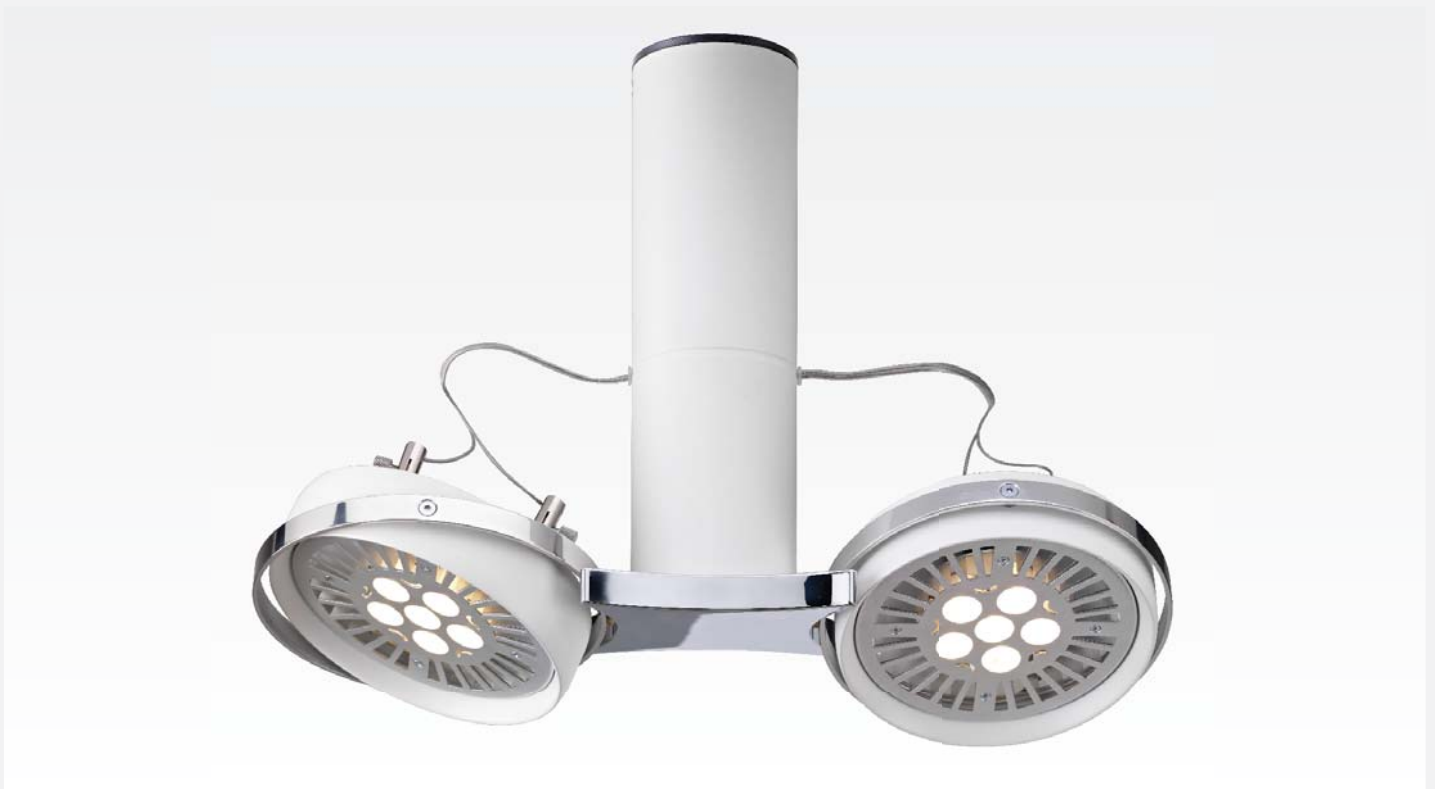

EIGENSCHAFTEN

Deckenleuchte
Strahler
Drehbar / schwenkbar
Schutzklasse 2

Leistungsdaten
230 V / 50-60 Hz / 12 V DC / G 53 /
2x LED-Retrofit max. 20 W
Energieeffizienzklasse: A++ bis A
Nicht dimmbar

230 V / GZ 10 / QPAR 111 /
max. 2x 75 W
Energieeffizienzklasse: A++ bis E
Extern dimmbar

TECHNISCHE HINWEISE

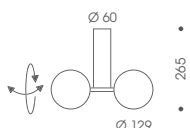

Material
Aluminium

Gewicht
1,1 kg

ARTIKEL

Typ	W	Farbe Korpus	Farbe Schild	Artikelnummer
G 53 / LED-Retrofit	max. 2x 20	Chrom matt	Chrom matt	41-865-11-06
		Weiß matt	Chrom	41-865-10-21
		Weiß matt	Weiß matt	41-865-12-21
GZ 10 / QPAR 111	max. 2x 75	Chrom matt	Chrom matt	41-865-21-06
		Weiß matt	Chrom	41-865-20-21
		Weiß matt	Weiß matt	41-865-22-21

Leuchtmittel ab Seite 255



TWIN LANE

TWIN LANE

Kreisrunde Formen und ein symmetrischer Grundaufbau bestimmen das Design des Strahlers TWIN LANE. Die Strahlerköpfe sind kardantisch gelagert, so dass sich nahezu jeder Punkt im Raum ausleuchten lässt. Die Leuchte bietet neben der zurückgenommenen Form hohe Betriebssicherheit, da die thermische Trennung von Leuchtenkopf und vorgeschaltetem Transformator in einem separaten Gehäuse berücksichtigt wurde. TWIN LANE ist für den Einsatz von LED-Retrofits geeignet und erfüllt aktuelle Anforderungen an eine energiesparende Beleuchtungslösung.

Design: Team OLIGO

LED
READY



EIGENSCHAFTEN

Deckenleuchte
Drehbar / Leuchtenköpfe kardantisch

Leistungsdaten
230 V / 50-60 Hz / 12 V / G 53 /
QR-LP 111 / max. 2x 35 W
Energieeffizienzklasse: A bis C
Dimmbar mit Dimmer "Typ C"

230 V / GZ 10 / QPAR 111 /
max. 2x 75 W
Energieeffizienzklasse: A++ bis E
Extern dimmbar

Material
Aluminium

TECHNISCHE HINWEISE

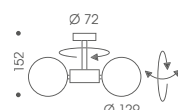

Gewicht
0,8 kg

ARTIKEL

Typ	W	Farbe	Artikelnummer
G 53 / QR-LP 111	max. 2x 35	Chrom	41-866-20-05
		Chrom matt	41-866-20-06
		Weiß matt	41-866-20-21
GZ 10 / QPAR 111	max. 2x 75	Chrom	41-866-10-05
		Chrom matt	41-866-10-06
		Weiß matt	41-866-10-21

Leuchtmittel ab Seite 255



GATSBY

Der formschöne Aluminiumkopf der Deckenleuchte GATSBY wird in einem aufwendigen Herstellungsprozess veredelt und erstrahlt in einer hochwertigen Chromoberfläche. Das Leuchtmittel befindet sich hinter einer satinierten Glasscheibe, die im Zusammenspiel mit einem 80° Hochglanzreflektor eine homogene Lichtverteilung bewirkt. GATSBY ist auch als Pendelleuchte in verschiedenen Varianten erhältlich.

Design: Ralf Keferstein

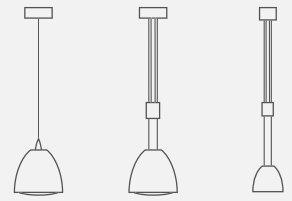

Leuchtenfamilie

Seite 165

Seite 167

Seite 169

ECO
READY



EIGENSCHAFTEN

Deckenleuchte
Raumlicht
Extern dimmbar
Schutzklasse 1

Leistungsdaten
230 V / B15d / QT 18 max. 100 W
80° Hochglanzreflektor
Energieeffizienzklasse: B bis D
Inklusive Leuchtmittel 100 W / EEK: D

Material
Aluminium, satinierte Glasschale

Gewicht
2,6 kg

TECHNISCHE HINWEISE



Zertifikate
ENEC, GS

ARTIKEL

Typ	W	Artikelnummer
B15d / QT 18	max. 100	41-971-10-05

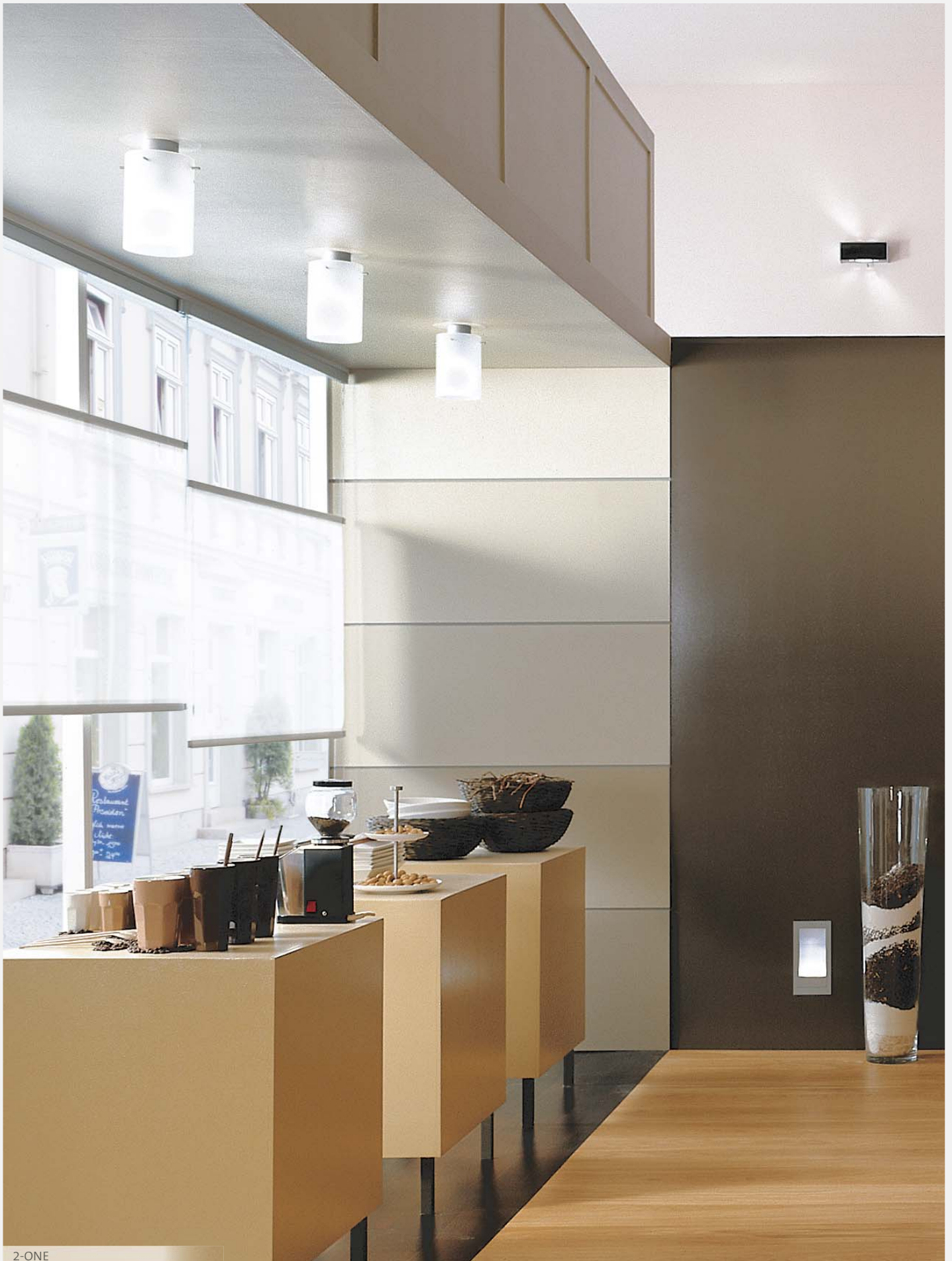

2-ONE

2-ONE

Die Deckenleuchte 2-ONE eignet sich in vielfältiger Anwendung für Liebhaber reduzierter Formensprache. Der an drei Punkten fixierte Zylinder aus Acrylsatiné erzeugt ein weiches, homogenes Raumlicht. Die flächige, wohltuende Beleuchtung macht 2-ONE zu einem idealen Gestaltungselement. Die Leuchte ist für den Einsatz von LED-Retrofits geeignet.

Design: Ralf Keferstein



Leuchtenfamilie

Seite 181

LED ECO
READY READY



EIGENSCHAFTEN

Deckenleuchte
Raumlicht
Extern dimmbar
Schutzklasse 1

Leistungsdaten
230 V / E 27 / QPAR 30 max. 75W /
A 60 max. 100 W
Energieeffizienzklasse: A++ bis E

Material
Metall, Acrylsatiné

Gewicht
0,9 kg

TECHNISCHE HINWEISE

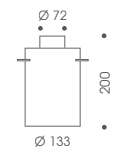

ARTIKEL

Typ	W	Artikelnummer
E 27 / QPAR 30 / A 60	max. 75 / max. 100	41-927-10-06/21

Leuchtmittel ab Seite 255



CILINDAR

DOWNLIGHT

DOWNLIGHTS nehmen sich selbst in der Optik zurück und überzeugen dagegen durch ihre wunderschönen Lichtkonturen und -akzente. Das macht sie zu einem idealen Gestaltungselement für zahlreiche Raumsituationen.

Design: Ralf Keferstein



R 30

Die Deckenleuchte R 30 ist für die bündige Montage an Hohlraumdecken geeignet. Die Einbautiefe wird vom bauseitigen elektrischen Anschluss, bzw. einem externen Transformator in der Decke definiert. Dies ermöglicht die Montage auch dort, wo wenig Platz vorhanden ist. Die Varianten mit den Fassungen GZ 10 und GU 5,3 sind für den Einsatz von LED-Retrofits geeignet und erfüllen aktuelle Anforderungen an eine energieeffiziente Beleuchtungslösung.

Design: Ralf Keferstein

ECO
READY

LED
READY

IRC
READY



EIGENSCHAFTEN
Deckenleuchte Strahler Extern dimmbar Schutzklasse 1
Leistungsdaten 230 V / GU 10 / QPAR 51 max. 35 bzw. 50 W Energieeffizienzklasse: A++ bis D
Material Metall
Gewicht 0,2 kg

TECHNISCHE HINWEISE
Montage Version Ø 65 mm: Deckenausschnitt max. Ø 30 mm. Montage auf normal entflammaren Gebäudeteilen nicht zulässig

EIGENSCHAFTEN
Deckenleuchte Strahler / Raumlicht Version GZ10 bzw. G9: Schutzklasse 2 Extern dimmbar Version GU 5,3: Schutzklasse 3
Leistungsdaten 230 V / GZ 10 / QPAR 51 max. 50 W Energieeffizienzklasse: A++ bis E 230 V / G 9 / QT 14 max. 75 W / Eco ready Energieeffizienzklasse: A++ bis E 12 V / GU 5,3 / QR-CBC 51 max. 50 W LED ready / IRC ready Energieeffizienzklasse: A+ bis C
Material Metall, Glas
Gewicht 0,5 kg

TECHNISCHE HINWEISE
Montage Deckenausschnitt Ø 55 mm.

ARTIKEL			
Typ	W	Form	Artikelnummer
GU 10 / QPAR 51	max. 35	rund	41-933-10-06
	max. 50	quadratisch	41-933-20-06

Leuchtmittel ab Seite 255

ARTIKEL		
Typ	W	Artikelnummer
GZ 10 / QPAR 51	max. 50	41-914-10-06/21
G 9 / QT 14	max. 75	41-914-11-06/21
GU 5,3 / QR-CBC 51	max. 50	41-914-12-06/21

Leuchtmittel ab Seite 255. Version GU 5,3: Transformator ab Seite 270



CILINDAR

CILINDAR

So schlicht wie faszinierend zeigt sich die äußere Form der Deckenleuchte CILINDAR. Sie ist mit einem Aluminiumkorpus für gerichtetes Licht oder mit einem Korpus aus Opalglas erhältlich. Dieser gibt neben dem gerichteten Licht auch einen diffusen Anteil in den Raum ab.

Design: Ralf Keferstein

ECO
READY

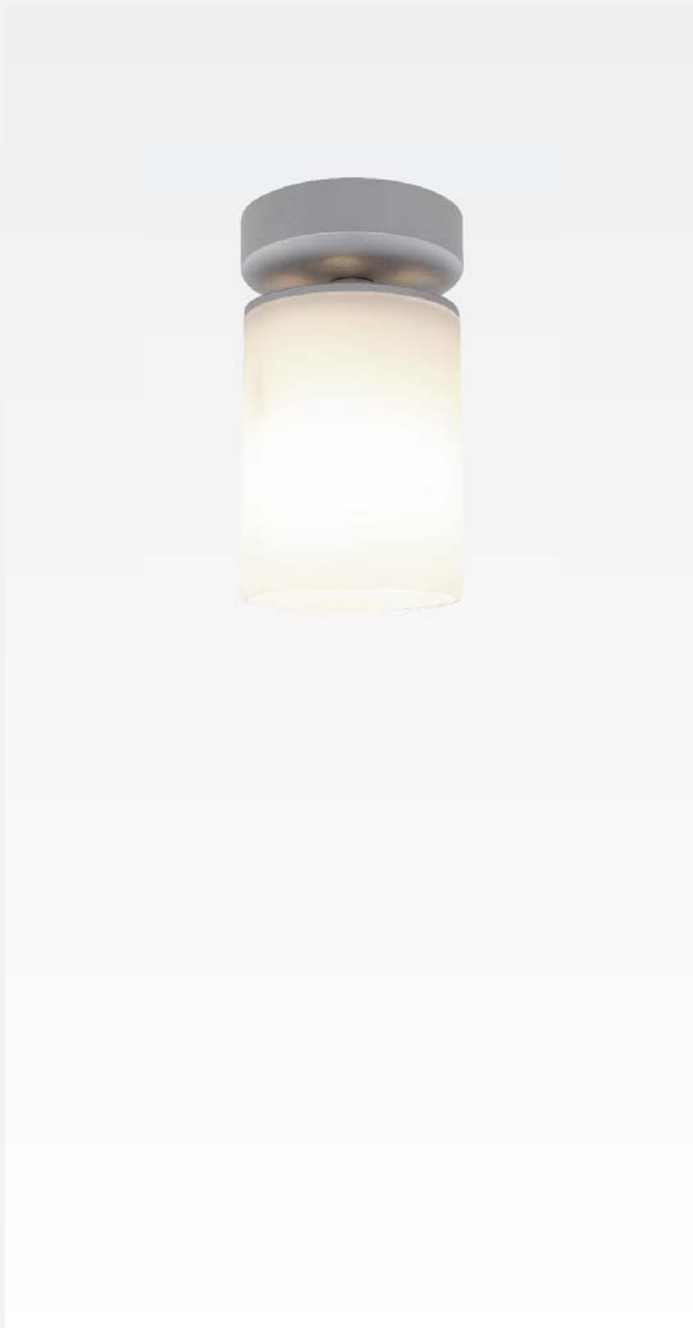

EIGENSCHAFTEN

Deckenleuchte
Strahler / Raumlicht
Extern dimmbar
Schutzklasse 1

Leistungsdaten
230 V / GZ 10 / QPAR 51 max. 50 W
Energieeffizienzklasse: A++ bis E

230 V / G 9 / QT 14 max. 60 W /
Eco ready
Energieeffizienzklasse: A++ bis E

Material
Metall, Glas satiniert

Gewicht
0,7 kg

TECHNISCHE HINWEISE

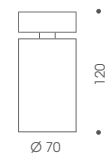

Zertifikate
ENEC, GS

FARBEN



Chrom matt



Weiß matt

ARTIKEL

Typ	W	Farbe Schirm	Artikelnummer
GZ 10 / QPAR 51	max. 50	Chrom matt	41-985-10-06/06
		Weiß matt	41-985-10-06/21
G 9 / QT 14	max. 60	Weiß matt	41-985-20-06/21

Leuchtmittel ab Seite 255



DONATA

DONATA

Ein konisch geformter Schirm aus transparentem oder satiniertem Glas bestimmt das zeitlose Design der Deckenleuchte DONATA. Die Leuchte erzeugt ein weiches Raumlicht und strahlt zugleich nach unten ab. Die Variante mit der Fassung GZ 10 ist auch für den Einsatz von LED-Retrofits geeignet und erfüllt aktuelle Anforderungen an eine energieeffiziente Beleuchtungslösung. Ergänzend zur Deckenleuchte ist das Design auch in Form von Wand- und Pendelleuchten erhältlich.

Design: Ralf Keferstein

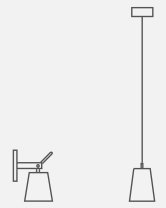

Leuchtenfamilie Seite 125 Seite 179

LED **ECO**
READY READY



EIGENSCHAFTEN

Deckenleuchte
Strahler / Raumlicht
Extern dimmbar
Schutzklasse 1

Leistungsdaten
230 V / G 9 / QT 14 max. 75 W /
ECO ready
Energieeffizienzklasse: A++ bis E

230 V / GZ 10 / QPAR 51/64
max. 50 W / LED ready
Energieeffizienzklasse: A++ bis D

Material
Aluminium, Glas mundgeblasen

Gewicht
Leuchte: 1,2 kg
Glasschirm: 0,5 kg

TECHNISCHE HINWEISE

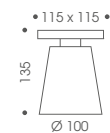

ZUBEHÖR



Weiß

Champagner

Transparent

ARTIKEL

Leuchte

Typ	W	Artikelnummer
G 9 / QT 14	max. 75	41-909-20-06
GZ 10 / QPAR 51/64	max. 50	41-909-10-06

Leuchtmittel ab Seite 255

ARTIKEL

Zubehör: Glasschirm satiniert, kompatibel mit Fassung G 9

Farbe	Artikelnummer
Weiß matt	94-904-10-21
Champagner	94-904-10-42

Zubehör: Glasschirm transparent, kompatibel mit Fassung GZ 10

Farbe	Artikelnummer
Transparent	94-904-10-01



JUST KIDDING

MUSTERHAUS STREIF

JUST KIDDING

Satinierte Glasschalen umschließen das Leuchtmittel der Deckenleuchte JUST KIDDING. Sie geben ein warmes, ungerichtetes Licht in den Raum ab und erzeugen zusätzlich einen dezenten Lichteffekt an der Decke. Die Ausrichtung von JUST KIDDING lässt sich beliebig in der Längsachse verändern.

Design: Ralf Keferstein

LAX FIVE

Der Opalglasschirm der Deckenleuchte LAX FIVE ist mit einer feinen Gewebestruktur versehen. Er wird mit höchster Fertigkeit mundgeblasen und macht aus jeder Leuchte ein Objekt mit individuellem Charakter. Das diffuse Glas bewirkt eine weiche Lichtverteilung und erzeugt eine zarte Lichtstimmung im Raum.

Design: Ralf Keferstein

ECO
READY



ECO
READY



EIGENSCHAFTEN	TECHNISCHE HINWEISE	EIGENSCHAFTEN	TECHNISCHE HINWEISE
<p>Deckenleuchte Raumlicht Werkzeugloser Leuchtmittelwechsel Extern dimmbar Schutzklasse 1</p> <p>Leistungsdaten 230 V / G 9 / QT 14 max. 40 W / ECO ready Energieeffizienzklasse: A++ bis E Inklusive Leuchtmittel 40 W / EEK: C</p> <p>Material Metall, Glasschalen satiniert</p> <p>Gewicht 0,6 kg</p>	 <p>Zertifikate ENEC, GS</p>	<p>Deckenleuchte Raumlicht Extern dimmbar Schutzklasse 1</p> <p>Leistungsdaten 230 V / E 27 / QPAR 30 max. 75 W / A 60 max. 100 W / ESL ready / ECO ready Energieeffizienzklasse: A++ bis E</p> <p>Material Metall, Opalglas mundgeblasen mit Gewebestrukturoptik</p> <p>Gewicht 1,7 kg</p>	

ARTIKEL			ARTIKEL		
Typ	W	Artikelnummer	Typ	W	Artikelnummer
G 9 / QT 14	max. 40	41-964-10-06/21	E 27 / QPAR 30 / A 60	max. 75 / 100	41-928-10-06/21
Leuchtmittel ab Seite 255					



ROUND ABOUT

ROUND ABOUT

ROUND ABOUT überzeugt durch ein klares Design in Kombination mit leistungsfähiger Lichttechnik. Die beiden Varianten unterscheiden sich in der Abmessung und der jeweiligen Lichtleistung. Der Reflektor aus Bone China Porzellan verleiht der Leuchte eine edle Anmutung und erzeugt ein warmes Licht im Raum, während die Chrom matte Version das gesamte Licht indirekt über die Decke verteilt.

Design: Ralf Keferstein

ECO
READY



EIGENSCHAFTEN

Deckenleuchte

Raumlicht
Extern dimmbar
Schutzklasse 1

Leistungsdaten

230 V / R7s 78mm / QT-DE 11/12
max. 150 W
Energieeffizienzklasse: A++ bis D
Inklusive Leuchtmittel 120 W / EEK: C

230 V / R7s 118mm / QT-DE 11/12
max. 300 W
Energieeffizienzklasse: A++ bis D
Inklusive Leuchtmittel 230 W / EEK: C

Material

Metall, Porzellan

Gewicht

1,7 / 2,6 kg

TECHNISCHE HINWEISE

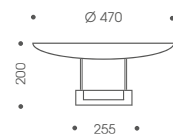
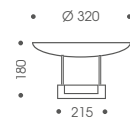

FARBEN



Chrom matt

Weiß matt

ARTIKEL

Typ	W	Größe (mm)	Farbe Schirm	Artikelnummer
R7s 78 mm / QT-DE 11/12	max. 150	Ø 320	Chrom matt	41-951-10-06/06
			Weiß matt	41-951-10-06/21
R7s 118 mm / QT-DE 11/12	max. 300	Ø 470	Chrom matt	41-951-20-06/06
			Weiß matt	41-951-20-06/21



SIR CHARLES

SIR CHARLES

Der elegant-künstlerische Umgang mit der temperaturbeständigen Streufolie macht SIR CHARLES zu einem dekorativen Element, das ein harmonisches und ebenso weiches Raumlicht bewirkt. Sowohl als Solitär, wie auch im Schwarm macht SIR CHARLES eine auffällige und sehr attraktive Figur und leuchtet jeden Raum weich und angenehm aus.

Design: Ralf Keferstein

OKI-DOKI



OKI-DOKI ist ein Klassiker unter den dekorativen Leuchten. Die weiß satinierte, mundgeblasene Glaskugel sorgt für ein weiches und homogenes Licht im Raum und wirkt durch die filigrane Seilabhängung geradezu schwebend.

Design: Ralf Keferstein

Leuchtenfamilie

Seite 239

ECO
READY

IRC
READY

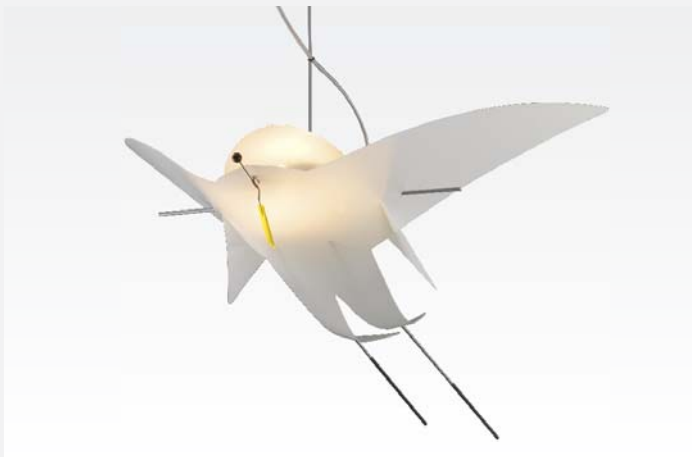

EIGENSCHAFTEN
Deckenleuchte Raumlicht Kürzbar Extern dimmbar Schutzklasse 1
Leistungsdaten 230 V / G 9 / QT 14 max. 75 W / ECO ready Energieeffizienzklasse: A++ bis E Inklusive Leuchtmittel 60 W / EEK: C
Material Metall, temperaturbeständige Folie
Gewicht 0,6 kg

TECHNISCHE HINWEISE

EIGENSCHAFTEN
Deckenleuchte Raumlicht Dimmbar mit Dimmer "Typ C" Schutzklasse 1
Leistungsdaten 230 V / 50-60 Hz / 12 V / GY 6,35 / 3x QT-LP 12 max. 35 W / IRC ready Energieeffizienzklasse: A++ bis C Inklusive Leuchtmittel 35 W / EEK: C
Material Metall, Glas mundgeblasen
Gewicht 3,2 kg

TECHNISCHE HINWEISE

ARTIKEL		
Typ	W	Artikelnummer
G 9 / QT 14	max. 75	41-923-10-06

ARTIKEL		
Typ	W	Artikelnummer
GY 6,35 / 3x QT-LP 12	max. 35	41-956-10-06/21



FAMILLE FILOU

MADEMOISELLE FILOU

FAMILLE FILOU

MADEMOISELLE FILOU nebst FAMILLE FILOU sind besondere Eyecatcher im OLIGO Leuchtenprogramm. Das extravagante Design wird bestimmt durch ein handelsübliches Teesieb, das in Kombination mit den frei beweglichen Flügeln an Augen und Rüssel einer Fliege erinnert. FILOU gibt es als Einzelexemplar oder als ganzen Schwarm: In der Familie FILOU sind drei bzw. fünf Exemplare über einen gemeinsamen Stromanschluss miteinander verbunden, lassen sich dennoch in Reichweite der Kabellänge individuell plazieren.

Design: Sigi Bußinger



EIGENSCHAFTEN

Wand- / Deckenleuchte
Kürzbar
1 m Zuleitung mit Schnurzwischenschalter
Extern dimmbar
Schutzklasse 2

Leistungsdaten
230 V / E 14 / D45-CS max. 25 W
Energieeffizienzklasse: A++ bis E
Inklusive Leuchtmittel 25 W / EEK: E

Material
Metall, Kunststoff, temperaturbeständiges Gewebe

Gewicht
0,2 kg

EIGENSCHAFTEN

Wand- / Deckenleuchte
Kürzbar
Extern dimmbar
Schutzklasse 2

Leistungsdaten
230 V / E 14 / 3x D45-CS max. 25 W
Energieeffizienzklasse: A++ bis E
Inklusive Leuchtmittel 25 W / EEK: E

Material
Metall, Kunststoff, temperaturbeständiges Gewebe

Gewicht
0,7 kg

EIGENSCHAFTEN

Deckenleuchte
Kürzbar
Extern dimmbar
Schutzklasse 2

Leistungsdaten
230 V / E 14 / 3x D45-CS max. 25 W
Energieeffizienzklasse: A++ bis E
Inklusive Leuchtmittel 25 W / EEK: E

Material
Metall, Kunststoff, temperaturbeständiges Gewebe

Gewicht
0,9 kg

TECHNISCHE HINWEISE



TECHNISCHE HINWEISE



TECHNISCHE HINWEISE



ARTIKEL

Typ	W	Artikelnummer
E 14 / D45-CS	max. 25	40-980-10-23

ARTIKEL

Typ	W	Artikelnummer
E 14 / 3x D45-CS	max. 25	41-980-10-23

ARTIKEL

Typ	W	Artikelnummer
E 14 / 5x D45-CS	max. 25	41-980-20-23

ICE







ICE

FINGERHAUS - MUSTERHAUS AVEO, FRANKENBERG

ICE

Der dreh- und schwenkbare Leuchtenkopf des Strahlers ICE erlaubt auch aus größeren Distanzen die punktgenaue Ausleuchtung unterschiedlicher Gegenstände und Flächen. ICE ist für den Einsatz von Halogen- und LED-Retrofitleuchtmitteln geeignet und erfüllt aktuelle Anforderungen an energiesparende Lichtlösung.

Design: Ralf Keferstein

LED
READY



EIGENSCHAFTEN

Wand- /Deckenleuchte
Strahler
Drehbar / schwenkbar
Extern dimmbar
Schutzklasse 1

Leistungsdaten
230 V / GZ 10 / QPAR 111 max. 75 W
Energieeffizienzklasse: A++ bis E

Material
Aluminium

Gewicht
0,9 / 1,4 kg

TECHNISCHE HINWEISE

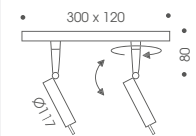
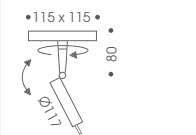

VARIANTEN



1x GZ 10



2x GZ 10

ARTIKEL

Typ	W	Artikelnummer
GZ 10 / QPAR 111	max. 1x 75	41-916-10-06
	max. 2x 75	41-916-20-06

Leuchtmittel ab Seite 255



HIGH STREAM 16

HIGH STREAM 16

Das Design des Strahlers HIGH STREAM 16 wirkt dynamisch und elegant zugleich. Ein aufwendig gefertigter Leuchtenkopf aus Aluminium umschließt die Halogenlampe und verleiht der Leuchte ein ästhetisches Design. Edle Oberflächen in Chrom glänzend oder Chrom matt runden die optischen Vorzüge von HIGH STREAM 16 ab. An der Unterseite des Strahlers befindet sich ein dezenter Stift, mit dem sich die Leuchte auch im Betrieb justieren lässt.

Design: Ralf Keferstein



EIGENSCHAFTEN
Wand- /Deckenleuchte Strahler Drehbar / schwenkbar Extern dimmbar Schutzklasse 1
Leistungsdaten 230 V / GU 10 / QPAR 51 max. 50 W Energieeffizienzklasse: A++ bis D "Cool beam" Leuchtmittel nicht zulässig
Material Aluminium
Gewicht 0,6 kg

TECHNISCHE HINWEISE
Zertifikate ENEC, GS

FARBEN
Chrom Chrom matt

ARTIKEL				
Typ	W	Farbe Baldachin	Farbe Korpus	Artikelnummer
GU 10 /	max. 50	Chrom matt	Chrom	41-968-10-05
QPAR 51		Chrom matt	Chrom matt	41-968-10-06
Leuchtmittel ab Seite 255, Zubehör ab Seite 270				

GATE B SEVEN



Kompakte Abmessungen in technisch-elegantem Design haben GATE B SEVEN in vielen Ländern zu einem zeitlosen Klassiker der privaten und gewerblichen Halogenbeleuchtung gemacht. Der Strahler ist darüber hinaus für LED-Retrofits geeignet und erfüllt aktuelle Anforderungen an eine energieeffiziente Beleuchtungslösung. Aussehen und Lichtbild lassen sich durch Dekoringe und weiteres Zubehör variieren.

Design: Ralf Keferstein

Leuchtenfamilie

Seite 249



Zubehör Dekoring R 2

EIGENSCHAFTEN
Wand- /Deckenleuchte Strahler Drehbar / schwenkbar Extern dimmbar Schutzklasse 1
Leistungsdaten 230 V / GZ 10 / QPAR 51/64 max. 50/75 W Energieeffizienzklasse: A++ bis E
Material Aluminium
Gewicht 0,5 kg

TECHNISCHE HINWEISE
Zertifikate ENEC, GS

ZUBEHÖR
Dekoring R 2 Glaskappe S 2

ARTIKEL			
Typ	W	Farbe	Artikelnummer
GZ 10 / QPAR 51/64	max. 50/75	Chrom	41-973-10-05
		Chrom matt	41-973-10-06
Leuchtmittel ab Seite 255, Zubehör ab Seite 270			



MX HIGH

MX-HIGH

Der dreh- und schwenkbare Kopf des Strahlers MX-HIGH ist von einem Edelstahlbügel an der Rückseite geprägt. Der schmale Korpus bleibt optisch unaufdringlich im Hintergrund und setzt dafür Materialien und Gegenstände in eine effektvolle Akzentbeleuchtung. MX-HIGH ist für den Einsatz von LED-Retrofits geeignet und erfüllt aktuelle Anforderungen an eine energiesparende Lichtlösung. Aussehen und Lichtbild lassen sich durch separat erhältliche Dekoringe und weiteres Zubehör variieren.

Design: Ralf Keferstein

LED
READY



Zubehör Schirm Ø 100 mm

EIGENSCHAFTEN

Wand- /Deckenleuchte
Strahler
Drehbar / schwenkbar
Extern dimmbar
Schutzklasse 1

Leistungsdaten
230 V / GZ 10 / QPAR 51 max. 50 W
Energieeffizienzklasse: A++ bis E
"Cool beam" Leuchtmittel nicht zulässig

Material
Aluminium

Gewicht
0,8 kg

TECHNISCHE HINWEISE

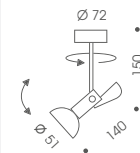

Zertifikate
ENEC, GS

ZUBEHÖR

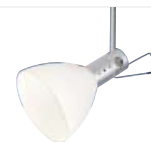

Schirm Ø 100 mm



Dekoring R 2



Glaskappe S 2

ARTIKEL

Leuchte

Typ	W	Farbe Korpus	Artikelnummer
GZ 10 / QPAR 51	max. 50	Chrom matt	41-958-10-06

Leuchtmittel ab Seite 255, Zubehör ab Seite 270

ARTIKEL

Zubehör Schirm Ø 100 mm

Material	Farbe	Artikelnummer
Metall	Chrom matt	62-214-10-06
Glas	Weiß matt	62-214-10-21



GATE B FOUR

GATE B FOUR

Ob mit oder ohne Zubehörglas – der Wand- und Deckenstrahler GATE B FOUR macht in jeder Ausführung eine gute Figur. So stehen neben einem Dekorring drei unterschiedliche, mundgeblasene Gläser zur Auswahl, die das Lichtbild und Design prägen. Die Leuchte ist auch für den Einsatz von LED-Retrofits geeignet und erfüllt aktuelle Anforderungen an eine energiesparende Beleuchtungslösung. Mit den Einzelleuchten aus der Reihe DONATA steht ein passendes Leuchtendesign als Decken- und Pendelleuchte zur Verfügung.

Design: Ralf Keferstein

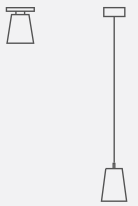

Leuchtenfamilie Seite 107 Seite 179

LED **ECO**
READY READY



Zubehör Glasschirm

EIGENSCHAFTEN

Wand- / Deckenleuchte
Strahler
Drehbar / schwenkbar
Extern dimmbar
Schutzklasse 1

Leistungsdaten
230 V / G 9 / QT 14 max. 75 W /
ECO ready
Energieeffizienzklasse: A++ bis E

230 V / GZ 10 / QPAR 51/64 max.
50/75 W / LED ready
Energieeffizienzklasse: A++ bis E

Material
Aluminium, Glas mundgeblasen

Gewicht
Leuchte: 1,0 kg
Glasschirm: 0,5 kg

TECHNISCHE HINWEISE

ohne Glasschirm

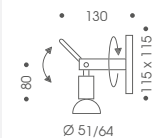

mit Glasschirm

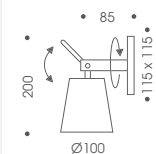

ZUBEHÖR



Glasschirm
Weiß matt

Glasschirm
Champagner

Glasschirm
Transparent

Dekorring R 3

ARTIKEL

Leuchte

Typ	W	Artikelnummer
G 9 / QT 14	max. 75	40-904-20-06
GZ 10 / QPAR 51/64	max. 50/75	40-904-10-06

Leuchtmittel ab Seite 255, Zubehör ab Seite 270

ARTIKEL

Zubehör: Glasschirm satiniert, kompatibel mit Fassung G 9

Farbe	Artikelnummer
Weiß matt	94-904-10-21
Champagner	94-904-10-42

Zubehör: Glasschirm transparent, kompatibel mit Fassung GZ 10

Farbe	Artikelnummer
Transparent	94-904-10-01



LX 4

LX 4

Chrom matt lackierte Lichtwürfel prägen das Design des Strahlers LX 4. Die Leuchtenköpfe sind beidseitig mit einer satinierten Glasscheibe abgedeckt, die das Licht weich und zugleich gerichtet nach oben und unten in den Raum abgeben. Die Leuchtenköpfe sind unabhängig voneinander schwenkbar und lassen sich individuell ausrichten.

Design: Ralf Keferstein

HIGH FLIGHT

Die Leuchte HIGH FLIGHT ist sowohl ein dekoratives Lichtelement, als auch ein Raumlicht mit faszinierendem Lichtbild. Die temperaturbeständige Streufolie sorgt für eine weiche und homogene Grundbeleuchtung. HIGH FLIGHT ist eines der bewertesten Raumlichter für private und gewerbliche Lichtlösungen.

Design: Ralf Keferstein

ECO
READY



ECO
READY



EIGENSCHAFTEN
Wand- /Deckenleuchte Raumlicht Drehbar / schwenkbar Extern dimmbar Schutzklasse 1
Leistungsdaten 230 V / G 9 / 2x QT 14 max. 75 W Energieeffizienzklasse: A++ bis E Inklusive Leuchtmittel 60 W / EEK: C
Material Aluminium, Borosilikatglas, satiniert
Gewicht 1,4 kg

TECHNISCHE HINWEISE

ARTIKEL		
Typ	W	Artikelnummer
G 9 / 2x QT 14	max. 75	41-920-20-06
Leuchtmittel ab Seite 255		

EIGENSCHAFTEN
Wand- /Deckenleuchte Raumlicht Drehbar / schwenkbar Extern dimmbar Schutzklasse 1
Leistungsdaten 230 V / B15d / QT 18 max. 100 W Energieeffizienzklasse: B bis D Inklusive Leuchtmittel 100 W / EEK: D
Material Aluminium, temperaturbeständige Folie
Gewicht 1,0 kg

TECHNISCHE HINWEISE
Zertifikate ENEC, GS

ARTIKEL		
Typ	W	Artikelnummer
B15d / QT 18	max. 100	41-969-10-06
Leuchtmittel ab Seite 255		



WALK

CAR

CAR ist eine für die Wand- und Deckenmontage geeignete Leuchte. Die quadratische Leuchte verteilt das Licht weich, gleichmäßig und farbneutral. Sie eignet sich für alle Beleuchtungssituationen, in denen eine gute Lichtqualität, hohe Effizienz und ein zurückhaltendes Leuchtendesign gewünscht ist.

Design: Ralf Keferstein



EIGENSCHAFTEN

Wand- / Deckenleuchte
Raumlicht
Werkzeugloser Lampenwechsel
Nicht dimmbar
Schutzklasse 1

Leistungsdaten
230 V / 50-60 Hz / 2G 10 / TC-F 36 W
Energieeffizienzklasse: A bis B
EVG geeignet für Treppenhaus-
automaten, nicht dimmbar

Material
Metall, Acrylglas satiniert

Gewicht
3,0 kg

TECHNISCHE HINWEISE

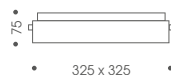

WALK

WALK lässt sich als dezent gewölbte Lichtscheibe sowohl an der Wand wie auch Decke montieren. Das satinierte Glas verteilt das Licht diffus und blendfrei im Raum. WALK gibt es in drei Größen und mit unterschiedlicher Leuchtmittelbestückung. Die gewünschte Beleuchtung ist somit gleichermaßen für hohe und niedrige Raumdecken umsetzbar.

Design: Ralf Keferstein



ECO
READY

EIGENSCHAFTEN

Wand- / Deckenleuchte
Raumlicht
Werkzeugloser Lampenwechsel
Schutzklasse 1

Leistungsdaten
230 V / G 9 / QT 14 max. 40 W
Extern dimmbar
Energieeffizienzklasse: A++ bis E
Inklusive Leuchtmittel 33W / EEK: C

230 V / 50-60 Hz / 2GX13 / T 16R 22W
Geeignet für Treppenhausautomaten,
nicht dimmbar
Energieeffizienzklasse: A+ bis B

Material
Metall, Glas

Gewicht
1,7 / 2,1 / 3,2 kg

TECHNISCHE HINWEISE

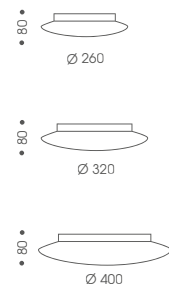

ARTIKEL

Typ	W	Artikelnummer
2G 10 / TC-F	1x 36	41-913-10-06
	2x 36	41-913-20-06

Leuchtmittel ab Seite 255

ARTIKEL

Typ	W	Größe (mm)	Artikelnummer
G 9 / QT 14	1x max. 40	Ø 260	41-911-10-06
	2x max. 40	Ø 320	41-911-20-06
2GX13 / T16R	22	Ø 400	41-911-30-06

Version 2GX13: Leuchtmittel ab Seite 255



PENDELLEUCHTEN

SETZEN TISCHE UND THEKEN IN SZENE.

Die richtige Beleuchtung von Esstischen oder Tresen hat einen großen Einfluss auf Appetit, Genuss und Gemütlichkeit. Pendelleuchten stellen hier eine ideale Beleuchtungslösung dar. Als Gruppen- oder Einzelleuchte leuchten sie die Tischplatte hell und gleichmäßig aus, während die Personen im gedämpften Streulicht zurücktreten. Mit einem Diffusor vor dem Leuchtmittel ist ihr Licht absolut blendfrei.

Besonders komfortabel sind höhenverstellbare und dimmbare Varianten, die sich individuell auf die jeweilige Beleuchtungsanforderung einstellen lassen. Eine integrierte Memory-Funktion sorgt dafür, dass sich die Leuchte auch beim nächsten Einschalten automatisch auf den zuletzt eingestellten Helligkeitswert regelt.

Hinsichtlich Design und Abstrahlcharakteristik sollten sich Pendelleuchten der Form des Tisches anpassen. Leuchten mit kreisförmigen Schirmen eignen sich für die Beleuchtung runder Tische oder geben in Reihe arrangiert lichttechnisch und optisch ein schönes Bild. Leuchten mit einem langgezogenen Lichtfeld sind für rechteckige Tischflächen konzipiert und leuchten auch Esstische mit Übergröße optimal aus.

Außerhalb des Essbereiches lassen sich durch ergänzende Wandleuchten stimmungsvolle Akzente im Wohn- und Essraum setzen.

INHALT	SEITE
Pendelleuchten	132
Leuchtmittel	255

PENDELLEUCHTEN ÜBERSICHT

LED-LEUCHTEN



TROFEO
Seite 137



TRINITY
Seite 141



DECENT
Seite 145



CHEEK
Seite 147



LISGO SKY SHORT
Seite 151



LISGO SHORT
Seite 153

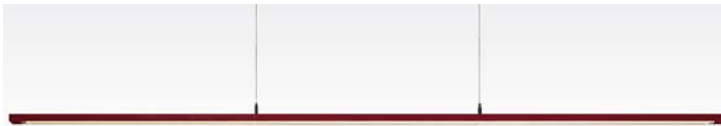

LISGO SKY STRAIGHT
Seite 155



LISGO STRAIGHT
Seite 157

LEUCHTEN MIT KONVENTIONELLER FASSUNG



GRACE
Seite 161



GRACE
Seite 163



SIR GATSBY
Seite 165



GATSBY
Seite 167



GATSBY FINE
Seite 169



PULL-IT
Seite 173



PULL-IT
Seite 175



ECOLINO GRANDE
Seite 177



DONATA
Seite 179



SIXTY 5
Seite 181



3-ONE
Seite 181

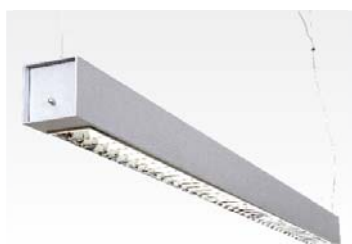

B2B / 2
Seite 183



EBBYGO
Seite 187

TROFEO



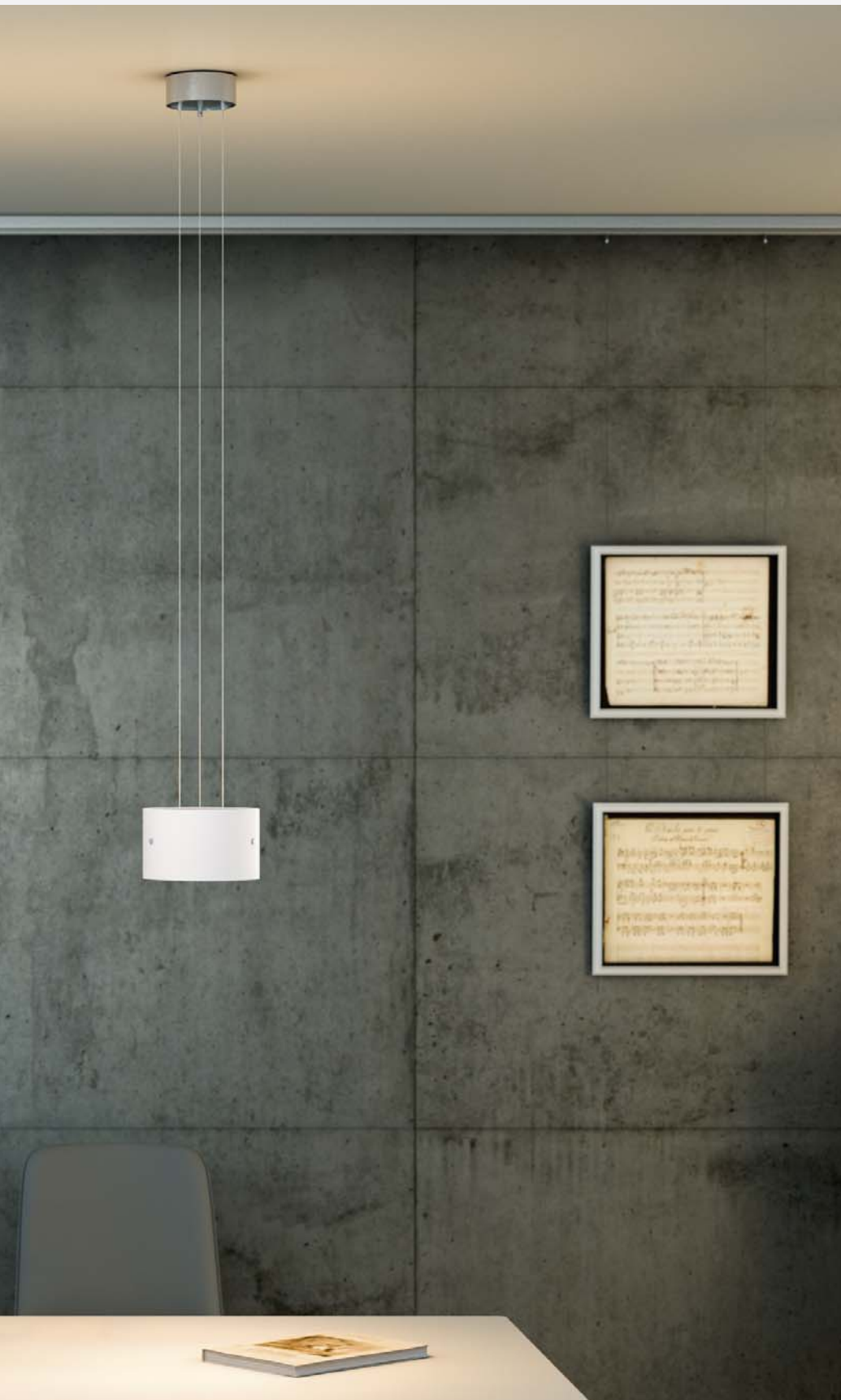

DEKORATIVE LICHTWIRKUNG

Die zylindrisch geformte Pendelleuchte TROFEO gibt einen Teil des Lichtes nach oben ab und erzeugt eine zarte Lichtstimmung an der Raumdecke.



TROFEO

FARBEN BALDACHIN



Schwarz matt



Chrom

TROFEO

Die LED-Pendelleuchte TROFEO besticht durch schlichte Eleganz und ein exzellentes Lichtbild. Die eigens für die Leuchte konstruierten LED-Module erzeugen ein warmweißes, gleichmäßig gestreutes Licht, veredelt durch eine aufwendig abgestimmte Prismatik. Die einzigartige Lichtwirkung kommt insbesondere in der mit Blattgold-optik veredelten Ausführung zur Geltung. TROFEO ist gleichermaßen für den Einsatz in Wohnräumen sowie für anspruchsvolle Objekte geeignet und auch als LED-Deckenleuchte erhältlich.

Design: Team OLIGO



Leuchtenfamilie

Seite 85



EIGENSCHAFTEN

Pendelleuchte
 Up- / Downlight
 Kürzbar
 Berührungslose Steuerung
 Memory-Funktion
 Nicht extern dimmbar
 Schutzklasse 1

Leistungsdaten
 100-240 V / 50-60 Hz / 24 V DC /
 2700 K / 1150 lm / 16 W / CRI >80
 Energieeffizienzklasse: A

Material
 Metall, Acrylglas

Gewicht
 2,2 kg

TECHNISCHE HINWEISE

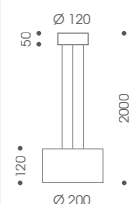

Sonderlänge
 Abhängung auf Anfrage bis 5 m
 Länge erhältlich.

Lichtverteilung
 Siehe Seite 282

FARBEN



Weiß matt

Grau matt

Schwarz matt

Champagner

ARTIKEL

Baldachin Chrom

Typ	lm	K	W	Farbe Schirm	Artikelnummer
LED	1150	2700	16	Weiß matt	G42-886-14-21
				Grau matt	G42-886-13-45
				Rot matt	G42-886-12-25
				Champagner	G42-886-15-42

ARTIKEL

Baldachin Schwarz matt

Typ	lm	K	W	Farbe Schirm	Artikelnummer
LED	1150	2700	16	Schwarz matt	G42-886-11-23
				Schwarz matt / Blattgold	G42-886-10-23

TRINITY







TRINITY

BALDACHIN



TRINITY

Der Kopf der LED-Leuchtenfamilie TRINITY besteht aus drei unabhängig voneinander drehbaren Segmenten. Über Taster an der Unterseite des Kopfes ist die Leuchte schalt- und dimmbar. Die LED-Leuchtenfamilie TRINITY wurde mit mehreren Designpreisen ausgezeichnet und umfasst auch Steh-, Tisch- und Wandleuchten.

Design: EsserKnop Industriedesigner

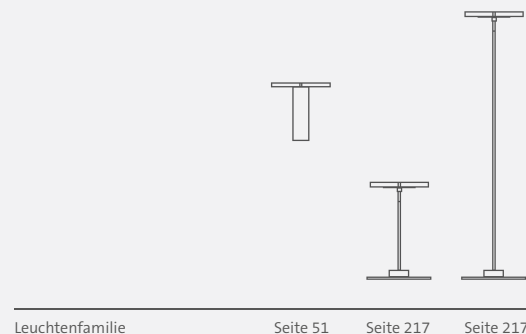

EIGENSCHAFTEN

Pendelleuchte
 Kürzbar
 Lichtsegmente unabhängig von einander 320° drehbar, schaltbar, dimmbar
 Integrierte Dimm-Taster
 Memory-Funktion
 Nicht extern dimmbar
 Schutzklasse 1

Leistungsdaten
 100-240 V / 50-60 Hz / 24 V DC / LED / 2700 bzw. 3000 K / 1950 lm / 27 W / CRI >85
 Energieeffizienzklasse: A

Material
 Metall, Acrylglas

Gewicht
 2,5 kg

TECHNISCHE HINWEISE

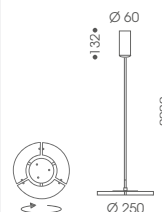

Sonderlänge
 Abhängung auf Anfrage bis 5 m
 Länge erhältlich.

Lichtverteilung
 Siehe Seite 282

FARBEN



ARTIKEL

Typ	lm	K	W	Farbe	Artikelnummer
LED	1950	2700	27	Chrom matt	42-896-10-06
				Graphit	42-896-10-11
LED	1950	3000	27	Chrom matt	42-896-11-06
				Graphit	42-896-11-11



DECENT







DECENT

BALDACHIN



1-fach



2-fach / 3-fach

ARTIKEL

1-fach Pendelleuchte

Typ	lm	K	W	Farbe Kopf	Farbe Baldachin	Artikelnummer
LED	640	2700	12	Chrom	Chrom	T42-885-10-05
				Aluminium geb.	Aluminium geb.	T42-885-10-12
				Weiß matt	Weiß matt	T42-885-10-21

DECENT

DECENT ist eine flache, dezente LED-Pendelleuchte in der Form eines Diskus. Das gleichmäßig flächig nach unten abstrahlende Licht eignet sich ideal zum Ausleuchten von Esstischen oder Tresen. Die 12 Watt LED mit einer warmweißen Lichtfarbe von 2.700 Kelvin entspricht der Lichtleistung einer 60 Watt Glühbirne. DECENT verfügt über einen integrierten Berührungsdimmer. Eine Memory-Funktion speichert den zuletzt gewählten Helligkeitswert.

Design: Team OLIGO



EIGENSCHAFTEN

Pendelleuchte
 Kürzbar
 Integrierter Berührungsdimmer
 Memory-Funktion
 Nicht extern dimmbar
 Schutzklasse 1

Leistungsdaten
 100-240 V / 50-60 Hz / 24 V DC /
 LED / 2700 K /
 640 bw. 1300 bw. 1900 lm /
 1x bzw. 2x bzw. 3x 12 W / CRI >80
 Energieeffizienzklasse: A

Material
 Metall, Acrylglas

Gewicht
 1,2 / 3,5 / 6,0 kg

TECHNISCHE HINWEISE

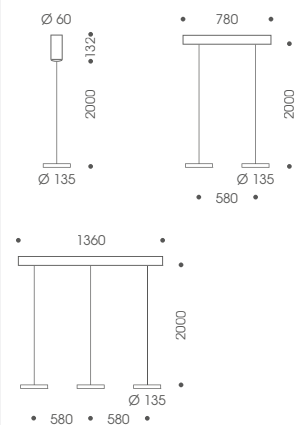

Sonderlänge
 Abhängung auf Anfrage bis 5 m
 Länge erhältlich.

Lichtverteilung
 Siehe Seite 282

FARBEN



Chrom

Aluminium
gebürstet

Weiß matt

ARTIKEL

2-fach Pendelleuchte

Typ	lm	K	W	Farbe Kopf	Farbe Seitenwangen	Artikelnummer
LED	1300	2700	24	Chrom	Chrom	T42-885-20-05
				Aluminium geb.	Aluminium geb.	T42-885-20-12
				Weiß matt	Chrom	T42-885-20-21

ARTIKEL

3-fach Pendelleuchte

Typ	lm	K	W	Farbe Kopf	Farbe Seitenwangen	Artikelnummer
LED	1900	2700	36	Chrom	Chrom	T42-885-30-05
				Aluminium geb.	Aluminium geb.	T42-885-30-12
				Weiß matt	Chrom	T42-885-30-21



CHEEK

BALDACHIN



CHEEK

Die klassisch geformte LED-Pendelleuchte CHEEK besticht unter anderem durch eine dezente Höhenverstellbarkeit, die ohne jegliches Gegengewicht auskommt. Die 1.600 bzw. 2.400 Lumen starke Lichtleistung gibt dem Tisch eine hervorragende Ausleuchtung. CHEEK ist mit der innovativen und prämierten berührungslosen Gestensteuerung ausgestattet. Durch einfache Handbewegungen unterhalb der Leuchte lässt sie sich schalten und dimmen.

Design: Klaus Werlich

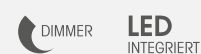

EIGENSCHAFTEN

Pendelleuchte

- Höhenverstellbar
- Kürzbar
- Berührungslose Steuerung
- Memory-Funktion
- Nicht extern dimmbar
- Schutzklasse 1

Leistungsdaten

- 100-240 V / 50-60 Hz / 24 V DC / LED / CRI > 85
- 880 mm: 2700 K / 1500 lm bzw. 3000 K / 1600 lm / 30 W
- 1280 mm: 2700 K / 2250 lm bzw. 3000 K / 2400 lm / 45W
- Energieeffizienzklasse: A

Material
Metall, Acrylglas

Farbe / Oberfläche
Aluminium gebürstet / Chrom

Gewicht
5,0 / 7,7 kg

TECHNISCHE HINWEISE

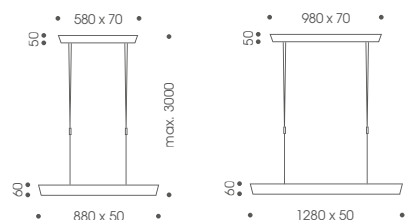

Sonderlänge
Abhängung auf Anfrage
bis 5 m Länge erhältlich.

Lichtverteilung
Siehe Seite 282

ARTIKEL

Typ	lm	K	W	Länge (mm)	Artikelnummer
LED	1500	2700	30	880	G42-894-10-12
LED	1600	3000	30	880	G42-894-12-12
LED	2250	2700	45	1280	G42-894-11-12
LED	2400	3000	45	1280	G42-894-13-12

DIE LEUCHTENFAMILIEN LISGO UND LISGO SKY

SCHLICHTE SCHÖNHEIT

Die Leuchtenfamilien LISGO und LISGO SKY unterscheiden sich in ihrem lichttechnischen Aufbau. Während in der LISGO Familie wenige punktförmige Hochleistungs-LEDs für Helligkeit sorgen, wird das Licht in der LISGO SKY Variante über eine Prismatik gleichmäßig auf der Tischfläche verteilt. Beide Varianten sind komfortabel höhenverstellbar und dimmbar.



LISGO

BERÜHRUNGSDIMMER MIT MEMORYFUNKTION

Durch Berühren der Endkappen lassen sich die Leuchten aus der Familie LISGO stufenlos dimmen bzw. schalten. Der zuletzt eingestellte Helligkeitswert wird gespeichert.

LISGO SKY

SENSORFLÄCHE
MIT MEMORYFUNKTION

Durch Berühren der Sensorfläche, lässt sich die Lichtintensität beliebig steuern. Der zuletzt eingestellte Helligkeitswert wird gespeichert.





LISGO SKY SHORT

BALDACHIN



Champagner (Beispiel)

FARBEN



Chrom

Weiß matt

Grau matt

Schwarz matt

Rot matt

LISGO SKY SHORT

LISGO SKY SHORT ist eine dezente Beleuchtungslösung für kleinere Tischflächen. Sie eignet sich für den Einsatz im Wohnumfeld ebenso wie für den dekorativen Objektbereich. Der elegant geschwungene Leuchtenkorpus leuchtet die Tischfläche homogen aus. Das dezente Gegengewicht ermöglicht die stufenlose Höhenverstellbarkeit. Die Leuchte ist mit einem integrierten Berührungsdimmer inklusive Memory-Funktion ausgestattet und steht in fünf modernen Farb-tönen sowie in Chrom zur Auswahl. Die Farbe des Deckenbaldachins und des Gegengewichtes korrespondieren jeweils mit der Farbe des Korpus.

Design: Team OLIGO

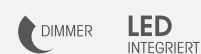

EIGENSCHAFTEN
Pendelleuchte Höhenverstellbar Kürzbar Integrierter Berührungsdimmer Memory-Funktion Nicht extern dimmbar Schutzklasse 1
Leistungsdaten 100-240 V / 50-60 Hz / 24V DC / LED / 2700 bzw. 3000 K / 1500 lm / 16,3 W / CRI >80 Energieeffizienzklasse: A
Material Metall, Acrylglas
Gewicht 2,3 kg

TECHNISCHE HINWEISE
Sonderlänge Abhängung auf Anfrage bis 5 m Länge erhältlich.
Lichtverteilung Siehe Seite 282

ARTIKEL 2700 K						
Typ	lm	K	W	Farbe	Artikelnummer	
LED	1500	2700	16,3	Chrom	T42-887-30-05	
				Weiß matt	T42-887-30-21	
				Grau matt	T42-887-30-45	
				Schwarz matt	T42-887-30-23	
				Rot matt	T42-887-30-25	
				Champagner	T42-887-30-42	

ARTIKEL 3000 K						
Typ	lm	K	W	Farbe	Artikelnummer	
LED	1500	3000	16,3	Chrom	T42-887-31-05	
				Weiß matt	T42-887-31-21	
				Grau matt	T42-887-31-45	
				Schwarz matt	T42-887-31-23	
				Rot matt	T42-887-31-25	
				Champagner	T42-887-31-42	



LISGO SHORT

LISGO SHORT

Die elegante, höhenverstellbare LED-Pendelleuchte LISGO SHORT kommt ohne optisch störendes Kabel aus. Der schlanke, leicht gebogene Aluminiumkorpus wird über die Deckeneinheit und die darin integrierte Drahtseilabhängung mit Energie versorgt. LISGO SHORT eignet sich ideal für Esstische bis ca. 160 Zentimetern Länge. Ihr warmweißes Licht bildet eine stimmungsvolle, blendfreie Lichtinsel. Die Leuchte ist mit einem integrierten Berührungsdimmer inklusive Memory-Funktion ausgestattet.

Design: Team OLIGO



EIGENSCHAFTEN

Pendelleuchte
 Höhenverstellbar
 Kürzbar
 Integrierter Berührungsdimmer
 Memory-Funktion
 Nicht extern dimmbar
 Schutzklasse 1

Leistungsdaten
 100-240 V / 50-60 Hz / 24V DC /
 LED / 3000 K / 800 lm / 15 W /
 CRI >80
 Energieeffizienzklasse: A

Material
 Metall

Gewicht
 2,3 kg

TECHNISCHE HINWEISE

Sonderlänge
 Abhängung auf Anfrage bis 5 m
 Länge erhältlich.

Lichtverteilung
 Siehe Seite 282

ARTIKEL

Typ	lm	K	W	Farbe	Artikelnummer
LED	800	3000	15	Chrom	T42-899-11-05





LISGO SKY STRAIGHT

BALDACHIN



Rot matt (Beispiel)

FARBEN



Chrom

Weiß matt

Grau matt

Schwarz matt

Champagner

LISGO SKY STRAIGHT

Die LED-Pendelleuchte LISGO SKY STRAIGHT eignet sich für den privaten Wohnraum und den dekorativen Objektbereich. Innovative Prismentechnik bewirkt eine homogene Ausleuchtung großer Tischflächen. Die dezente Höhenverstellung kommt ohne jegliches Gegengewicht aus. Der Leuchtenkorpus steht in fünf gedeckten Farbtönen sowie in Chrom zur Auswahl, wobei der Deckenbaldachin jeweils mit der Farbe der Leuchte korrespondiert. Durch längeres Berühren wird die Helligkeit sanft gedimmt. Beim Ausschalten der Leuchte werden die Einstellungen gespeichert.

Design: Team OLIGO

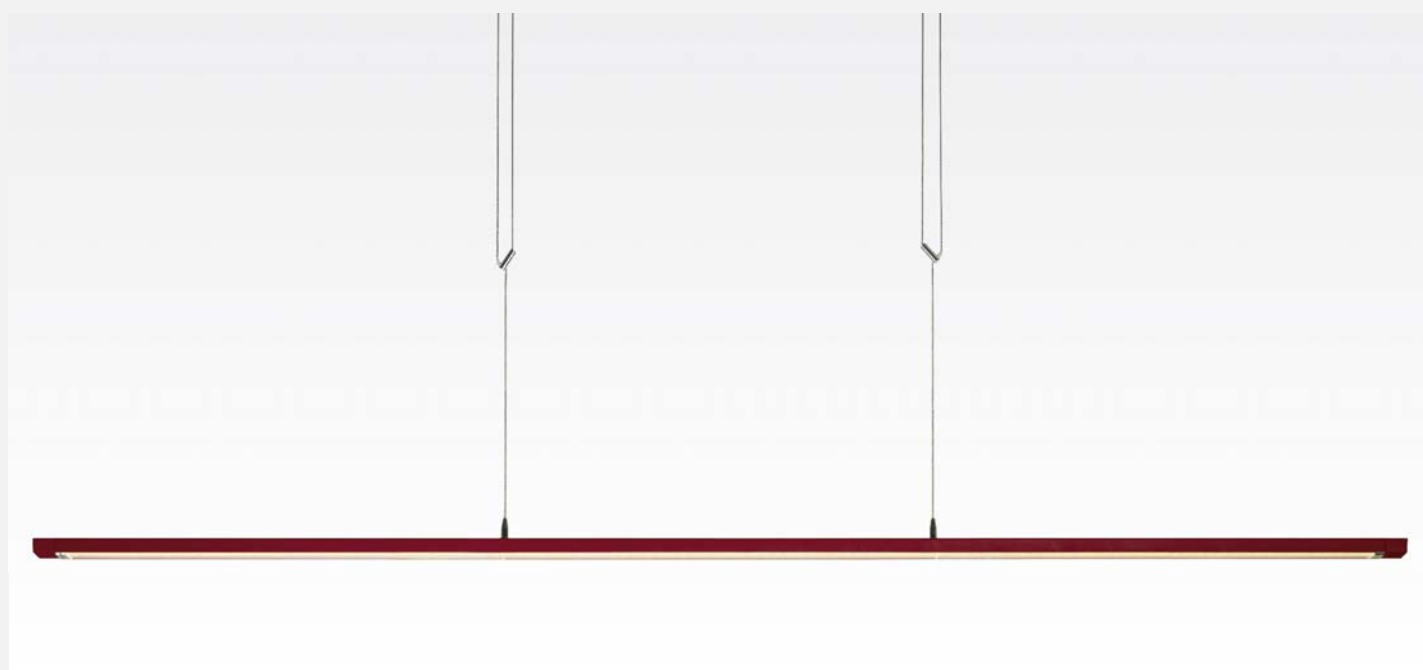
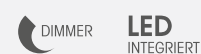

EIGENSCHAFTEN
Pendelleuchte Höhenverstellbar Kürzbar Integrierter Berührungsdimmer Memory-Funktion Nicht extern dimmbar Schutzklasse 1
Leistungsdaten 120-277 V / 50-60 Hz / 24 V DC / LED / 2700 bzw. 3000 K / 2950 lm / 32 W / CRI >80 Energieeffizienzklasse: A
Material Metall, Acrylglas
Gewicht 2,3 kg

TECHNISCHE HINWEISE
Sonderlänge Abhängung auf Anfrage bis 5 m Länge erhältlich.
Lichtverteilung Siehe Seite 282

ARTIKEL						
2700 K						
Typ	lm	K	W	Farbe	Artikelnummer	
LED	2950	2700	32	Chrom	T42-887-40-05	
				Weiß matt	T42-887-40-21	
				Grau matt	T42-887-40-45	
				Schwarz matt	T42-887-40-23	
				Rot matt	T42-887-40-25	
				Champagner	T42-887-40-42	

ARTIKEL						
3000 K						
Typ	lm	K	W	Farbe	Artikelnummer	
LED	2950	3000	32	Chrom	T42-887-41-05	
				Weiß matt	T42-887-41-21	
				Grau matt	T42-887-41-45	
				Schwarz matt	T42-887-41-23	
				Rot matt	T42-887-41-25	
				Champagner	T42-887-41-42	



LISGO STRAIGHT

LISGO STRAIGHT

Elegant und majestätisch wirkt die LED-Pendelleuchte LISGO STRAIGHT. Sie überzeugt in ihrer Funktionalität mit effizienter LED-Technik und ist ideal, um größere Tischflächen gleichmäßig auszuleuchten. Die dezente Höhenverstellung kommt ohne jegliches Gegengewicht aus. Ein integrierter Berührungsdimmer mit Memory-Funktion ermöglicht das komfortable Schalten und Dimmen.

Design: Team OLIGO

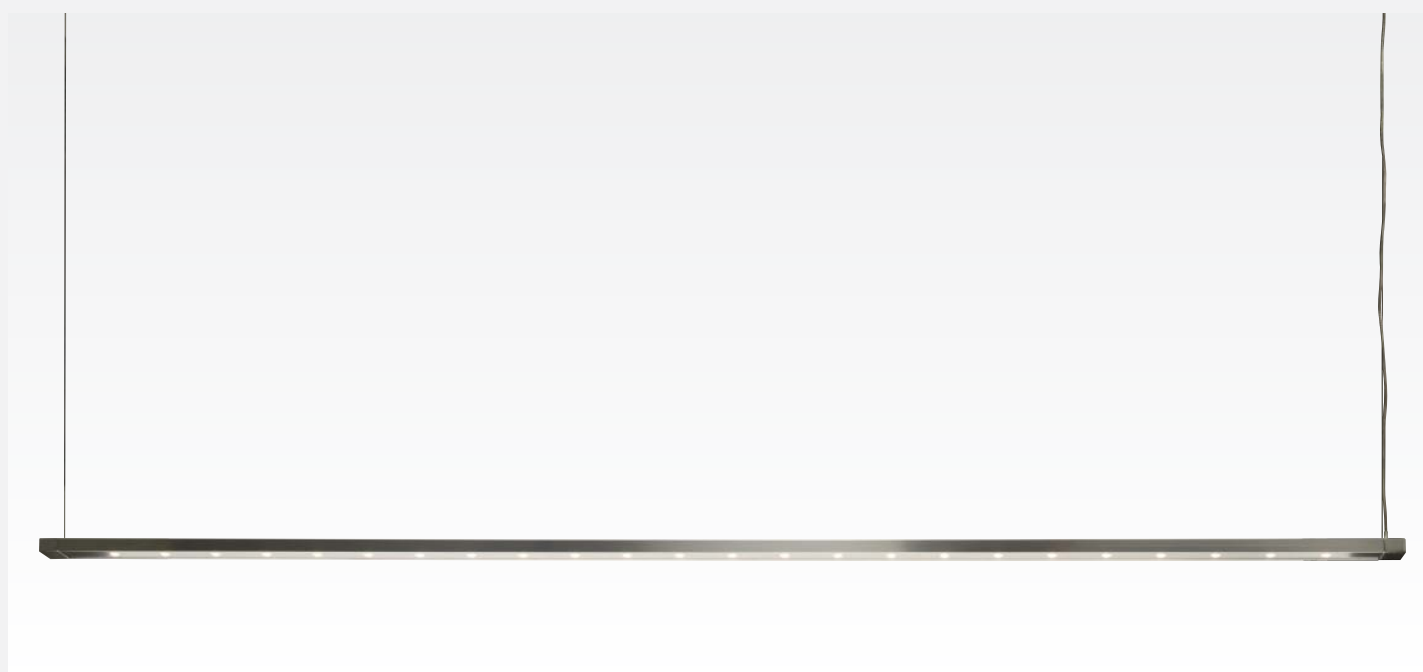
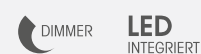

EIGENSCHAFTEN

Pendelleuchte

Höhenverstellbar
Kürzbar
Integrierter Berührungsdimmer
Memory-Funktion
Nicht extern dimmbar
Schutzklasse 1

Leistungsdaten

100-240 V / 50-60 Hz / 24 V DC /
LED / 3000 K / 1650 lm / 30 W /
CRI>80
Energieeffizienzklasse: A

Material
Metall

Gewicht
2,3 kg

TECHNISCHE HINWEISE

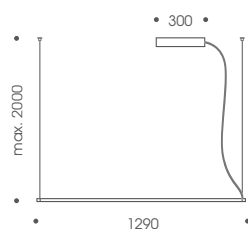

Sonderlänge

Abhängung auf Anfrage bis 5 m
Länge erhältlich.

Lichtverteilung
Siehe Seite 282

ARTIKEL

Typ	lm	K	W	Farbe	Artikelnummer
LED	1650	3000	30	Chrom	T42-899-12-05

BALDACHIN



GRACE







GRACE

BALDACHIN



1-fach



2-fach / 3-fach
Außen Chrom / Innen Weiß



2-fach / 3-fach
Außen Chrom / Innen Schwarz

GRACE

Höhenverstellbar

Die zeitlose GRACE zählt weltweit zu den Klassikern unter den dekorativen Pendelleuchten. Die beiden linsenförmigen, satinierten Halbschalen werden von einem Leuchtenkörper aus Aluminium eingefasst und sorgen für eine gleichmäßige, blendfreie Ausleuchtung. Ein dezent in die Aufhängung integrierter Verstellbügel ermöglicht die stufenlose Höhenverstellbarkeit der Leuchte. In der Ausführung mit Berührungsdimmer löst ein Berühren der Seile einen Schalt- oder Dimmvorgang aus. Edle Oberflächen in Chrom glänzend oder Aluminium gebürstet runden das Profil von GRACE vollends ab.

Design: Ralf Keferstein



ARTIKEL				
Elektronischer Transformator				
Typ	W	Farbe Kopf	Farbe Baldachin	Artikelnummer
GY 6,35 /	1x max. 50	Chrom	Chrom	42-931-10-05
QT-LP 12		Aluminium geb.	Aluminium geb.	42-931-10-12
	2x max. 50	Chrom	Chrom / Weiß	42-931-21-05
		Chrom	Chrom / Schwarz	42-931-22-05
		Aluminium geb.	Chrom matt	42-931-20-12
	3x max. 50	Chrom	Chrom / Weiß	42-931-31-05
		Chrom	Chrom / Schwarz	42-931-32-05
		Aluminium geb.	Chrom matt	42-931-30-12

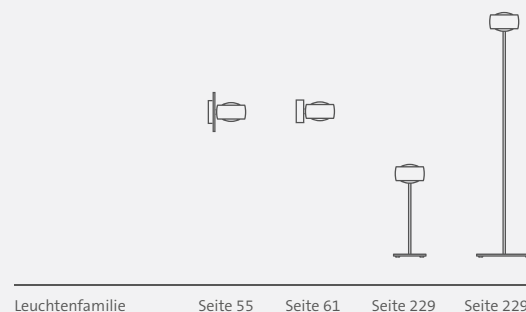

EIGENSCHAFTEN

Pendelleuchte
 Höhenverstellbar
 Kürzbar
 Werkzeugloser Leuchtmittelwechsel
 Optional mit Berührungsdimmer
 oder extern dimmbar mit Dimmer
 "Typ C"
 Schutzklasse 1 (2-fach, 3-fach)
 Schutzklasse 2 (1-fach)

Leistungsdaten
 230 V / 50-60 Hz / 12 V / 1x/2x/3x
 GY 6,35 / QT-LP 12 max. 50 W
 Energieeffizienzklasse: A++ bis C
 Inklusive Leuchtmittel 50 W / EEK: C

Material
 Aluminium, satinierte Glasschalen

Gewicht
 1,0 / 3,0 / 5,0 kg

TECHNISCHE HINWEISE

Zertifikate
 ENEC, GS

FARBEN

Chrom
Aluminium gebürstet

ARTIKEL				
Berührungsdimmer				
Typ	W	Farbe Kopf	Farbe Baldachin	Artikelnummer
GY 6,35 /	1x max. 50	Chrom	Chrom	T42-931-10-05
QT-LP 12		Aluminium geb.	Aluminium geb.	T42-931-10-12
	2x max. 50	Chrom	Chrom / Weiß	T42-931-21-05
		Chrom	Chrom / Schwarz	T42-931-22-05
		Aluminium geb.	Chrom matt	T42-931-20-12
	3x max. 50	Chrom	Chrom / Weiß	T42-931-31-05
		Chrom	Chrom / Schwarz	T42-931-32-05
		Aluminium geb.	Chrom matt	T42-931-30-12

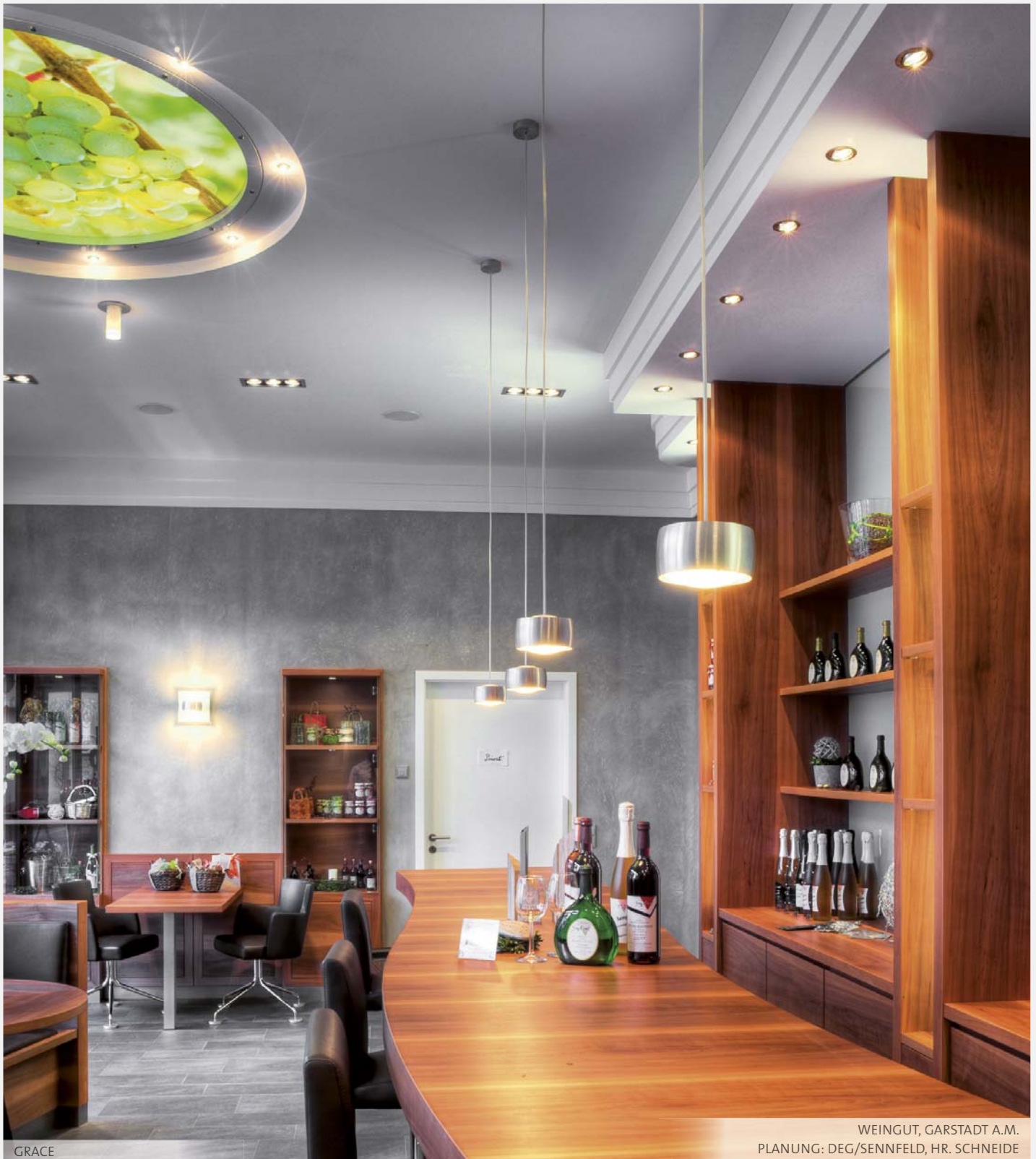

GRACE

WEINGUT, GARSTADT A.M.
PLANUNG: DEG/SENNFELD, HR. SCHNEIDE

FARBEN BALDACHIN



Chrom



Chrom matt

GRACE

Die zeitlose GRACE zählt weltweit zu den Klassikern unter den dekorativen Pendelleuchten. Sie ist ideal, um Tische oder Tresen in Szene zu setzen. Die beiden linsenförmigen, satinierten Halbschalen werden von einem massiven Ring aus Aluminium eingefasst und sorgen für eine gleichmäßige, blendfreie Ausleuchtung. Die edlen Oberflächen in Chrom glänzend oder Aluminium gebürstet runden das Profil von GRACE vollends ab. Das klassische Design ist auch als individuell konfigurierbare Wandleuchte sowie als Tisch- und Stehleuchte erhältlich.

Design: Ralf Keferstein

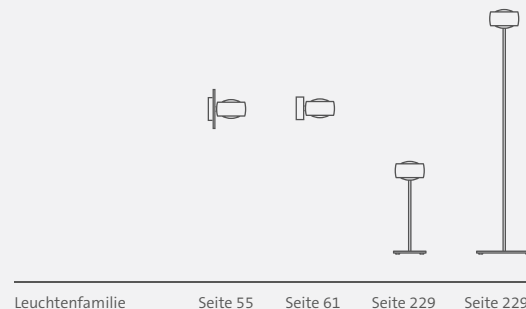

EIGENSCHAFTEN	TECHNISCHE HINWEISE
<p>Pendelleuchte Kürzbar Werkzeugloser Leuchtmittelwechsel Dimmbar mit Dimmer "Typ R" Schutzklasse 1</p> <p>Leistungsdaten 230 V / G 9 / QT 14 / max. 75 W Energieeffizienzklasse: A++ bis E Inklusive Leuchtmittel 60 W / EEK: C</p> <p>Material Aluminium, satinierte Glasschalen</p> <p>Gewicht 1,0 kg</p>	<p>Sonderlänge Abhängung auf Anfrage bis 5 m Länge erhältlich.</p> <p>Zertifikate ENEC, GS</p>

FARBEN
<p>Chrom Aluminium gebürstet</p>

ARTIKEL				
Typ	W	Farbe Kopf	Farbe Baldachin	Artikelnummer
QT 14 / G 9	max. 75	Chrom	Chrom	42-931-11-05
		Aluminium geb.	Chrom matt	42-931-11-12



SIR GATSBY

BALDACHIN



SIR GATSBY

Der formschöne Aluminiumkopf der Pendelleuchte SIR GATSBY wird in einem aufwendigen Herstellungsprozess veredelt und erstrahlt in einer hochwertigen Chromoberfläche. Das Leuchtmittel befindet sich hinter einer satinierten Glasscheibe, die im Zusammenspiel mit einem 80° Hochglanzreflektor eine homogene Lichtverteilung bewirkt. SIR GATSBY ist auch als Deckenleuchte GATSBY erhältlich.

Design: Ralf Keferstein



Leuchtenfamilie

Seite 99

ECO
READY



EIGENSCHAFTEN

Pendelleuchte
Kürzbar
Dimmbar mit Dimmer "Typ R"
Schutzklasse 1

Leistungsdaten
230 V / QT 18 / B15d max. 100 W
80° Hochglanzreflektor
Energieeffizienzklasse: B bis D
Inklusive Leuchtmittel 100 W / EEK: D

Material
Aluminium, satinierte Glasschale

Gewicht
2,8 kg

TECHNISCHE HINWEISE

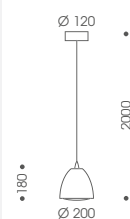

Sonderlänge
Abhängung auf Anfrage bis 5 m
Länge erhältlich.

Zertifikate
ENEC, GS

ARTIKEL

Typ	W	Farbe	Artikelnummer
QT 18 / B15d	max. 100	Chrom	42-971-20-05



GATSBY

BALDACHIN



GATSBY

Höhenverstellbar

Der formschöne Aluminiumkopf der Pendelleuchte GATSBY wird in einem aufwendigen Herstellungsprozess veredelt und erstrahlt in einer hochwertigen Chromoberfläche. Das Leuchtmittel befindet sich hinter einer satinierten Glasscheibe, die im Zusammenspiel mit einem 80° Hochglanzreflektor eine homogene Lichtverteilung bewirkt. In der Ausführung mit Berührungsdimmer löst ein Berühren der Seile einen Schalt- oder Dimmvorgang aus. GATSBY wurde mit mehreren Designpreisen ausgezeichnet.

Design: Ralf Keferstein



Leuchtenfamilie

Seite 99



Designpreis der
Bundesrepublik
Deutschland
Nominiert 2002

Ehrenpreis
Produktdesign des Landes
Nordrhein-Westfalen

EIGENSCHAFTEN

Pendelleuchte
Kürzbar
Optional mit Berührungsdimmer
oder extern dimmbar mit Dimmer
"Typ C"
Schutzklasse 2

Leistungsdaten
230 V / 50-60 Hz / 12 V / GY 6,35 /
QT-LP 12 max. 100 W
80° Hochglanzreflektor
Energieeffizienzklasse: A++ bis C
Inklusive Leuchtmittel 100 W (EEK: B)

Material
Aluminium, satinierte Glasschale

Gewicht
4,9 kg

TECHNISCHE HINWEISE

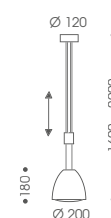

Zertifikate
ENEC, GS

ARTIKEL

Elektronischer Transformator

Typ	W	Farbe	Artikelnummer
GY 6,35 / QT-LP 12	max. 100	Chrom	42-971-10-05

ARTIKEL

Berührungsdimmer

Typ	W	Farbe	Artikelnummer
GY 6,35 / QT-LP 12	max. 100	Chrom	T42-971-10-05



GATSBY FINE

BALDACHIN



1-fach



2-fach / 3-fach
Außen Chrom / Innen Weiß



2-fach / 3-fach
Außen Chrom / Innen Schwarz

GATSBY FINE

Höhenverstellbar

Die GATSBY FINE ist eine ebenso elegante und hochwertige Ausführung wie der großer Bruder GATSBY. Auch sie besticht durch ihre makellose und detailgenaue Chromoberfläche. Ein frei bewegliches Gegengewicht ermöglicht die stufenlose Höhenverstellbarkeit der Leuchte. Das Leuchtmittel befindet sich hinter einer satinierten Glasscheibe, die eine homogene Lichtverteilung bewirkt. GATSBY FINE wurde mit dem reddot design award ausgezeichnet.

Design: Ralf Keferstein



Leuchtenfamilie

Seite 99



EIGENSCHAFTEN

Pendelleuchte
 Höhenverstellbar
 Kürzbar
 Optional mit Berührungsdimmer oder extern dimmbar mit Dimmer "Typ C"
 Werkzeugloser Leuchtmittelwechsel
 Schutzklasse 1 (2-fach, 3-fach)
 Schutzklasse 2 (1-fach)

Leistungsdaten
 230 V / 50-60 Hz / 12 V / 1x/2x/3x
 GY 6,35 / QT-LP 12 max. 50 W
 Energieeffizienzklasse: A++ bis C
 Inklusive Leuchtmittel 50 W / EEK: C

Material
 Aluminium, satinierte Glasschale

Gewicht
 1,4 / 4,4 / 7,3 kg

TECHNISCHE HINWEISE

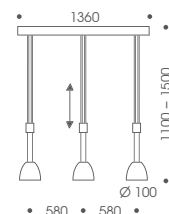
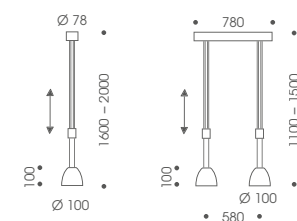

Zertifikate
 ENEC, GS

ARTIKEL				
Elektronischer Transformator				
Typ	W	Farbe Kopf	Farbe Baldachin	Artikelnummer
GY 6,35 /	1x max. 50	Chrom	Chrom	42-970-10-05
QT-LP 12	2x max. 50	Chrom	Chrom / Weiß	42-970-20-05
		Chrom	Chrom / Schwarz	42-970-21-05
	3x max. 50	Chrom	Chrom / Weiß	42-970-30-05
		Chrom	Chrom / Schwarz	42-970-31-05

ARTIKEL				
Berührungsdimmer				
Typ	W	Farbe Kopf	Farbe Baldachin	Artikelnummer
GY 6,35 /	1x max. 50	Chrom	Chrom	T42-970-10-05
QT-LP 12	2x max. 50	Chrom	Chrom / Weiß	T42-970-20-05
		Chrom	Chrom / Schwarz	T42-970-21-05
	3x max. 50	Chrom	Chrom / Weiß	T42-970-30-05
		Chrom	Chrom / Schwarz	T42-970-31-05

PULL-IT





GOLF CLUB, FREIBURG
ARCHITEKTEN: DÖRR & IRRGANG
FOTO: JOSÉ FERNÁNDEZ - FOTOGRAFIKS.NET



PULL-IT

BALDACHIN



1-fach



2-fach / 3-fach

FARBEN SCHIRM



Chrom



Transparent



Weiß matt



Ananas matt



Melon matt

PULL-IT

Höhenverstellbar

Der gefällige Glasschirm in Kombination mit dem markanten Metallzylinder verleiht der Pendelleuchte PULL-IT ein unverwechselbares Erscheinungsbild. Der mundgeblasene Glasdiffusor richtet das Licht auf den Tisch und spendet ebenso eine angenehme Grundbeleuchtung im Raum. Die Varianten mit Chrom, Schwarz glänzendem oder transparentem Glasschirm lenken die gesamte Lichtmenge auf die Tischfläche. Ein frei bewegliches Gegengewicht ermöglicht die stufenlose Höhenverstellbarkeit der Leuchte. Die Helligkeit ist über einen integrierten Berührungsdimmer steuerbar. PULL-IT wurde mit dem iF product design award sowie dem reddot design award ausgezeichnet.

Design: Ralf Keferstein

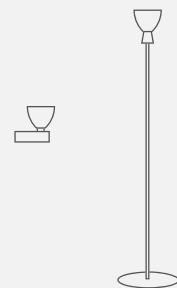

Leuchtenfamilie Seite 81 Seite 237



EIGENSCHAFTEN

Pendelleuchte
 Höhenverstellbar
 Kürzbar
 Optional mit Berührungsdimmer
 oder extern dimmbar mit Dimmer
 "Typ C"
 Schutzklasse 1 (2-fach, 3-fach)
 Schutzklasse 2 (1-fach)

Leistungsdaten
 230 V / 50-60 Hz / 12 V / 1x/2x/3x
 GY 6,35 / QT-LP 12 max. 50 W
 Energieeffizienzklasse: A++ bis C
 Inklusive Leuchtmittel 50 W / EEK: C

Material
 Metall, Glas mundgeblasen

Gewicht
 2,0 / 4,5 / 7,3 kg

TECHNISCHE HINWEISE

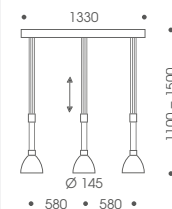
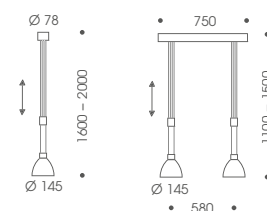

Zertifikate
 ENEC, GS

ARTIKEL				
Elektronischer Transformator				
Typ	W	Farbe Schirm	Farbe Korpus	Artikelnummer
GY 6,35 /	1x max. 50	Transparent	Chrom matt	42-952-10-06/01
QT-LP 12		Weiß matt	Chrom matt	42-952-10-06/21
		Ananas matt	Chrom matt	42-952-10-06/32
		Melon matt	Chrom matt	42-952-10-06/28
	2x max. 50	Transparent	Chrom matt	42-952-20-06/01
		Weiß matt	Chrom matt	42-952-20-06/21
		Ananas matt	Chrom matt	42-952-20-06/32
		Melon matt	Chrom matt	42-952-20-06/28
	3x max. 50	Transparent	Chrom matt	42-952-30-06/01
		Weiß matt	Chrom matt	42-952-30-06/21
		Ananas matt	Chrom matt	42-952-30-06/32
		Melon matt	Chrom matt	42-952-30-06/28

ARTIKEL				
Berührungsdimmer				
Typ	W	Farbe Schirm	Farbe Korpus	Artikelnummer
GY 6,35 /	1x max. 50	Chrom	Chrom	T42-952-10-05/05
QT-LP 12		Schwarz glänzend	Chrom	T42-952-10-05/22
		Transparent	Chrom matt	T42-952-10-06/01
		Weiß matt	Chrom matt	T42-952-10-06/21
		Ananas matt	Chrom matt	T42-952-10-06/32
		Melon matt	Chrom matt	T42-952-10-06/28
	2x max. 50	Transparent	Chrom matt	T42-952-20-06/01
		Weiß matt	Chrom matt	T42-952-20-06/21
		Ananas matt	Chrom matt	T42-952-20-06/32
		Melon matt	Chrom matt	T42-952-20-06/28
	3x max. 50	Transparent	Chrom matt	T42-952-30-06/01
		Weiß matt	Chrom matt	T42-952-30-06/21
		Ananas matt	Chrom matt	T42-952-30-06/32
		Melon matt	Chrom matt	T42-952-30-06/28



PULL-IT

MUSTERHAUS STOMMEL

FARBEN BALDACHIN



Chrom



Chrom matt

FARBEN SCHIRM



Schwarz glänzend



Transparent



Weiß matt



Ananas matt



Melon matt

PULL-IT

Der gefällige Glasschirm in Kombination mit dem markanten Metallzylinder prägt die Pendelleuchte PULL-IT und verleiht ihr ein unverwechselbares Erscheinungsbild. Der mundgeblasene Glasdiffusor richtet das Licht auf den Tisch und spendet gleichermaßen eine angenehme Grundbeleuchtung im Raum. Die Varianten mit Chrom, Schwarz glänzendem oder transparentem Glasschirm lenken die gesamte Lichtmenge auf die Tischfläche.

Design: Ralf Keferstein

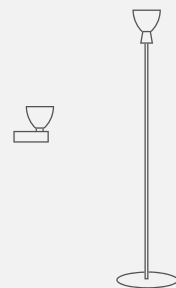

Leuchtenfamilie Seite 81 Seite 237

ECO
READY



EIGENSCHAFTEN

Pendelleuchte
Kürzbar
Werkzeugloser Leuchtmittelwechsel
Dimmbar mit Dimmer "Typ R"
Schutzklasse 1

Leistungsdaten
230 V / QT 14 / G 9 max. 60 W
Energieeffizienzklasse: A++ bis C
Inklusive Leuchtmittel 60 W / EEK: C

Material
Metall, Glas mundgeblasen

Gewicht
0,9 kg

TECHNISCHE HINWEISE

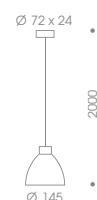

Sonderlänge
Abhängung auf Anfrage bis 5 m
Länge erhältlich.

Zertifikate
ENEC, GS

ARTIKEL

Typ	W	Farbe Schirm	Farbe Korpus	Artikelnummer
G 9 / QT 14 max. 60		Chrom	Chrom	42-952-40-05/05
		Schwarz glänzend	Chrom	42-952-40-05/22
		Transparent	Chrom matt	42-952-40-06/01
		Weiß matt	Chrom matt	42-952-40-06/21
		Ananas matt	Chrom matt	42-952-40-06/32
		Melon matt	Chrom matt	42-952-40-06/28



ECOLINO GRANDE

BALDACHIN



1-fach

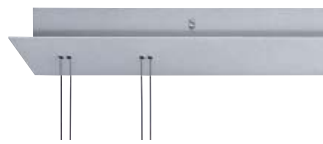

2-fach / 3-fach

ECOLINO GRANDE

Höhenverstellbar

Der gewölbte Glasschirm von ECOLINO GRANDE wird in einem besonderen Verfahren aus einem flachen Glas gebogen. Er charakterisiert die Leuchte und sorgt für eine großzügige Ausleuchtung. Das leicht satinierte Glas bricht das Licht angenehm weich und taucht den Raum in ein zartes Licht. Über das integrierte Gegengewicht lässt sich die Pendelleuchte ECOLINO GRANDE beliebig in der Höhe verstellen.

Design: Ralf Keferstein



IRC
READY

EIGENSCHAFTEN

Pendelleuchte
Höhenverstellbar
Kürzbar
Dimmbar mit Dimmer "Typ C"
Schutzklasse 1

Leistungsdaten
230 V / 50-60 Hz / 12 V / 1x/2x/3x
GY 6,35 / QT-LP 12 max. 50 W
Energieeffizienzklasse: A++ bis C
Inklusive Leuchtmittel 50 W / EEK: C

Material
Metall, Flachglas gebogen

Gewicht
1,2 / 3,2 / 5,7 kg

TECHNISCHE HINWEISE

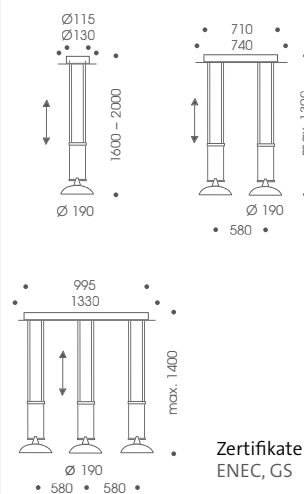

Zertifikate
ENEC, GS

FARBEN



ARTIKEL

Typ	W	Farbe Schirm	Farbe Korpus	Artikelnummer
GY 6,35 /	1x max. 50	Weiß matt	Chrom	42-981-10-05/21
QT-LP 12		Weiß matt	Chrom matt	42-981-10-06/21
		Ananas matt	Chrom	42-981-10-05/32
		Ananas matt	Chrom matt	42-981-10-06/32
	2x max. 50	Weiß matt	Chrom	42-981-20-05/21
		Weiß matt	Chrom matt	42-981-20-06/21
		Ananas matt	Chrom	42-981-20-05/32
		Ananas matt	Chrom matt	42-981-20-06/32
	3x max. 50	Weiß matt	Chrom matt	42-981-30-06/21
		Ananas matt	Chrom matt	42-981-30-06/32



DONATA

BALDACHIN



DONATA

Ein konisch geformter Schirm aus satiniertem Glas bestimmt das zurückhaltende Design der Pendelleuchte DONATA. Er reflektiert das Licht und sorgt für eine gleichmäßige Ausleuchtung im Raum. Die Variante mit der Fassung GZ 10 ist für den Einsatz von LED-Retrofits geeignet und erfüllt aktuelle Anforderungen an eine energieeffiziente Beleuchtungslösung.

Design: Ralf Keferstein



Leuchtenfamilie Seite 125 Seite 107

LED **ECO**
READY READY



EIGENSCHAFTEN

Pendelleuchte
Kürzbar
Dimmbar mit Dimmer "Typ R"

Leistungsdaten
Schirm satiniert:
230 V / G 9 / QT-14 max. 75 W
Energieeffizienzklasse: A++ bis D

Schirm transparent:
230 V / GZ 10 / QPAR 51/64
max. 50 W
Energieeffizienzklasse: A++ bis E

Material
Aluminium, Glas

Gewicht
0,7 kg

TECHNISCHE HINWEISE

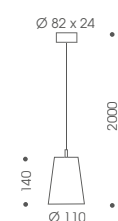

Sonderlänge
Abhängung auf Anfrage bis 5 m
Länge erhältlich.

Zertifikate
ENEC, GS

FARBEN



Weiß matt



Champagner



Transparent

ARTIKEL

Typ	W	Farbe Schirm	Artikelnummer
G 9 / QT-14	max. 75	Weiß matt	42-909-20-06/21
		Champagner	42-909-20-06/42
GZ 10 / QPAR 51/64	max. 50	Transparent	42-909-10-06/01

Leuchtmittel ab Seite 255

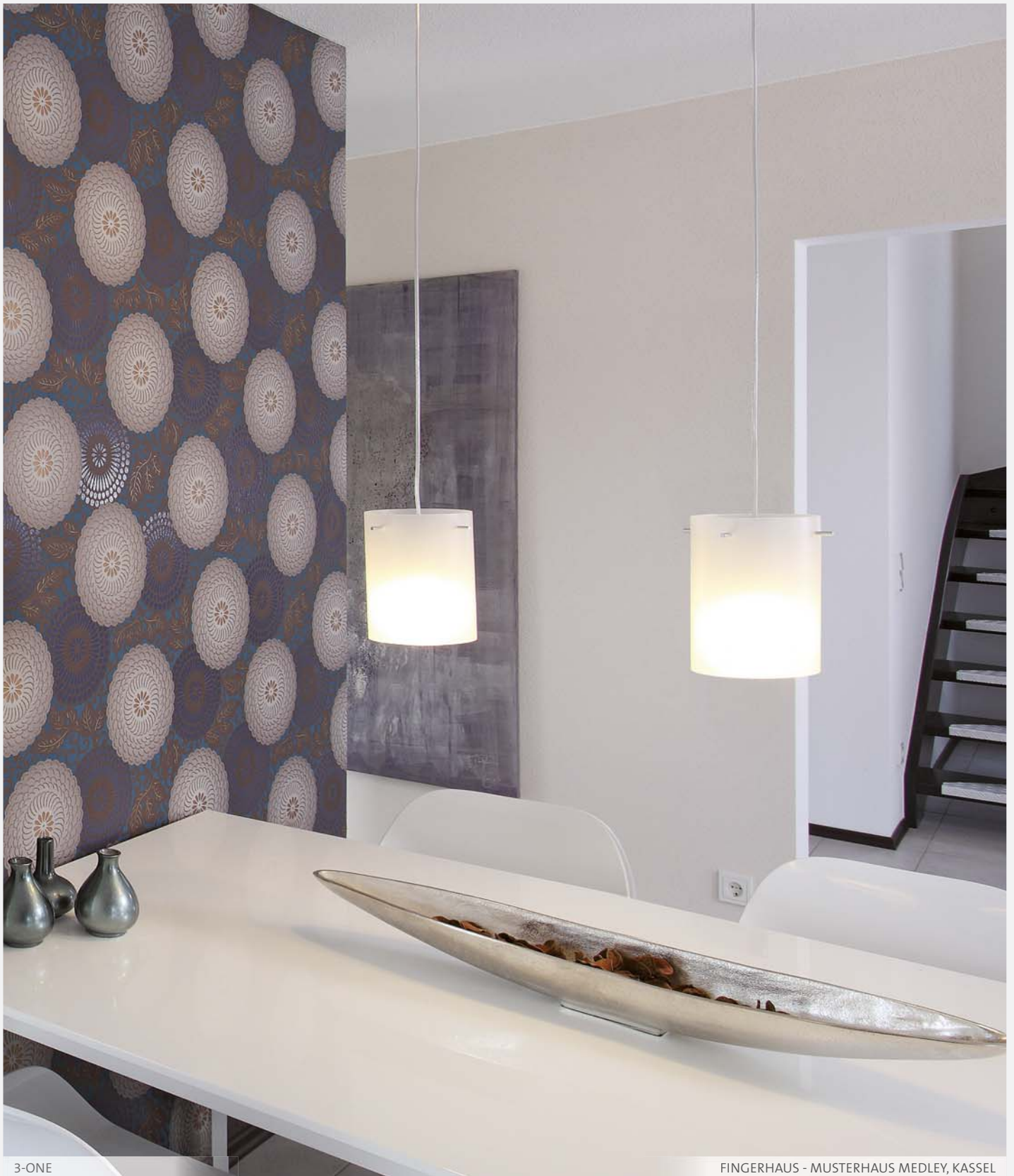

3-ONE

FINGERHAUS - MUSTERHAUS MEDLEY, KASSEL

BALDACHIN SIXTY 5 / 3-ONE



SIXTY 5

Der mundgeblasene und mit einer Gewebestruktur veredelte Glaschirm macht aus jedem Exemplar der Pendelleuchte SIXTY 5 ein Unikat mit individuellem Charakter. Der Glasdiffusor richtet das Licht nicht nur auf den Tisch, sondern spendet auch eine angenehme Grundbeleuchtung im Raum.

Design: Ralf Keferstein

ECO
READY



EIGENSCHAFTEN
Pendelleuchte Kürzbar Dimmbar mit Dimmer "Typ R" Schutzklasse 1
Leistungsdaten 230 V / G 9 / QT 14 / max. 75 W Energieeffizienzklasse: B bis E Inklusive Leuchtmittel 60 W / EEK: C
Material Metall, Opalglas mundgeblasen mit Gewebestrukturoptik
Gewicht 1,1 kg

TECHNISCHE HINWEISE
Sonderlänge Abhängung auf Anfrage bis 5 m Länge erhältlich.
Zertifikate ENEC, GS

ARTIKEL			
Typ	W	Farbe Schirm	Artikelnummer
G 9 / QT-14	max. 75	Weiß matt	42-919-10-06/21

3-ONE



Der Leuchtenkopf der Pendelleuchte 3-ONE besteht aus einem an drei Punkten fixierten Zylinder aus Acrylsatiné. Er gibt einen Teil des Lichtes nach unten ab und erzeugt zudem ein weiches, homogenes Raumlicht. 3-ONE ist für den Einsatz von LED-Retrofits geeignet und erfüllt aktuelle Anforderungen an eine energieeffiziente Beleuchtungslösung.

Design: Ralf Keferstein

Leuchtenfamilie

Seite 101

LED READY
ECO READY
ESL READY



EIGENSCHAFTEN
Pendelleuchte Kürzbar Dimmbar mit Dimmer "Typ R" Schutzklasse 1
Leistungsdaten 230 V / E 27 / QPAR 30 max. 75 W / A 60 max. 100 W Energieeffizienzklasse: A++ bis E
Material Metall, Polycarbonat
Gewicht 0,6 kg

TECHNISCHE HINWEISE
Sonderlänge Abhängung auf Anfrage bis 5 m Länge erhältlich.
Zertifikate ENEC, GS

ARTIKEL			
Typ	W	Farbe Adapter	Artikelnummer
E 27 / QPAR 30/A 60	max. 75/100	Weiß matt	42-927-10-06/21

Leuchtmittel ab Seite 255



B2B / 2

BALDACHIN



Prisma



Uplight

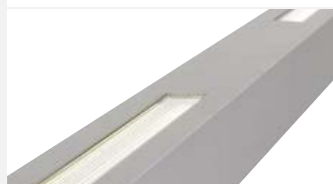

B2B / 2

B2B / 2 ist als Pendelleuchte für Empfangstheken und andere Arbeitsplätze konzipiert. Durch den Einsatz eines prismatischen Kunstglases gibt die Leuchte ein weiches und zugleich verlustarmes Licht in den Raum ab. Die Variante mit BAP-Raster entspricht den Vorgaben der Verordnung für Bildschirmarbeitsplätze. Eine partielle Öffnung nach oben lässt neben dem direkten Lichtanteil 20 % des Lichtes indirekt über die Decke abstrahlen.

Design: Ralf Keferstein

ESL
READY



EIGENSCHAFTEN

Pendelleuchte
Kürzbar
Schutzklasse 1

Leistungsdaten
230 V / 50-60 Hz / G 5 / T 16 /
840 / 54 W
Prismatik bzw. BAP-Raster
Energieeffizienzklasse: A+ bis B
Inklusive Leuchtmittel 54 W (EEK: A+)
nicht dimmbar

Material
Aluminium, Acrylglas bzw. Metall

Gewicht
3,2 kg

TECHNISCHE HINWEISE

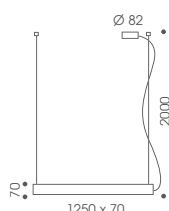

Sonderlänge
Abhängung auf Anfrage bis 4 m
Länge erhältlich.

Lichtverteilung
Siehe Seite 282

Zertifikate
ENEC, GS

ARTIKEL

Typ	K	W	Abdeckung	Artikelnummer
G 5 / T 16	4000	54	Prisma	42-922-10-06
			BAP	42-922-11-06

EBBYGO



EBBYGO



EBBYGO — MIT LIEBE ZUM DETAIL GESTALTET

Die edlen Oberflächen der Volumenleuchte EBBYGO entstehen fast ausschließlich in Handarbeit. Jede Leuchte wird so zu einem Einzelstück mit individueller Note.

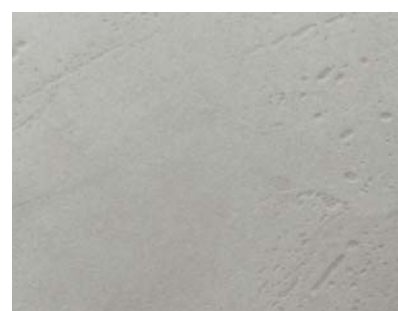

Die verblüffend echt wirkende Betonoptik ist das Ergebnis mehrerer Arbeitsschritte. Ein leichter, mineralischer Verbundwerkstoff wird dazu in mehreren Schichten von Hand auf den Leuchtschirm aufgetragen und kunstvoll geschliffen.



EBBYGO ist auch als Variante mit Blattgoldoptikerhältlich. Das Gelingen dieser edlen Oberfläche hängt ganz wesentlich von dem darunter befindlichen Schichtaufbau ab. Jedes Werkstück muss zuvor von Hand geschliffen und grundiert werden. Erst dann kann die filigrane Arbeit des Vergoldens vorgenommen werden.



EBBYGO

MUSTERHAUS STREIF

FARBEN BALDACHIN



Weiß matt



Schwarz matt

FARBEN SCHIRM



Weiß matt /
Weiß matt



Schwarz matt /
Blattgold



Beton Struktur /
Weiß matt

EBBYGO

Die Volumenleuchte EBBYGO besticht durch ihre bezaubernde Lichtwirkung und effiziente Lichttechnik. Die Kombination der unterschiedlichen Reflektor- und Oberflächencharakteristiken bieten ein hohes Maß an gestalterischer Flexibilität. Während der mit Blattgoldoptik veredelte Reflektor ein sehr warmes und wohnliches Licht erzeugt, sorgen die weiß beschichteten Varianten für eine erhöhte Lichtausbeute.

Durch die stufenlose Höhenverstellung des invertierten Reflektors im Inneren der Leuchte kann der direkte und indirekte Lichtanteil reguliert und individuellen Bedürfnissen optimal angepasst werden.

Die Farbe des Baldachins korrespondiert mit der jeweiligen Farbe des Leuchtschirms. Die Variante in Betonstruktur ist mit einem weißen Baldachin versehen.

Design: Team OLIGO

ESL
READY



EIGENSCHAFTEN

Pendelleuchte
Kürzbar
Nicht dimmbar
Schutzklasse 1

Leistungsdaten
230 V / 50-60 Hz / 2GX13 /
T16R 55 und 22 W
Energieeffizienzklasse: A+ bis B

230 V / 50-60 Hz / 2GX13 /
T16R 55 W
Energieeffizienzklasse: A+ bis B

230 V / 3x E 27 / CFL max. 24 W
Energieeffizienzklasse: A++ bis E

Material
Aluminium

Gewicht
10,0 kg

TECHNISCHE HINWEISE

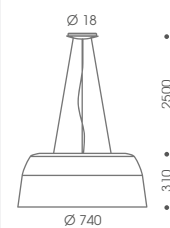

Sonderlänge
Auf Anfrage erhältlich.

Zertifikate
ENEC, GS

ARTIKEL

T16R 55 W und 22 W

Typ	W	Schirm Außen	Schirm Innen	Artikelnummer
2GX13 / T16R	55 +22	Weiß matt	Weiß matt	42-897-10-21/21
		Schwarz matt	Blattgold	42-897-10-23/10
		Beton Struktur	Weiß matt	42-897-10-70/21

ARTIKEL

3x E 27 / TC-TSE max. 24 W

Typ	W	Schirm Außen	Schirm Innen	Artikelnummer
E 27 / TC-TSE	3x max. 24	Weiß matt	Weiß matt	42-897-12-21/21
		Schwarz matt	Blattgold	42-897-12-23/10
		Beton Struktur	Weiß matt	42-897-12-70/21

Leuchtmittel ab Seite 255

ARTIKEL

T16R 55 W

Typ	W	Schirm Außen	Schirm Innen	Artikelnummer
2GX13 / T16R	55	Weiß matt	Weiß matt	42-897-11-21/21
		Beton Struktur	Weiß matt	42-897-11-70/21



LICHTOBJEKTE

SCHAFFEN SPIELERISCH EINE FASZINIERENDE ATMOSPHÄRE.

Lichtobjekte von OLIGO sind filigrane, individuell planbare Leuchten mit repräsentativem Charakter. Sie entfalten ihre faszinierende Wirkung in Eingangsbereichen ebenso wie beispielsweise in Treppenaugen oder Wandelhallen.

Mit ihrem poetischen Design sind sie eine Einladung, sich auf faszinierende Lichtspiele und die damit verbundenen Stimmungen und Atmosphären einzulassen.

So individuell wie ein Bauvorhaben ist oft auch das gewünschte Lichtobjekt. Gerne übernehmen wir die Lichtplanung für Ihr Projekt.

INHALT	SEITE
Lichtobjekt FLAVIA	193
Lichtobjekt BEL-AIR	205
Leuchtmittel	255

FLAVIA



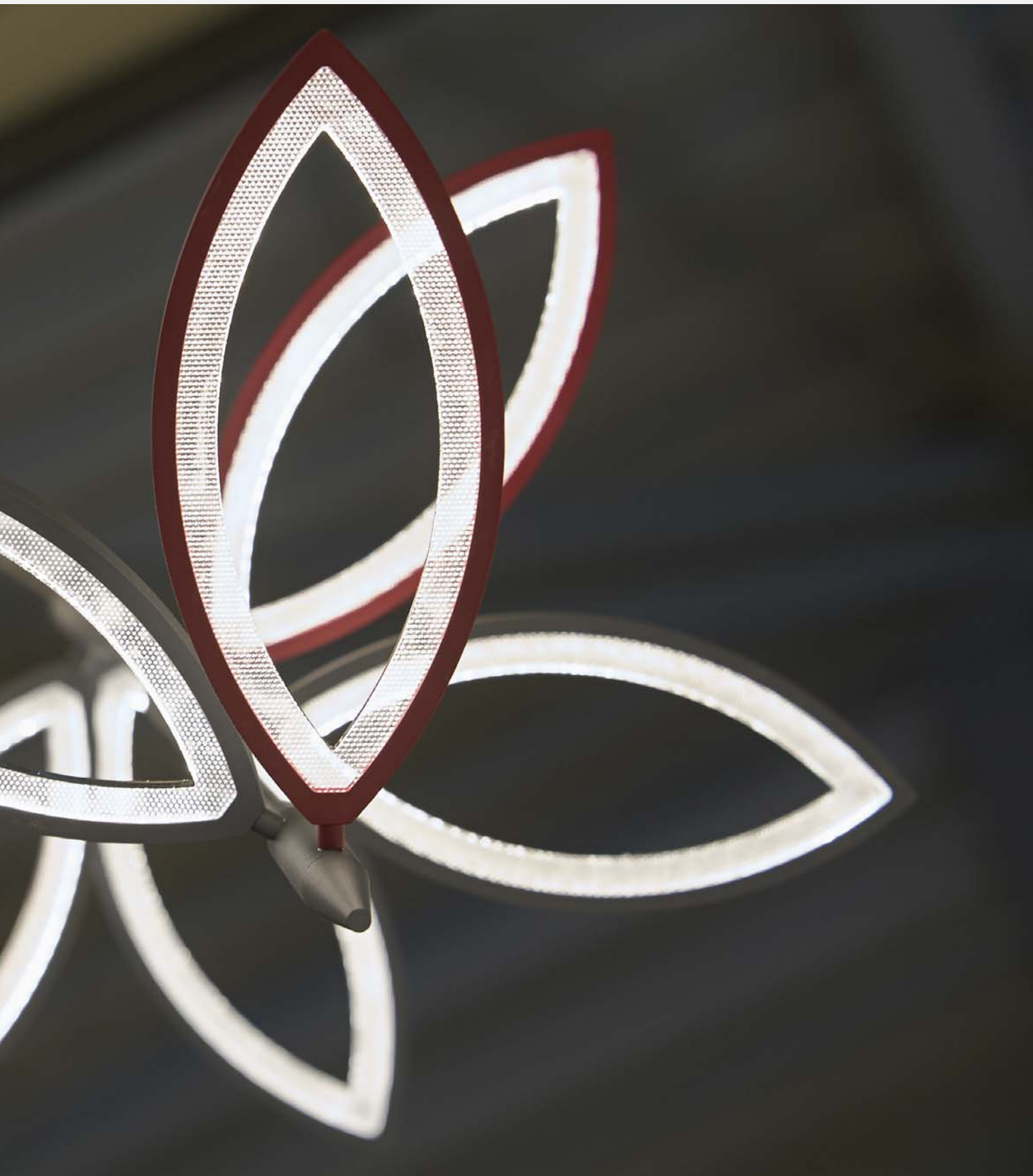



FLAVIA

FLAVIA

FLAVIA ist ein filigranes LED-Lichtobjekt mit innovativer Formgebung und einmaliger Lichtwirkung. Es ist als Set mit drei oder vier Lichtelementen erhältlich.

Das einzelne Lichtelement besteht aus zwei Blättern und hat bei geschlossener Prismatik eine Lichtleistung von 400 Lumen bei einer Leistungsaufnahme von 9,6 Watt. Daraus ergibt sich für das kleinste Lichtobjekt mit sechs Blättern eine Lichtleistung von 1200 Lumen. Die Möglichkeit, die einzelnen Blätter um 180° zu drehen, eröffnet dem Anwender zahlreiche Alternativen in der Form- und Lichtgestaltung.

In der Mehrfachhängung ergibt sich eine nahezu grenzenlose Kombinationsvielfalt und es entsteht die Anmutung eines in sich leuchtenden Blätterwaldes.

Neben der Standardausführung in den Farben Chrom matt, Weiß matt, Grau matt und Rot matt sind weitere objektbezogene Farbstellungen auf Anfrage möglich.

FLAVIA ist sowohl für den modernen Wohnraum, als auch das anspruchsvolle Projekt geeignet. Die Vielseitigkeit ermöglicht Montagen in Treppenaugen, Erkern oder über Tischen und Theken. Gerne übernimmt OLIGO für Sie die individuelle Planung.

Design: Ottenwälder und Ottenwälder



FLAVIA





ÜLEMISTE SHOPPING CENTER, TALLINN
INNENARCHITEKTEN: PRIIT PÖLDME UND REET SEPP, JOONPROJEKT OÜ
REALISIERUNG: KUU STUDIO OÜ

FLAVIA

Prismatiken offen, geschlossen oder transluzent

Das Lichtobjekt FLAVIA ist mit unterschiedlichen Prismatiken erhältlich. Sowohl bei offener als auch bei geschlossener und transluzenter Prismatik bleibt die eigentliche Lichtquelle unsichtbar.

Die Prismatik besteht aus einem speziellen Acrylglas, die das seitlich eingebrachte Licht gleichmäßig über die Fläche wieder auskoppelt. Der direkte Lichtanteil ist entblendet.

Die Sets mit unterschiedlichen Prismatiken lassen sich auch untereinander kombinieren und ergeben weitere ansprechende Varianten.



FLAVIA



OFFENE PRISMATIK

Das einzelne Blatt erscheint in Form einer Lichtkontur. Die Innenkontur ist mit einer Spiegelfolie versehen, die die LED-Lichtquelle verdeckt.



GESCHLOSSENE PRISMATIK

Die geschlossene Prismatik verfügt über eine beidseitig eingearbeitete Nut, die parallel zur Außenkante verläuft und die Form des Blattes dezent nachzeichnet.



TRANSLUZENTE PRISMATIK

Die gesamte Blattfläche besteht aus einem Acrylglas, das im ausgeschalteten Zustand transparent erscheint. Im eingeschalteten Zustand erstrahlt es als homogene Lichtfläche.

FLAVIA

Set mit 3x2 Lichtelementen

Das Lichtobjekt ist als Set mit 3x2 Lichtelementen erhältlich. Das einzelne Lichtelement besteht aus zwei Blättern und hat bei geschlossener Prismatik eine Lichtleistung von 400 Lumen bei einer Leistungsaufnahme von 9,6 Watt. Daraus ergibt sich für ein Lichtobjekt mit sechs Blättern eine Lichtleistung von 1200 Lumen. Die Seillänge ist individuell kürzbar.



EIGENSCHAFTEN

Lichtobjekt
Gesamtlänge 3,0 m
Kürzbar
3x 2 Lichtelemente
Lichtelemente einzeln drehbar

Leistungsdaten
120-277 V / 50-60 Hz / 24 V DC /
LED / 2700 K / 600-1200 lm /
30 W / CRI >80
Schutzklasse 1
Energieeffizienzklasse: A

Material
Metall, Acrylglas

Gewicht
2 kg (Typ 1)
2,3 kg (Typ 2, Typ 3)

TECHNISCHE HINWEISE

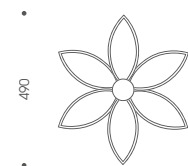
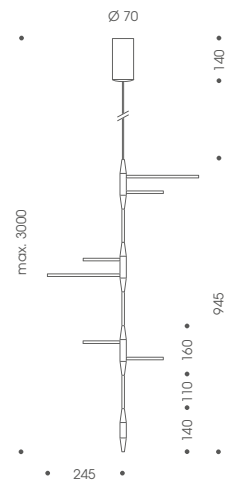

ARTIKEL

Set 3x 2 Blätter Typ 1, Prismatik offen

Typ	lm	K	W	Farbe	Artikelnummer
LED	900	2700	30	Chrom matt	52-870-10-06
				Weiß matt	52-870-10-21
				Grau matt	52-870-10-45
				Rot matt	52-870-10-25

FARBEN



ARTIKEL

Set 3x 2 Blätter Typ 2, Prismatik geschlossen

Typ	lm	K	W	Farbe	Artikelnummer
LED	1200	2700	30	Chrom matt	52-870-11-06
				Weiß matt	52-870-11-21
				Grau matt	52-870-11-45
				Rot matt	52-870-11-25

ARTIKEL

Set 3x 2 Blätter Typ 3, Prismatik transluzent

Typ	lm	K	W	Farbe	Artikelnummer
LED	600	2700	30	Chrom matt	52-870-12-06
				Weiß matt	52-870-12-21
				Grau matt	52-870-12-45
				Rot matt	52-870-12-25

FLAVIA

Set mit 4x2 Lichtelementen

In der größeren Variante besteht ein Set aus 4x2 Lichtelementen. Das einzelne Lichtelement besteht aus zwei Blättern und hat bei geschlossener Prismaoptik eine Lichtleistung von 400 Lumen bei einer Leistungsaufnahme von 9,6 Watt. Daraus ergibt sich für ein Lichtobjekt mit acht Blättern eine Lichtleistung von 1600 Lumen. Die Seillänge ist individuell kürzbar.



EIGENSCHAFTEN

Lichtobjekt
Gesamtlänge 3,0 m
Kürzbar
4x 2 Lichtelemente
Lichtelemente einzeln drehbar

Leistungsdaten
100-240 V / 50-60 Hz / 24 V DC /
LED / 2700 K / 800-1600 lm /
40 W / CRI >80
Schutzklasse 1
Energieeffizienzklasse: A

Material
Metall, Acrylglas

Gewicht
2,6 kg (Typ 1)
3,1 kg (Typ 2, Typ 3)

TECHNISCHE HINWEISE

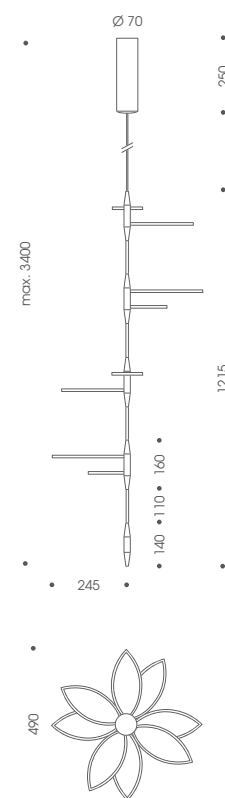

ARTIKEL

Set 4x 2 Blätter Typ 1, Prismaoptik offen

Typ	lm	K	W	Farbe	Artikelnummer
LED	1200	2700	40	Chrom matt	52-870-20-06
				Weiß matt	52-870-20-21
				Grau matt	52-870-20-45
				Rot matt	52-870-20-25

FARBEN



ARTIKEL

Set 4x 2 Blätter Typ 2, Prismaoptik geschlossen

Typ	lm	K	W	Farbe	Artikelnummer
LED	1600	2700	40	Chrom matt	52-870-21-06
				Weiß matt	52-870-21-21
				Grau matt	52-870-21-45
				Rot matt	52-870-21-25

ARTIKEL

Set 4x 2 Blätter Typ 3, Prismaoptik transluzent

Typ	lm	K	W	Farbe	Artikelnummer
LED	800	2700	40	Chrom matt	52-870-22-06
				Weiß matt	52-870-22-21
				Grau matt	52-870-22-45
				Rot matt	52-870-22-25

BEL-AIR





MÄLZEREI, BAMBERG
LICHTPLANUNG: ERTL, HALLSTADT



BEL-AIR

BEL-AIR

BEL-AIR ist ein modular aufgebautes Lichtkunstobjekt mit einer einzigartigen Ausstrahlung. Die abgependelte Struktur ist ausdrucksstarker „Eyecatcher“ und gleichermaßen anspruchsvolle Funktionsleuchte für die moderne und auch traditionelle Architektur.

Die Metalldisken der BEL-AIR sind in Handarbeit gefertigt und mit einer Beschichtung versehen, die optisch Blattgold bzw. Blattsilber entspricht. Die in die Struktur eingehängte TUBE-L fokussiert das Licht blendfrei gegen die gewölbten und lebendig anmutenden Oberflächen der Disken. Das Rohr der Up- / Downleuchte TUBE-L ist aus Aluminium gefertigt und mit einer rostfarbenen Speziallackierung versehen. Für den Wechsel der beiden leistungsstarken 12 V Multimirrorlampen können zwei Teilsegmente der Leuchte gelöst werden.

Ferner kann BEL-AIR auch mit dreiteiligen, von innen beleuchteten Disken individuell zusammengestellt werden. Zwei unterschiedlich farbige – transparente oder satinierte – Glasschalen können zusammen mit der dreiflammigen ELECTRIC UNIT zum leuchtendem Diskus DISK-L kombiniert werden.

Wählen Sie ein fertig zusammengestelltes Set oder stellen Sie Ihr eigenes BEL-AIR Lichtobjekt zusammen.

Design: Michael Kleinhenn / Ralf Keferstein





BEL-AIR

BEL-AIR

mit Metaldiskern und Lichtrohrelementen als dimmbares Set

Ein Set besteht aus je 3 Reflektionsdiskern DISK-M (Blattgold oder Blattsilber) sowie je 3 Lichtrohren TUBE-L (Rostfarben) Für unterschiedliche Montageformen ist ein extern dimmbarer Deckentransformator oder eine Abhängung mit Bodentransformator und integriertem Schiebдиммер erhältlich. Die maximal zulässige Länge der Abhängung beträgt 2,5 m.

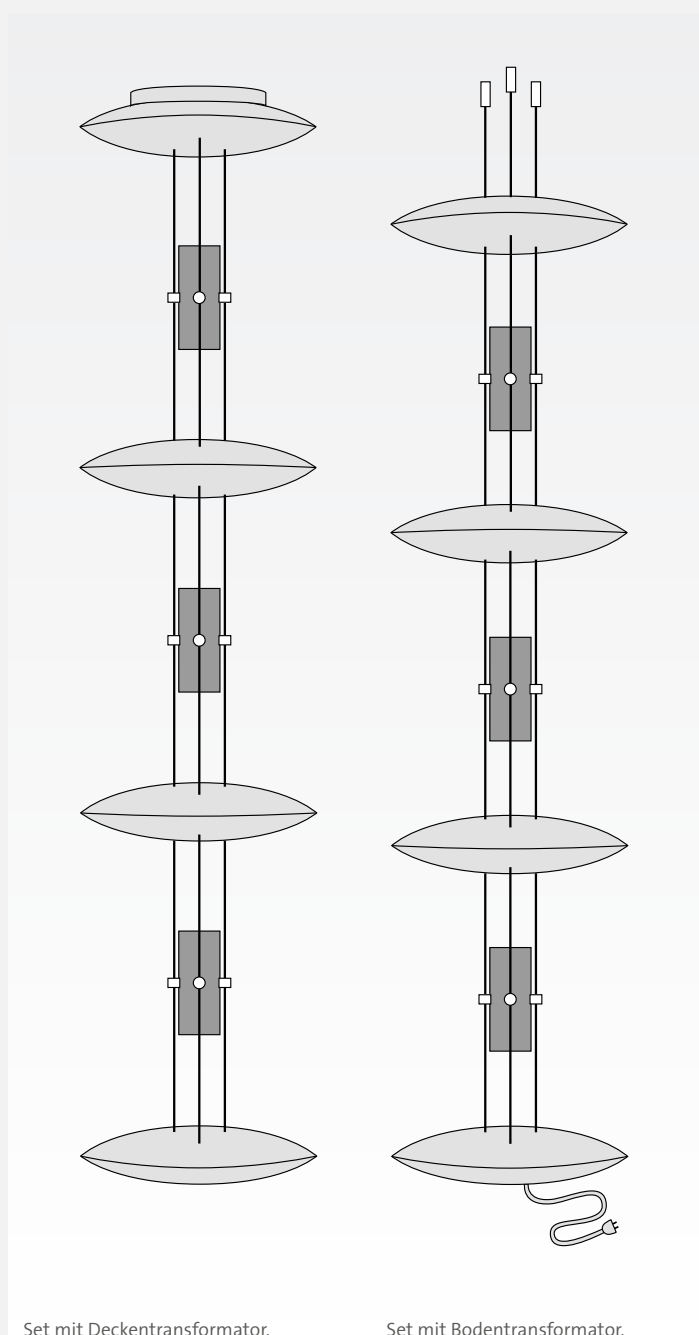

Set mit Deckentransformator.

Set mit Bodentransformator.

EIGENSCHAFTEN

Lichtobjekt
Kürzbar
Schutzklasse 1

Version Deckentransformator: Extern dimmbar mit Dimmer "Typ L,C"
Version Bodentransformator: Inklusiv 3 m Zuleitung und Schiebдиммер

Leistungsdaten
230 V / 50-60 Hz / 12 V / 225 VA
Seilquerschnitt 6 mm²
Energieeffizienzklasse: A+ bis C

Material
Metall

Gewicht
Version Deckentransformator: 15 kg
Version Bodentransformator: 16,5 kg

TECHNISCHE HINWEISE

Montage
Maximal zulässige Länge der Abhängung 2,5 m

ARTIKEL

Deckentransformator

Typ	W	Farbe	Artikelnummer
GU 5,3 / QR-CBC 51	6x max. 35	Blattgold / Rost	52-915-91-10
		Blattsilber / Rost	52-915-91-07

Leuchtmittel ab Seite 255

ARTIKEL

Bodentransformator

Typ	W	Farbe	Artikelnummer
GU 5,3 / QR-CBC 51	6x max. 35	Blattgold / Rost	52-915-90-10
		Blattsilber / Rost	52-915-90-07

Leuchtmittel ab Seite 255



BEL-AIR

BEL-AIR

mit von innen heraus leuchtenden Glasdisken
als dimmbares Set

Ein Set besteht aus je 3x DISK-L (Weiß matt) und enthält entweder einen Deckentransformator (extern dimmbar) oder Abhängung und Bodentransformator (integrierter Schiebedimmer). Die maximal zulässige Länge der Abhängung beträgt 2,5 m.

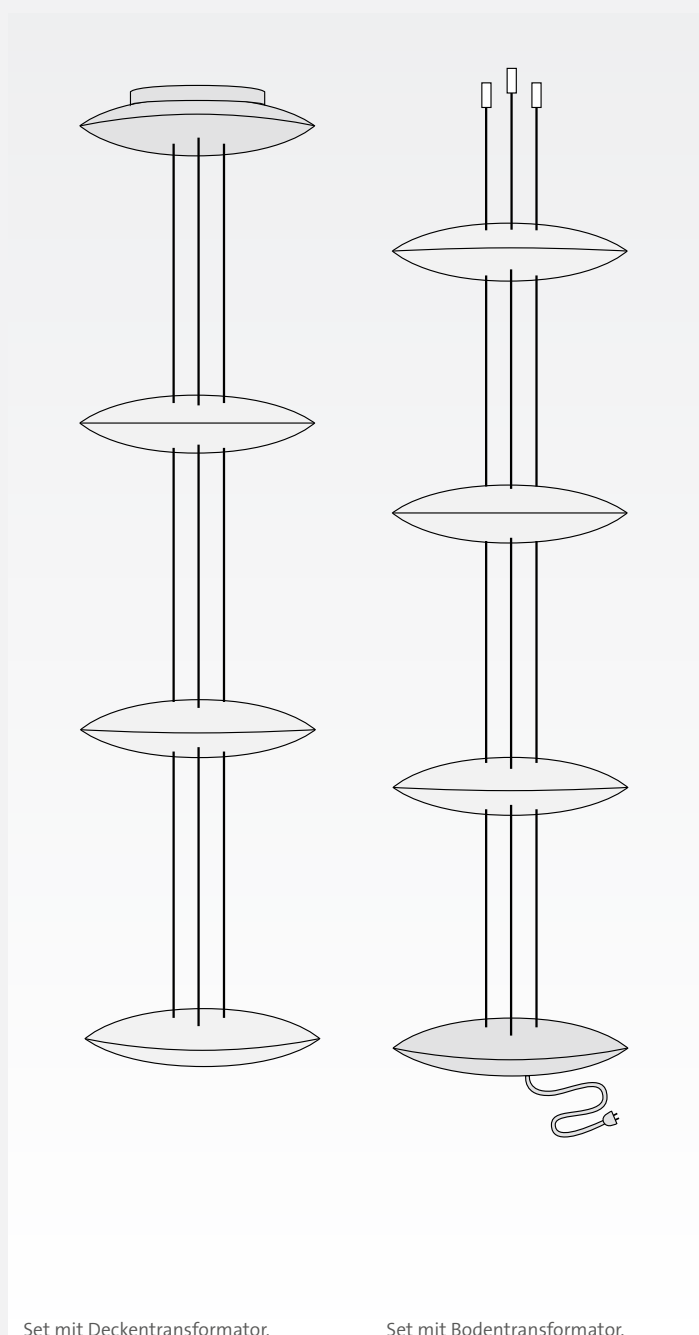

Set mit Deckentransformator.

Set mit Bodentransformator.

EIGENSCHAFTEN

Lichtobjekt
Kürzbar
Schutzklasse 1

Version Deckentransformator: Extern dimmbar mit Dimmer "Typ L,C"
Version Bodentransformator:
Inklusive 3m Zuleitung und Schiebedimmer

Leistungsdaten
230 V / 50-60 Hz / 12 V / 225 VA
Seilquerschnitt 6mm²
Energieeffizienzklasse: A++ bis E

Material
Metall, Glas

Gewicht
Version Deckentransformator: 12 kg
Version Bodentransformator: 13,5 kg

TECHNISCHE HINWEISE

Montage
Maximal zulässige Länge der Abhängung 2,5 m

ARTIKEL

Deckentransformator

Typ	W	Farbe Disk-L	Farbe Transformator	Artikelnummer
G 4 / QT-LP 9	9x max. 20	Weiß matt	Blattsilber	52-915-93-21

Leuchtmittel ab Seite 255

ARTIKEL

Bodentransformator

Typ	W	Farbe Disk-L	Farbe Transformator	Artikelnummer
G 4 / QT-LP 9	9x max. 20	Weiß matt	Blattsilber	52-915-92-21

Leuchtmittel ab Seite 255

BEL-AIR

mit Metaldiskern und Lichtrohrelementen zur individuellen Zusammenstellung

Zur individuellen Planung des Lichtobjektes mit Metaldiskern DISK-M und Lichtrohrelementen TUBE-L stehen verschiedene Komponenten zur Verfügung. Je nach Zusammenstellung des Systems erfolgt die Stromzuführung per Direkteinspeisung in den Deckentransformator (BASIC 1) oder über den Kabelanschluss des Bodentransformators (BASIC FLOOR).

Der Abstand der einzelnen Elemente zueinander darf 30 cm nicht unterschreiten. Die Seile dürfen insgesamt mit bis zu 15 kg Gewicht belastet werden. Es ergeben sich folgende Konfigurationsmöglichkeiten:

1x	BASIC 1 Deckentransformator	1x	BASIC 2 Abhängung
1x - 7x	TUBE-L	1x - 3x	TUBE-L
1x - 7x	DISK-M	1x - 3x	DISK-M
		1x	BASIC FLOOR Bodentransformator

Die elektrische Gesamtbelastung von 300 VA darf nicht überschritten werden.

Sonderkonfigurationen können auf Anfrage realisiert werden.

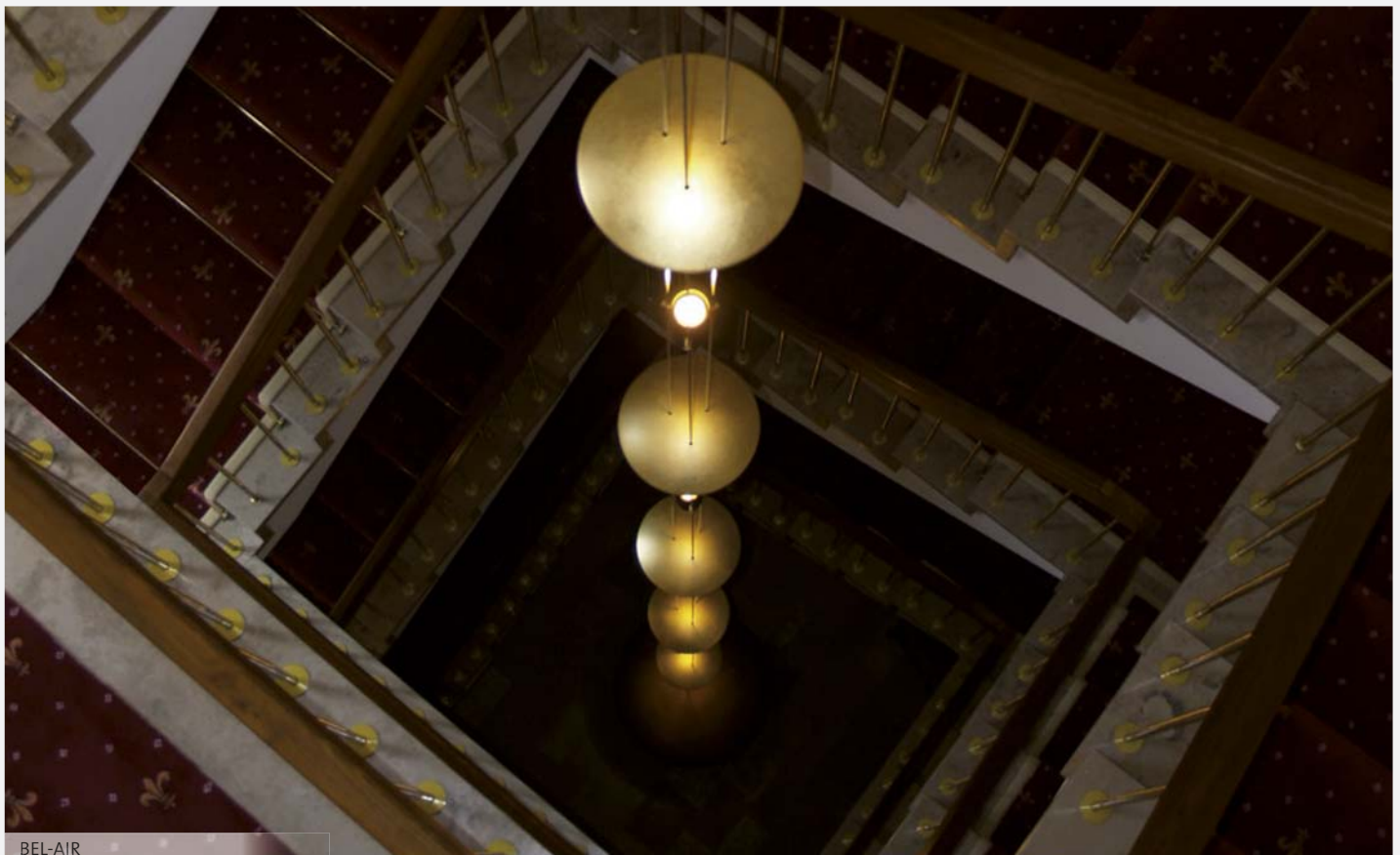

BEL-AIR

BEL-AIR KOMponentEN

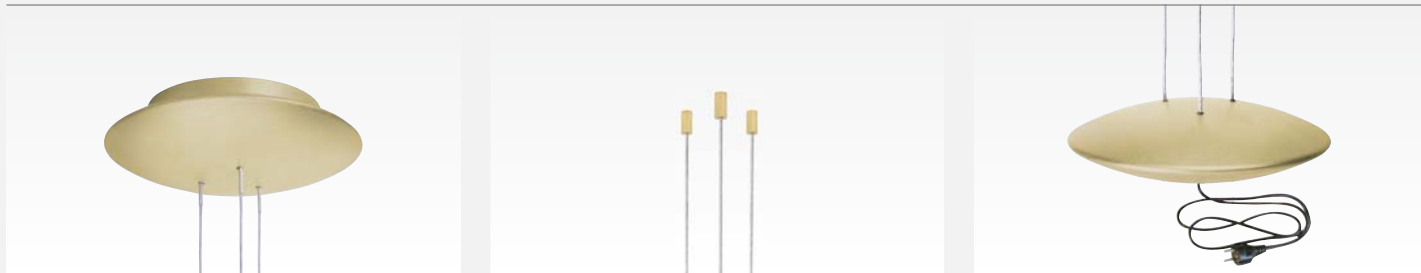

BASIC 1

Deckentransformator
 Inklusive 3x 8 m Seil, kürzbar
 Nicht dimmbar
 Abschluss des Lichtobjektes mit DISK-M (separat bestellen)
 Schutzklasse 1

Leistungsdaten
 230 V / 50-60 Hz / 12 V / 300 VA
 Seilquerschnitt 6 mm²

Gewicht
 9,0 kg

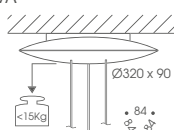

Farbe	Artikelnummer
Blattgold	52-915-11-10
Blattsilber	52-915-11-07

BASIC 2

Abhängung, Deckenmontage

Gewicht
 0,2 kg

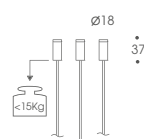

Farbe	Artikelnummer
Blattgold	52-915-20-10
Blattsilber	52-915-20-07

BASIC FLOOR

Bodentransformator
 Inklusive 3x 8 m Seil, kürzbar
 Nicht dimmbar
 3 m Zuleitung
 Schutzklasse 1

Leistungsdaten
 230 V / 50-60 Hz / 12 V / 300 VA
 Seilquerschnitt 6 mm²

Gewicht
 9,0 kg

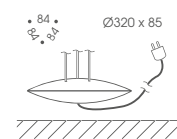

Farbe	Artikelnummer
Blattgold	52-915-51-10
Blattsilber	52-915-51-07

BEL-AIR KOMponentEN

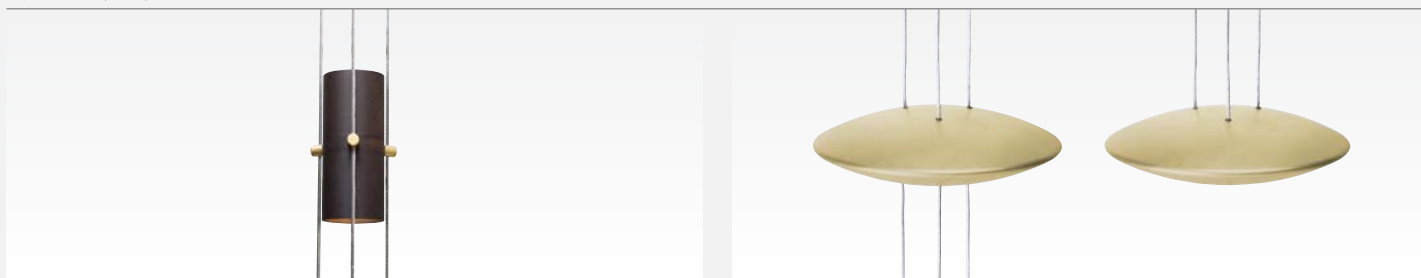

TUBE-L

Lichtrohr
 Up- / Downlight

Leistungsdaten
 12 V / GU 5,3 / 2x QR-CBC 51 max. 35 W
 Energieeffizienzklasse: A+ bis C

Gewicht
 0,5 kg

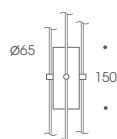

Farbe Seilführung	Farbe Lichtrohr	Artikelnummer
Blattgold	Rost	52-915-30-13
Blattsilber	Rost	52-915-31-13

Leuchtmittel ab Seite 255

DISK-M

Reflektions- und Abschlussdiskus

Gewicht
 1,5 kg



Farbe	Artikelnummer
Blattgold	52-915-40-10
Blattsilber	52-915-40-07

BEL-AIR

mit von innen heraus leuchtenden Glasdisken
zur individuellen Zusammenstellung

Zur individuellen Planung des Lichtobjektes mit von innen heraus leuchtenden Glasdisken DISK-L stehen verschiedene Komponenten zur Verfügung. Je nach Zusammenstellung des Systems erfolgt die Stromzuführung per Direkteinspeisung in den Deckentransformator (BASIC 1) oder über den Kabelanschluss des Bodentransformators (BASIC FLOOR).

Der Abstand der einzelnen Elemente zueinander darf 30 cm nicht unterschreiten. Die Seile dürfen insgesamt mit bis zu 15 kg Gewicht belastet werden. Es ergeben sich folgende Konfigurationsmöglichkeiten:

1x	BASIC 1 Deckentransformator	1x	BASIC 2 Abhängung
1x - 10x	DISK-L	1x - 6x	DISK-L
		1x	BASIC FLOOR Bodentransformator

Die elektrische Gesamtbelastung von 300 VA darf nicht überschritten werden.

Sonderkonfigurationen können auf Anfrage realisiert werden.



BEL-AIR

BEL-AIR KOMPONENTEN



BASIC 1

Deckentransformator
Inklusive 3x 8 m Seil, kürzbar
Nicht dimmbar
Schutzklasse 1

Leistungsdaten
230 V / 50-60 Hz / 12 V / 300 VA
Seilquerschnitt 6 mm²

Gewicht
9,0 kg

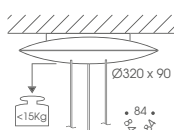

Farbe	Artikelnummer
Blattgold	52-915-11-10
Blattsilber	52-915-11-07



BASIC 2

Abhängung, Deckenmontage

Gewicht
0,2 kg

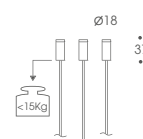

Farbe	Artikelnummer
Blattgold	52-915-20-10
Blattsilber	52-915-20-07



BASIC FLOOR

Bodentransformator
Inklusive 3x 8 m Seil, kürzbar
Nicht dimmbar
3 m Zuleitung
Schutzklasse 1

Leistungsdaten
230 V / 50-60 Hz / 12 V / 300 VA
Seilquerschnitt 6 mm²

Gewicht
9,0 kg

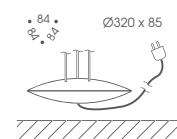

Farbe	Artikelnummer
Blattgold	52-915-51-10
Blattsilber	52-915-51-07

BEL-AIR KOMPONENTEN

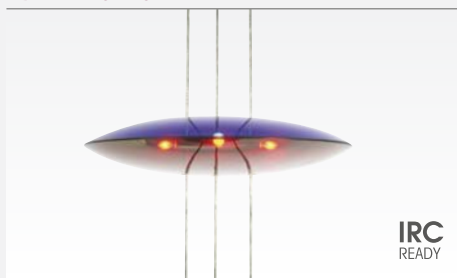

DISK-L

Lichtdiskus
Bestehend aus je 1x ELECTRIC UNIT und je 2x GLASS DISH (jeweils separat bestellen)

Gewicht
1,0 kg

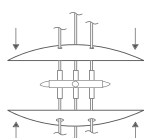

ELECTRIC UNIT

Leistungsdaten
12 V / G 4 / 3x QT-LP 9 max. 20 W
Energieeffizienzklasse: A++ bis E

Farbe Seilführung	Farbe Scheibe	Artikelnummer
Blattgold	Rost	52-915-60-13
Blattsilber	Rost	52-915-61-13

Leuchtmittel ab Seite 255



GLASS DISH

Glasschale

Farbe	Artikelnummer
Transparent	52-915-70-01
Weiß matt	52-915-70-21
Ananas matt	52-915-70-32
Rot klar	52-915-70-26
Blau matt	52-915-70-38
Blau klar	52-915-70-39



GRACE

STEH- UND TISCHLEUCHTEN LESEN UND ARBEITEN MIT DEM RICHTIGEN LICHT.

Steh- und Tischleuchten von OLIGO zeichnen sich durch ihr vielfältiges Design und ihre technisch virtuose Funktionalität aus. Als grazile Begleiter komplettieren sie die Inneneinrichtung, sind stets zur Stelle und spenden optimales Licht zum Lesen oder Arbeiten.

Helligkeit, Brillanz und Farbwiedergabe sind hierbei ebenso von Bedeutung wie die Möglichkeit, das Licht flexibel ausrichten zu können. Raffinierte praktische Details wie Berührungsdimmer oder Gestensteuerung ermöglichen die optimale Bedienbarkeit in Reichweite.

INHALT	SEITE
Steh- und Tischleuchten	215
Leuchtmittel	255



A LITTLE BIT

STEH- UND TISCHLEUCHTEN ÜBERSICHT

LED-LEUCHTEN



TRINITY
Seite 217



A LITTLE BIT
Seite 221



ONE NIGHT STAND
Seite 223



JUST A LITTLE
Seite 225



GRACE
Seite 229

LEUCHTEN MIT KONVENTIONELLER FASSUNG



GRACE
Seite 229



BRACCINO
Seite 231



ALUETTE
Seite 233



PLACE-IT
Seite 237



OKI-DOKI
Seite 239



TRINITY

TRINITY

Der Kopf der LED-Leuchtenfamilie TRINITY besteht aus drei unabhängig voneinander drehbaren Segmenten. Über einen Taster an der Oberseite des Kopfes ist die Leuchte schalt- und dimmbar. Die LED-Leuchtenfamilie TRINITY wurde mit mehreren Designpreisen ausgezeichnet und umfasst auch Pendel- und Wandleuchten.

Design: EsserKnop Industriedesigner

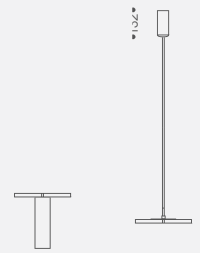

Leuchtenfamilie Seite 51 Seite 141



EIGENSCHAFTEN

Tischleuchte / Stehleuchte
 Lichtsegmente unabhängig voneinander 320° drehbar, schaltbar, dimmbar
 Integrierte Dimm-Taster
 Memory-Funktion
 Zuleitung 3,0 m
 Schutzklasse 2

Leistungsdaten
 100-240 V / 50-60 Hz / 24 V DC /
 LED / 2700 bzw. 3000 K / 1950 lm /
 27 W / CRI >85
 Energieeffizienzklasse: A

Material
 Metall, Acrylglas

TECHNISCHE HINWEISE

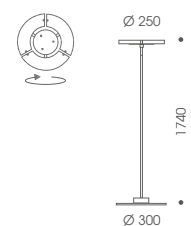
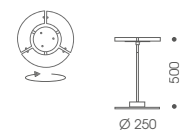

Lichtverteilung
 Siehe Seite 282

FARBEN



Chrom matt



Graphit

ARTIKEL						
Tischleuchte						
Typ	lm	K	W	Farbe	Artikelnummer	
LED	1950	2700	27	Chrom matt	45-896-10-06	
				Graphit	45-896-10-11	
LED	1950	3000	27	Chrom matt	45-896-11-06	
				Graphit	45-896-11-11	

ARTIKEL						
Stehleuchte						
Typ	lm	K	W	Farbe	Artikelnummer	
LED	1950	2700	27	Chrom matt	44-896-10-06	
				Graphit	44-896-10-11	
LED	1950	3000	27	Chrom matt	44-896-11-06	
				Graphit	44-896-11-11	

A LITTLE BIT







A LITTLE BIT

A LITTLE BIT

Die LED-Steh- und Tischleuchte A LITTLE BIT ist eine flexible Beleuchtungslösung im schlanken Format. Der elegante Leuchtenkopf aus Aluminium integriert eine zwischen 20° und 60° fokussierbare Glaslinse. Für die harmonische Lichtverteilung wurde der hochwertige Linsenkörper mit einer Struktur innenseitig gesondert veredelt. Ein Tastdimmer an der Rückseite des Kopfes ermöglicht die stufenlose Einstellung der Helligkeit. Sie wird über eine Memory-Funktion gespeichert und bleibt auch nach erfolgter Netztrennung erhalten. Durch den Flexarm lässt sich der Leuchtenkopf beliebig ausrichten. A LITTLE BIT ist auch als Leuchte für die Wandmontage erhältlich.

Design: Team OLIGO

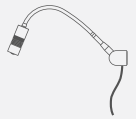

Leuchtenfamilie

Seite 43



EIGENSCHAFTEN

Tischleuchte / Stehleuchte
 Fokussierbarer Lichtaustritt 20-60°
 Flexarm
 Integrierter Dimm-Taster
 Memory-Funktion
 Zuleitung 2,5 m
 Schutzklasse 2

Leistungsdaten
 220-240 V / 50-60 Hz / 12 V DC /
 LED / 3000 K / 360 lm / 9 W / 20-
 60° / CRI 85
 Energieeffizienzklasse: A

Material
 Metall, Textilüberzug

TECHNISCHE HINWEISE

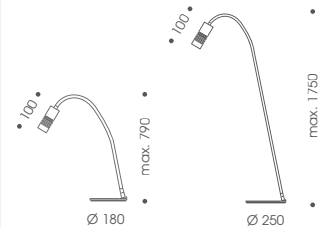

FARBEN



Chrom

Chrom matt

ARTIKEL Tischleuchte

Typ	lm	K	W	Farbe	Artikelnummer
LED	360	3000	9	Chrom	45-898-12-23
				Chrom matt	45-898-22-23

ARTIKEL Stehleuchte

Typ	lm	K	W	Farbe Kopf	Artikelnummer
LED	360	3000	9	Chrom	44-898-12-23
				Chrom matt	44-898-22-23



ONE NIGHT STAND

ONE NIGHT STAND

mit Strahler A LITTLE BIT

ONE NIGHT STAND ist eine Steh- und Beistelleuchte im typischen Design des OLIGO Schienensystems READY FOR TAKE OFF. Sie ist bestückt mit drei LED-Strahlern aus der Leuchtenserie A LITTLE BIT, die sich frei auf dem Schienenelement anordnen lassen. Jeder der eleganten Leuchtenköpfe aus Aluminium integriert eine zwischen 20° und 60° fokussierbare Glaslinse. Ein Tastdimmer an der Rückseite der Leuchtenköpfe ermöglicht die stufenlose Einstellung der Helligkeit. Sie wird über eine Memory-Funktion gespeichert und bleibt auch nach erfolgter Netztrennung erhalten.

Design Schienensystem: Ralf Keferstein
 Design Fuß und Strahler: Team OLIGO



EIGENSCHAFTEN

Stehleuchte mit drei Strahlern im Strahlerdesign A LITTLE BIT
 Strahler drehbar / schwenkbar, einzeln dimmbar
 Integrierte Dim-Taster
 Fokussierbarer Lichtaustritt 20 - 60°
 Memory-Funktion
 Zuleitung 2 m
 Schutzklasse 2

Leistungsdaten
 100-240 V / 50-60 Hz / 12 V DC / LED / 3x 360 lm / 3000 K / 24 W / CRI >85
 Energieeffizienzklasse: A

Material
 Metall

TECHNISCHE HINWEISE

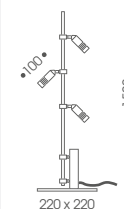

FARBEN

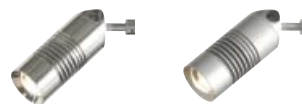

Chrom

Chrom matt

ARTIKEL

Stehleuchte

Typ	lm	K	W	Farbe Strahler und Schiene	Artikelnummer
LED	3x 360	3000	24	Chrom	44-955-12-23/05
				Chrom matt	44-955-12-23/06



JUST A LITTLE

Die filigrane und effiziente LED-Tischleuchte JUST A LITTLE eignet sich für den Wohnraum ebenso wie für das anspruchsvolle Projekt. Der flexible Metallschlauch und das sehr gleichmäßige Lichtbild machen JUST A LITTLE zu einer multifunktionalen und modernen Lichtquelle. Sie ist in verschiedenen Ausführungen auch als dekorative Wand- und Displayleuchte erhältlich.

Design: Team OLIGO



Leuchtenfamilie

Seite 47

Seite 245

LED
INTEGRIERT



EIGENSCHAFTEN

Tischleuchte
Flexarm
Glaslinse
Zuleitung 1,5 m mit Schalter
Nicht dimmbar
Schutzklasse 2

Leistungsdaten
240 V AC / 50 Hz / LED / 3000 K /
200 lm / 4 W / CRI >85
Energieeffizienzklasse: A

Material
Metall

TECHNISCHE HINWEISE

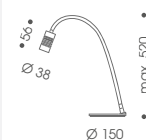

ARTIKEL

Typ	lm	K	W	Artikelnummer
LED	200	3000	4	45-893-10-12

GRACE







GRACE

ARTIKEL

LED-Tischleuchte mit berührungsloser Steuerung

Typ	lm	K	W	Farbe	Artikelnummer
LED	1300	2700	18	Chrom	G45-931-10-05
				Gold matt	G45-931-10-09
				Aluminium gebürstet	G45-931-10-12
				Weiß glänzend	G45-931-10-20

ARTIKEL

Tischleuchte mit Berührungsdimmer

Typ	W	Farbe	Artikelnummer
GY 6,35 / QT-LP 12	max. 50	Chrom	T45-931-10-05
		Gold matt	T45-931-10-09
		Aluminium gebürstet	T45-931-10-12
		Weiß glänzend	T45-931-10-20
		Weiß matt	T45-931-10-21
		Schwarz glänzend	T45-931-10-22
		Schwarz matt	T45-931-10-23

GRACE

Die zeitlose GRACE zählt weltweit zu den Klassikern unter den dekorativen Leuchten. In der Ausführung als Steh- oder Tischleuchte eignet sie sich hervorragend, um Sitzplätze, Konsolen oder Beistelltische in Szene zu setzen. Die beiden linsenförmigen, satinierten Halbschalen werden von einem ringförmigen Leuchtenkopf eingefasst und sorgen für eine gleichmäßige, blendfreie Ausleuchtung. Steh- und Tischleuchte sind entweder über einen Berührungsdimmer oder die innovative, berührungslose Gestensteuerung dimmbar. Die Leuchtenfamilie umfasst auch Wand- und Pendelleuchten im gleichen Design.

Design: Ralf Keferstein,
Überarbeitung zur Steh- / Tischleuchte: Team OLIGO

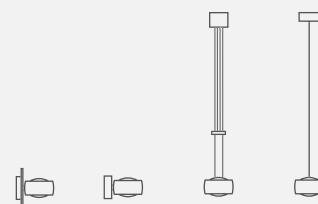

Leuchtenfamilie Seite 55 Seite 61 Seite 161 Seite 163

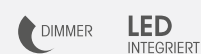

EIGENSCHAFTEN

Tischleuchte / Stehleuchte

Version LED:
Berührungslose Steuerung

Version GY 6,35:
Integrierter Berührungsdimmer

Memory-Funktion
Zuleitung 2,0 m
Schutzklasse 2

Leistungsdaten

230 V AC / 24 V DC / LED / 2700 K /
1300 lm / 18 W / CRI >85
Energieeffizienzklasse: A

230 V / 50-60 Hz / 12 V / GY 6,35 /
QT-LP 12 / max. 50 W
Energieeffizienzklasse: A++ bis C
inklusive Leuchtmittel 50 W / EEK: C

Material

Metall, Glas, Acrylglas

TECHNISCHE HINWEISE

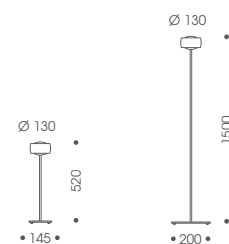

FARBEN



Chrom Gold matt Aluminium gebürstet Schwarz glänzend

ARTIKEL

LED-Stehleuchte mit berührungsloser Steuerung

Typ	lm	K	W	Farbe	Artikelnummer
LED	1300	2700	18	Chrom	G44-931-10-05
				Gold matt	G44-931-10-09
				Aluminium gebürstet	G44-931-10-12
				Weiß glänzend	G44-931-10-20

ARTIKEL

Stehleuchte mit Berührungsdimmer

Typ	W	Farbe	Artikelnummer
GY 6,35 / QT-LP 12	max. 50	Chrom	T44-931-10-05
		Gold matt	T44-931-10-09
		Aluminium gebürstet	T44-931-10-12
		Weiß glänzend	T44-931-10-20
		Weiß matt	T44-931-10-21
		Schwarz glänzend	T44-931-10-22
		Schwarz matt	T44-931-10-23



BRACCINO

BRACCINO

Die zierliche BRACCINO spendet ein helles Leselicht und ist über drei Gelenke in allen Achsen beweglich. Durch den seitlich angebrachten Bügel ist der Leuchtenkopf auch im Betrieb jederzeit verstellbar. Ansprechende formale Kontraste zwischen geradlinigen und kreisrunden Designelementen sowie den verwendeten Materialien Karbon und Aluminium machen BRACCINO zu einem zeitlosen Klassiker.

Design: Tom Allemeier, Christoph Kügler

IRC
READY



EIGENSCHAFTEN

Tischleuchte / Stehleuchte
 Mehrachsig drehbar / schwenkbar
 Zuleitung 2,5 m
 Schutzklasse 2

Leistungsdaten
 230 V / 50-60 Hz / 12 V / GY 6,35 /
 QT-LP 12 max. 50 W
 Energieeffizienzklasse: A++ bis C
 Inklusive Leuchtmittel 50 W / EEK: C

Material
 Metall, Karbon

TECHNISCHE HINWEISE

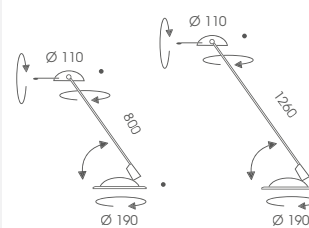

Zertifikate
 ENEC, GS

ARTIKEL

Tischleuchte

Typ	W	Artikelnummer
GY 6,35 / QT-LP 12	max. 50	45-989-10-23

ARTIKEL

Stehleuchte

Typ	W	Artikelnummer
GY 6,35 / QT-LP 12	max. 50	44-989-10-23



ALUETTE

ALUETTE

Der schwenkbare Kopf der Tisch- und Stehleuchte ALUETTE ist geprägt von einem seitlichen Verstellbügel. Dieser bildet einen gefälligen Kontrast zur kuppelartigen Form des Leuchtschirms und gibt ALUETTE eine unverwechselbare, spielerische Optik. Die Tisch- und Stehleuchte aus Aluminium kann durch einfaches Berühren stufenlos gedimmt werden.

Design: Ralf Keferstein



EIGENSCHAFTEN

Tischleuchte / Stehleuchte
 Kopf schwenkbar
 Integrierter Berührungsdimmer
 Zuleitung 1,8 m
 Schutzklasse 2

Leistungsdaten
 230 V / 50-60 Hz / 12 V / GU 5,3 /
 QR-C 51 max. 50 W
 "Cool beam" Leuchtmittel
 nicht zulässig
 Energieeffizienzklasse: A+ bis C
 Inklusive Leuchtmittel 50 W / EEK: B

Material
 Metall

TECHNISCHE HINWEISE

Zertifikate
 ENEC, GS

ARTIKEL		
Typ	W	Artikelnummer
GU 5,3 / QR-C 51	max. 50	T45-997-10-06

ARTIKEL		
Typ	W	Artikelnummer
GU 5,3 / QR-C 51	max. 50	T44-997-10-06

PLACE-IT







PLACE-IT

PLACE-IT

Der gefällige Glasschirm in Kombination mit dem Chrom glänzenden Korpus prägt die Stehleuchte PLACE-IT und verleiht ihr ein einzigartiges Erscheinungsbild. Der mundgeblasene Glasdiffusor richtet das Licht nach oben und spendet eine angenehme, indirekte Grundbeleuchtung im Raum. Ergänzend zu dieser Stehleuchte steht das Design auch als Wandleuchte DIDA und als Pendelleuchte PULL-IT zur Verfügung.

Design: Ralf Keferstein

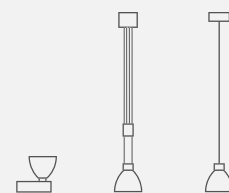

Leuchtenfamilie

Seite 81

Seite 173

Seite 175

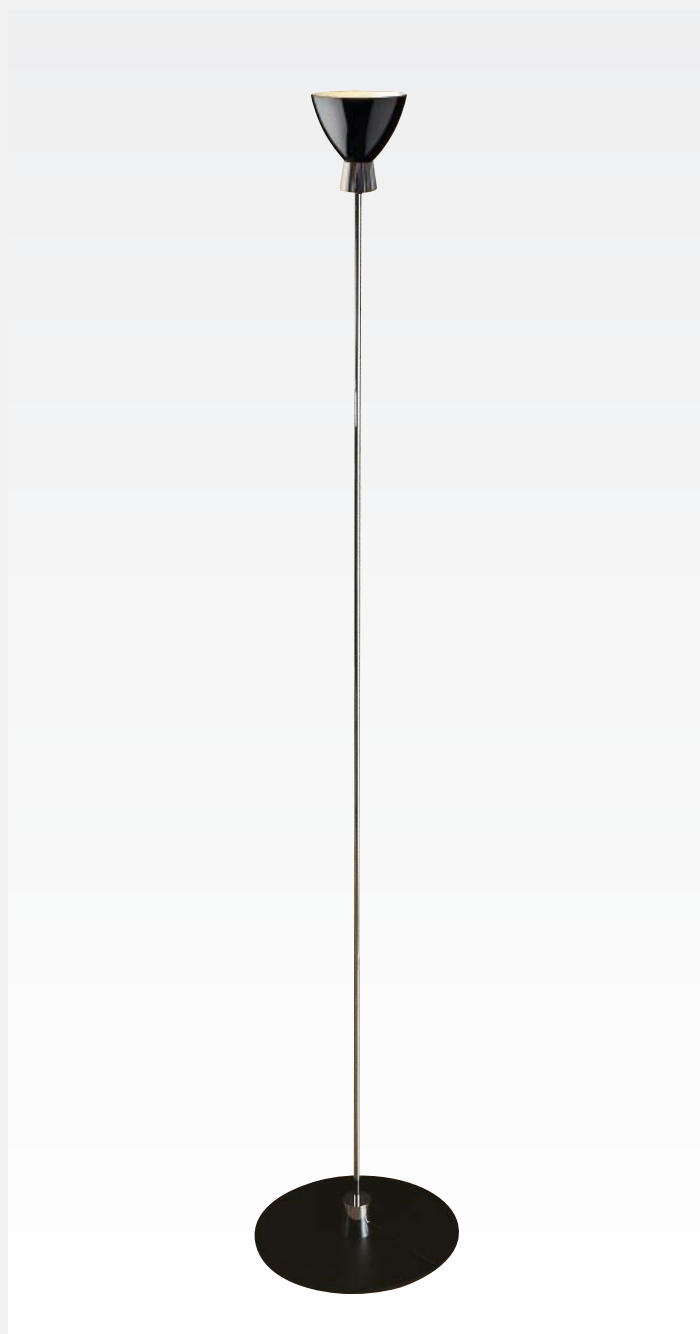
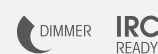

EIGENSCHAFTEN

Stehleuchte
Integrierter Schiebedimmer
Zuleitung 2,9 m
Schutzklasse 1

Leistungsdaten
230 V / B15d / QT 18 max. 150 W
Energieeffizienzklasse: B bis D
Inklusive Leuchtmittel 150 W / EEK: D

Material
Metall, Glas

TECHNISCHE HINWEISE

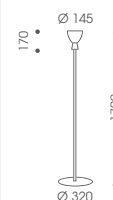

Zertifikate
ENEC, GS

FARBEN



Chrom



Weiß matt



Schwarz glänzend



Melon matt

ARTIKEL

Stehleuchte

Typ	W	Farbe Schirm	Artikelnummer
B15d / QT 18	max. 150	Chrom	44-952-10-23/05
		Weiß matt	44-952-10-22/21
		Schwarz glänzend	44-952-10-23/22
		Melon matt	44-952-10-22/28



OKI-DOKI

OKI-DOKI

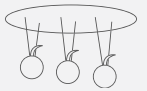

OKI-DOKI ist ein Klassiker unter den dekorativen Tischleuchten. Die weiß satinierte, mundgeblasene Glaskugel sorgt für ein weiches und homogenes Licht im Raum und wirkt durch die filigrane Seilabhängung geradezu schwebend. Ein verspieltes, rotes Fähnchen gibt der Leuchte ein vergnügtes, unverwechselbares Design. Die Helligkeit lässt sich komfortabel über den integrierten Berührungsdimmer bestimmen. OKI-DOKI ist auch als Deckenleuchte erhältlich.

Design: Ralf Keferstein

Leuchtenfamilie

Seite 113

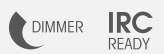

EIGENSCHAFTEN

Tischleuchte
Integrierter Berührungsdimmer
Zuleitung 2,9 m
Schutzklasse 2

Leistungsdaten
230 V / 50-60 Hz / 12 V / GY 6,35 /
QT-LP 12 max. 50 W
Energieeffizienzklasse: A++ bis C
Inklusive Leuchtmittel 50 W / EEK: C

Material
Metall, Glas

TECHNISCHE HINWEISE

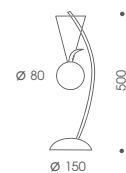

ARTIKEL

Typ	W	Artikelnummer
GY 6,35 / QT-LP 12	max. 50	45-956-10-23/21

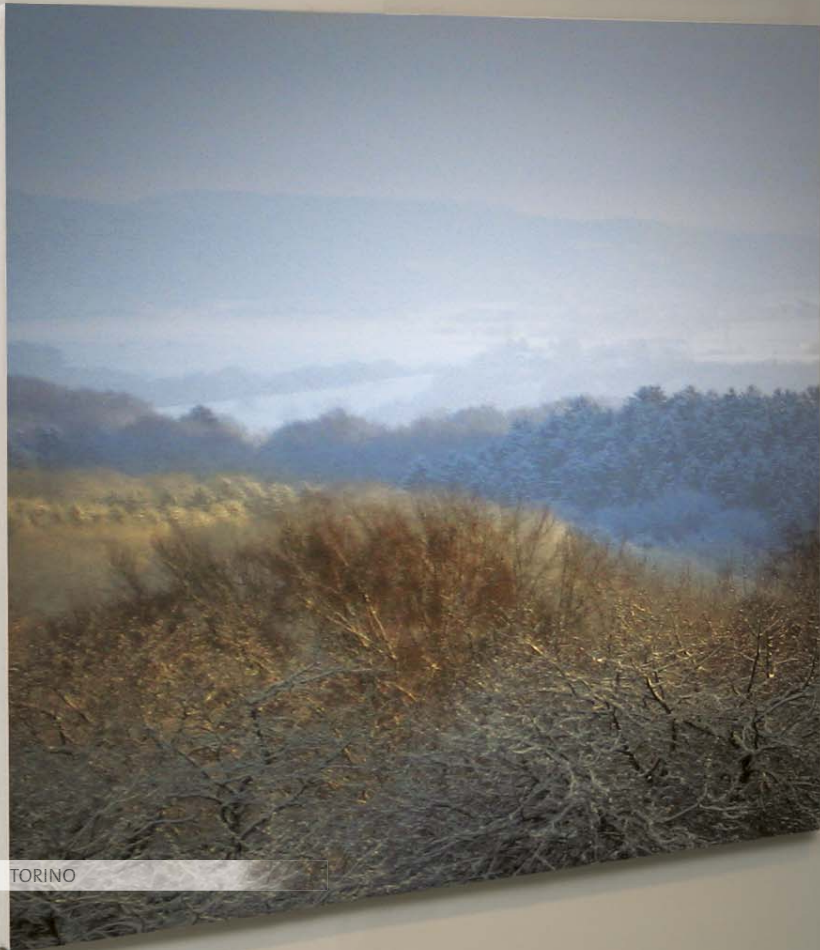

TORINO

DISPLAYLEUCHTEN SETZEN WIRKUNGSVOLLE AKZENTE.

Sind Bilder und Exponate ins rechte Licht gerückt, schauen wir gerne hin und greifen gerne zu. Das Displayleuchten-Programm von OLIGO umfasst hochwertig verarbeitete Lösungen für private Wünsche sowie gewerbliche Aufgaben. Die gestalterische Beleuchtung von Kunst und Kultur sowie vielfältigen Möglichkeiten einer leistungsfähigen und zugleich effizienten Warenpräsentation können punktförmig oder mit weichem Lichtverlauf bestimmt werden.

Neben Niedervolt-Leuchten mit einem extra flachem Transformator für die Montage hinter einem Bilderrahmen sind auch Leuchten für die Schrankmontage erhältlich. Displayleuchten mit einem Klemmbügel lassen sich beliebig an Möbel- und Tischkanten befestigen. Bewegliche Leuchtenköpfe ermöglichen eine optimale Ausrichtung des Lichtkegels.

Für eine gleichmäßige Helligkeitsverteilung werden OLIGO Displayleuchten in der Regel mit einem Winkel von 30° und ausreichendem Abstand zur Bildebene positioniert. Um eine natürliche Farbwiedergabe zu gewährleisten, sollten die verwendeten Leuchtmittel einen hohen Farbwiedergabeindex (CRI) aufweisen.

Pigmente und Farbstoffe sind unterschiedlich lichtempfindlich. UV-Filter mindern die Belastung, heben sie aber nicht gänzlich auf. Für die Beleuchtung empfindlicher Kunstwerke sollte daher bei der Planung ein Fachmann hinzugezogen werden.

Design: Ralf Keferstein, Team OLIGO

INHALT

Displayleuchten	243
Leuchtmittel	255
Leuchtmittelzubehör	264



DISPLAYLEUCHTEN ÜBERSICHT

LED-LEUCHTEN



JUST A LITTLE
Seite 245

LEUCHTEN MIT KONVENTIONELLER FASSUNG



FLEXLIGHT DISPLAY
Seite 247

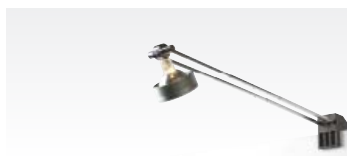

ANTENNA II
Seite 247



UNIX DISPLAY
Seite 249



GATE B SEVEN DISPLAY
Seite 249

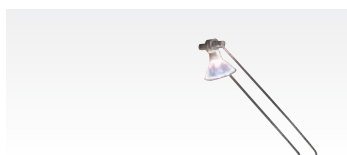

TAIFUN
Seite 251



TORINO
Seite 253



JUST A LITTLE

JUST A LITTLE

Die filigrane und effiziente LED-Displayleuchte JUST A LITTLE eignet sich für private Wohnräume ebenso wie für anspruchsvolle Projekte. Die Befestigung mit Klemmbügel und der hochflexible Metallschlauch machen JUST A LITTLE zu einer multifunktionalen und modernen Lichtquelle. Die Leuchte ist in verschiedenen Ausführungen auch für die Wandmontage sowie als dekorative Tischleuchte erhältlich.

Design: Team OLIGO



Leuchtenfamilie Seite 47 Seite 225

LED
INTEGRIERT



EIGENSCHAFTEN

Displayleuchte

Flexibel schwenkbar
Zuleitung 2 m mit Schnurschalter und Steckernetzteil
Nicht dimmbar
Schutzklasse 2

Leistungsdaten

220-240 V AC / 50 Hz / LED / 3000 K / 200 lm / 4 W / CRI >85
Energieeffizienzklasse: A

Material

Metall, Kunststoff

Gewicht

1,2 kg

TECHNISCHE HINWEISE

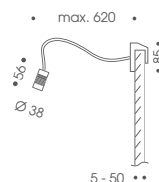

Montage

Befestigung mit Klemmbügel für
Wandstärken von 5 bis 50 mm

ARTIKEL

Typ	lm	K	W	Artikelnummer
LED	200	3000	4	46-893-10-12



FLEXILIGHT DISPLAY

FLEXILIGHT DISPLAY

Der biegsame Schwanenhals der Displayleuchte FLEXILIGHT ermöglicht die beliebige Ausrichtung des Leuchtenkopfes. Der Strahler ist für den Einsatz von energieeffizienten LED-Retrofits konzipiert. Die solide Verarbeitung der Leuchte bietet zuverlässige und flexible Anwendungsmöglichkeiten für den privaten Haushalt, Hotels und Galerien sowie einen platzsparenden Einsatz im Büro.

Design: Ralf Keferstein

LED
READY



ANTENNA II

Die verstellbaren Teleskopstangen der ANTENNA II ermöglichen es, den Abstand zur beleuchteten Fläche individuell einzustellen. Auf diese Weise lässt sich die Größe des Lichtkegels verändern. Die Leuchte ist ebenfalls für den Einsatz von energiesparenden LED-Retrofits geeignet und lässt sich durch separat erhältliche Dekoringe und weiteres Zubehör variieren.

Design: Ralf Keferstein

LED
READY IRC
READY



Zubehör Dekoring R 2

EIGENSCHAFTEN

Displayleuchte
Flexibel schwenkbar
Zuleitung 2,5 m mit Schnurschalter und Schukostecker
Schutzklasse 1

Leistungsdaten
230 V / GZ 10 / LED Retrofit
max. 8 W
Energieeffizienzklasse: A++ bis A

Material
Metall, Kunststoff

Gewicht
0,5 kg

TECHNISCHE HINWEISE

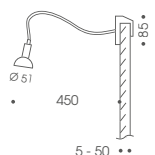

Montage
Befestigung mit Klemmbügel für Wandstärken von 5 bis 50 mm

EIGENSCHAFTEN

Displayleuchte
Kopf drehbar / schwenkbar
Variable Länge 200-800 mm
Zuleitung 100 mm mit AMP Steckverbinder
Schutzklasse 3

Leistungsdaten
12 V / GU 5,3 / QR-CBC 51
max. 50 W
Energieeffizienzklasse: A+ bis C

Material
Metall, Kunststoff

Gewicht
0,3 kg

TECHNISCHE HINWEISE

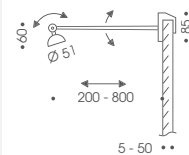

Montage
Befestigung mit Klemmbügel für Wandstärken von 5 bis 50 mm

ZUBEHÖR



Dekoring R 2



Glaskappe S 1

ARTIKEL

Typ	W	Farbe	Artikelnummer
GZ 10 / LED Retrofit	max. 8	Chrom matt	46-979-10-06

Leuchtmittel ab Seite 255

ARTIKEL

Typ	W	Farbe	Artikelnummer
GU 5,3 / QR-CBC 51	max. 50	Chrom	46-996-10-05

Transformator ab Seite 270, Leuchtmittel ab Seite 255, Zubehör ab Seite 264



UNIX DISPLAY

UNIX DISPLAY

UNIX DISPLAY kann als Einzel- oder Doppelleuchte verwendet werden und bietet eine flexible Beleuchtungslösung speziell für den gewerblichen Bereich. Die Leuchtenköpfe lassen sich beliebig ausrichten und ermöglichen es, zwei nah beieinander positionierte Exponate einzeln anzustrahlen. UNIX DISPLAY ist für den Einsatz von LED-Retrofits geeignet. Aussehen und Lichtbild lassen sich durch Dekoringe und weiteres Zubehör variieren.

Design: Ralf Keferstein

LED
READY



GATE B SEVEN DISPLAY



Abgestimmte Proportionen in technisch-elegantem Design haben GATE B SEVEN in vielen Ländern zu einem zeitlosen Klassiker der privaten und gewerblichen Halogenbeleuchtung gemacht. Der Strahler ist für den Einsatz von LED-Retrofits geeignet und erfüllt aktuelle Anforderungen an eine energiesparende Beleuchtungslösung. Aussehen und Lichtbild lassen sich durch Dekoringe und weiteres Zubehör variieren.

Design: Ralf Keferstein

LED
READY



Zubehör Dekoring R 2

EIGENSCHAFTEN

Displayleuchte
Kopf drehbar / schwenkbar
Zuleitung 2,5 m mit Schnurschalter und Schukostecker
Schutzklasse 1

Leistungsdaten
230 V / 1x/2x GZ 10 / QPAR 51/64
max. 50/75 W
Energieeffizienzklasse: A++ bis D

Material
Metall, Kunststoff

Gewicht
1x GZ 10: 0,6 kg
2x GZ 10: 0,8 kg

TECHNISCHE HINWEISE

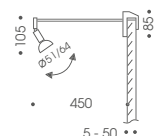

Montage
Befestigung mit Klemmbügel für Wandstärken von 5 bis 50 mm

ZUBEHÖR



Dekoring R 2

Glaskappe S 2

ARTIKEL

Typ	W	Variante	Artikelnummer
GZ 10 / QPAR 51/64	max. 50/75	1x GZ 10	46-939-10-06
		2x GZ 10	46-939-20-06

Leuchtmittel ab Seite 255, Zubehör ab Seite 264

EIGENSCHAFTEN

Displayleuchte
Kopf schwenkbar
Schutzklasse 1

Leistungsdaten
230 V / GZ 10 / QPAR 51/64 max.
50/75 W
Energieeffizienzklasse: A++ bis D

Material
Metall

Gewicht
0,5 kg

TECHNISCHE HINWEISE

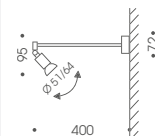

Zertifikate
ENEC, GS

ZUBEHÖR

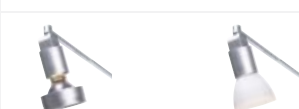

Dekoring R 2

Glaskappe S 2

ARTIKEL

Typ	W	Artikelnummer
GZ 10 / QPAR 51/64	max. 50/75	46-973-10-06

Leuchtmittel ab Seite 255, Zubehör ab Seite 264



TAIFUN

TAIFUN

Der Galeriestrahler TAIFUN ist für die Wandmontage entwickelt und leuchtet Bilder in dem darunter liegenden Bereich optimal aus. Der extra flache Transformator hat eine Tiefe von 19 Millimetern und kann problemlos hinter dem Bild platziert werden. TAIFUN kann mit LED-Retrofit Leuchtmitteln bestückt werden. Aussehen und Lichtbild lassen sich durch separat erhältliche Dekoringe und weiteres Zubehör variieren.

Design: Ralf Keferstein

LED **IRC**
READY READY



EIGENSCHAFTEN

Displayleuchte
Kopf schwenkbar
Für Wandmontage

Zuleitung 2,5 m mit 19 mm Flachtransformator, Schnurschalter und Eurostecker, Schutzklasse 3
Zuleitung 200 mm mit AMP Steckverbinder, Schutzklasse 2

Leistungsdaten
230 V / 50-60 Hz / 12 V / GU 5,3 / QR-CBC 51 max. 50 W
Energieeffizienzklasse: A+ bis C

Material
Metall

Gewicht
0,3 kg

TECHNISCHE HINWEISE

ZUBEHÖR



Dekoring R 1



Glaskappe S 1

ARTIKEL

Typ	W	Anschluss	Farbe	Artikelnummer
GU 5,3 / QR-CBC 51	max. 50	Eurostecker	Chrom	46-944-10-05
			Chrom matt	46-944-10-06
		AMP	Chrom	46-944-20-05
			Chrom matt	46-944-20-06

Leuchtmittel ab Seite 255, Zubehör ab Seite 264
Version AMP: Transformator ab Seite 270



TORINO

TORINO

Der Displaystrahler TORINO ist in Ausführungen für die Schrank- und Wandmontage erhältlich. Die filigranen, gebogenen Ausleger lassen den Strahler besonders leicht wirken. TORINO ist für den Einsatz von LED-Retrofits geeignet und erfüllt aktuelle Anforderungen an eine energiesparende Beleuchtungslösung. Form und Lichtbild lassen sich durch separat erhältliche Dekoringe und weiteres Zubehör variieren.

Design: Ralf Keferstein

LED **IRC**
READY READY



EIGENSCHAFTEN

Displayleuchte
Kopf schwenkbar
Für Wand- oder Aufschrankmontage

Zuleitung 2,5 m mit 19 mm Flachtransformator, Schnurschalter und Eurostecker, Schutzklasse 3
Zuleitung 200 mm mit AMP Steckverbinder, Schutzklasse 2

Leistungsdaten
230 V / 50-60 Hz / 12 V / GU 5,3 / QR-CBC 51 max. 50 W
Energieeffizienzklasse: A+ bis C

Material
Metall

Gewicht
0,3 kg

TECHNISCHE HINWEISE

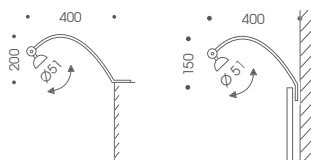

ZUBEHÖR



Dekoring R 2



Glaskappe S 1

ARTIKEL

Für Aufschrankmontage

Typ	W	Anschluss	Farbe	Artikelnummer
GU 5,3 / QR-CBC 51	max. 50	Eurostecker	Chrom	46-943-10-05
			Chrom matt	46-943-10-06
		AMP	Chrom	46-943-11-05
			Chrom matt	46-943-20-06

Leuchtmittel ab Seite 255, Zubehör ab Seite 264.
Version AMP: Transformator ab Seite 270

ARTIKEL

Für Wandmontage

Typ	W	Anschluss	Farbe	Artikelnummer
GU 5,3 / QR-CBC 51	max. 50	Eurostecker	Chrom	40-943-10-05
			Chrom matt	40-943-10-06
		AMP	Chrom	40-943-11-05
			Chrom matt	40-943-11-06

Leuchtmittel ab Seite 255, Zubehör ab Seite 264
Version AMP: Transformator ab Seite 270



LEUCHTMITTEL UND ZUBEHÖR

Die in diesem Kapitel gelisteten Leuchtmittel entsprechen dem Stand der Drucklegung. Wir behalten uns vor, im Rahmen der allgemeinen technischen Weiterentwicklung neue Leuchtmittel einzustellen, um unseren Kunden jeweils optimal geeignete Leuchtmittel zur Verfügung stellen zu können.

INHALT	SEITE
Niedervolt-Leuchtmittel	256
Hochvolt-Leuchtmittel	260
Entladungs-Leuchtmittel	263
Leuchtmittelzubehör	264
Transformatoren und weiteres Zubehör	270

12 VOLT LED-RETROFIT

Niedervolt-LED-Leuchtmittel

LED READY

Qualitätsleuchtmittel renommierter Markenhersteller.

Retrofit-Leuchtmittel sind nur eingeschränkt kompatibel mit Leuchtmittelzubehör (z.B. Dekoringe).

Eine zuverlässige Dimmbarkeit von Retrofit-Leuchtmittel ist abhängig von der jeweiligen Transformator/Dimmer-Kombination und sollte im Einzelfall geprüft werden.



Äquivalent zu GU 5,3 / QR-C 51

V	W	K	lm	Abstrahlwinkel	Dimmbar	CRI	EEK	Lebensdauer (h)	Artikelnummer
12	3,7	3.000	210	36°	ja	80	A++	25.000	61-121-11-06

Geeignet für magnetische Transformatoren.



Äquivalent zu GU 5,3 / QR-C 51

V	W	K	lm	Abstrahlwinkel	Dimmbar	CRI	EEK	Lebensdauer (h)	Artikelnummer
12	6	2.700	400	25°	nein	>80	A+	50.000	61-122-10-06
		5.700	420	25°	nein	>80	A+	50.000	61-122-11-06
		2.700	380	40°	nein	>80	A+	50.000	61-122-12-06
		5.700	410	40°	nein	>80	A+	50.000	61-122-13-06
		2.700	320	120°	nein	>80	A	50.000	61-122-14-06
		5.700	350	120°	nein	>80	A	50.000	61-122-15-06

Kompatibel mit Dekoringen. Geeignet für magnetische Transformatoren und Gleichspannungsnetzteile (12 V DC).



Äquivalent zu GU 5,3 / QR-C 51

V	W	K	lm	Abstrahlwinkel	Dimmbar	CRI	EEK	Lebensdauer (h)	Artikelnummer
12	7	2.700	440	25°	ja	>80	A	25.000	61-123-10-06

Kompatibel mit Dekoringen. Geeignet für magnetische Transformatoren und Gleichspannungsnetzteile (12 V DC).



Äquivalent zu G 53 / QR-LP 111

V	W	K	lm	Abstrahlwinkel	Dimmbar	CRI	EEK	Lebensdauer (h)	Artikelnummer
12 AC	15	3.000	840	24°	ja	>80	A	40.000	61-124-12-06
			800	40°	ja	>80	A	40.000	61-124-13-06

Kompatibel mit Dekoringen. Geeignet für magnetische und elektronische Transformatoren.

Äquivalent zu G 53 / QR-LP 111

V	W	K	lm	Abstrahlwinkel	Dimmbar	CRI	EEK	Lebensdauer (h)	Artikelnummer
12 DC	12	2.700	680	40°	ja	>80	A	25.000	61-124-14-06
		3.000	770	40°	ja	>80	A	25.000	61-124-15-06

Kompatibel mit Dekoringen. Geeignet für Gleichspannungsnetzteile (12 V DC).

12 VOLT IRC

Energieeffiziente Niedervolt-Halogen-Leuchtmittel

IRC READY

Qualitätsleuchtmittel renommierter Markenhersteller.

Dimmbar mit Phasenabschnittsdimmer (Dimmer "Typ C") oder Phasenanschnittsdimmer (Dimmer "Typ L") oder Universal-dimmer (Dimmer Typ "R,L,C").

IRC-Leuchtmittel bieten bei geringerem Energieverbrauch die gleiche Lichtausbeute wie Standardleuchtmittel. Konventionelle Leuchtmittel können in der Regel durch IRC-Leuchtmittel kleinerer Wattage ersetzt werden.

Beispiele:

75 W konventionell -> 50 W IRC 50 W konventionell -> 35 W IRC 35 W konventionell -> 25 W IRC



G 4 / QT-LP 9

V	W	K	lm	Dimmbar	EEK	Lebensdauer (h)	Artikelnummer
12	7	3.000	105	ja	B	2.000	61-111-10-00
12	14	3.000	240	ja	B	4.000	61-111-11-00



GY 6,35 / QT-LP 12

V	W	K	lm	Dimmbar	EEK	Lebensdauer (h)	Artikelnummer
12	25	3.000	500	ja	B	4.000	61-112-10-00
12	35	3.000	900	ja	B	4.000	61-112-11-00
12	50	3.000	1.250	ja	B	4.000	61-112-12-00
12	60	3.000	1.650	ja	B	4.000	61-112-13-00



GU 5,3 / QR-CBC 51

V	W	K	cd	Abstrahlwinkel	Dimmbar	EEK	Lebensdauer (h)	Artikelnummer
12	14	3.100	2.800	10°	ja	B	4.000	61-113-10-00
			480	36°	ja	B	4.000	61-113-11-00
12	20	3.100	6.000	10°	ja	B	4.000	61-113-12-00
			1.000	36°	ja	B	4.000	61-113-13-00
			450	60°	ja	B	4.000	61-113-14-00
			12.500	10°	ja	B	4.000	61-113-15-00
12	35	3.100	4.400	24°	ja	B	4.000	61-113-16-00
			2.200	36°	ja	B	4.000	61-113-17-00
			1.100	60°	ja	B	4.000	61-113-18-00
			15.000	10°	ja	B	4.000	61-113-19-00
			5.700	24°	ja	B	4.000	61-113-20-00
12	50	3.100	2.850	36°	ja	B	4.000	61-113-21-00
			1.430	60°	ja	B	4.000	61-113-22-00

Cool beam



G 53 / QR-LP 111

V	W	K	cd	Abstrahlwinkel	Dimmbar	EEK	Lebensdauer (h)	Artikelnummer
12	35	3.000	4.500	24°	ja	B	4.000	61-114-10-00
12	50	3.000	5.800	24°	ja	B	4.000	61-114-11-00
			2.000	45°	ja	B	4.000	61-114-12-00

12 VOLT KONVENTIONELL

Niedervolt-Halogen-Leuchtmittel

Qualitätsleuchtmittel renommierter Markenhersteller.

Dimmbar mit Phasenabschnittsdimmer (Dimmer "Typ C"), Phasenanschnittsdimmer (Dimmer "Typ L") oder Universal-dimmer (Dimmer Typ "R,L,C").



G 4 / QT-LP 9

V	W	K	lm	Dimmbar	EEK	Lebensdauer (h)	Artikelnummer
12	5	3.000	60	ja	B	4.000	61-101-10-00
12	10	3.000	140	ja	C	4.000	61-101-11-00
12	20	3.000	320	ja	C	4.000	61-101-12-00
12	35	3.000	600	ja	C	4.000	61-101-13-00



GY 6,35 / QT-LP 12

V	W	K	lm	Dimmbar	EEK	Lebensdauer (h)	Artikelnummer
12	20	3.000	320	ja	C	4.000	61-102-10-00
12	35	3.000	600	ja	C	4.000	61-102-11-00
12	50	3.000	930	ja	C	4.000	61-102-12-00



GU 4 / QR-CBC 35

V	W	K	cd	Abstrahlwinkel	Dimmbar	EEK	Lebensdauer (h)	Artikelnummer
12	20	2.900	580	36°	ja	B	2.000	61-107-10-00
	35	2.900	1.000	36°	ja	B	2.000	61-107-11-00

Cool beam



GU 5,3 / QR-CBC 51

V	W	K	cd	Abstrahlwinkel	Dimmbar	EEK	Lebensdauer (h)	Artikelnummer
12	20	3.000	5.000	10°	ja	B	4.000	61-103-10-00
			780	36°	ja	B	4.000	61-103-11-00
			350	60°	ja	B	4.000	61-103-12-00
12	35	3.000	9.100	10°	ja	B	4.000	61-103-20-00
			3.100	24°	ja	B	4.000	61-103-21-00
			1.500	36°	ja	B	4.000	61-103-22-00
12	50	3.000	1.2.500	10°	ja	B	4.000	61-103-30-00
			4.400	24°	ja	B	4.000	61-103-31-00
			2.200	36°	ja	B	4.000	61-103-32-00
			1.100	60°	ja	B	4.000	61-103-33-00

Cool beam



GU 5,3 / QR-CBC 51

V	W	K	cd	Abstrahlwinkel	Dimmbar	EEK	Lebensdauer (h)	Artikelnummer
12	50	3.000	2.700	24°	ja	B	15.000	61-104-40-00
			1.500	36°	ja	B	15.000	61-104-41-00

Cool beam

12 VOLT KONVENTIONELL

Niedervolt-Halogen-Leuchtmittel

Qualitätsleuchtmittel renommierter Markenhersteller.

Dimmbar mit Phasenabschnittsdimmer (Dimmer "Typ C"), Phasenanschnittsdimmer (Dimmer "Typ L") oder Universal-dimmer (Dimmer Typ "R,L,C").



GU 5,3 / QR-C 51

V	W	K	cd	Abstrahlwinkel	Dimmbar	EEK	Lebensdauer (h)	Artikelnummer
12	20	2.900	5.000	12°	ja	B	4.500	61-105-10-00
			780	24°	ja	B	4.500	61-105-11-00
			350	36°	ja	B	4.500	61-105-12-00
12	35	2.900	9.100	12°	ja	B	4.500	61-105-20-00
			3.100	24°	ja	B	4.500	61-105-21-00
			1.500	36°	ja	B	4.500	61-105-22-00
			700	60°	ja	B	4.500	61-105-23-00
12	50	2.900	12.500	12°	ja	B	4.500	61-105-30-00
			4.400	24°	ja	B	4.500	61-105-31-00
			2.200	36°	ja	B	4.500	61-105-32-00
			1.100	60°	ja	B	4.500	61-105-33-00



Reflecto / Chrom matt

GU 5,3 / QR-C 51

V	W	K	cd	Abstrahlwinkel	Dimmbar	EEK	Lebensdauer (h)	Artikelnummer
12	20	2.900	510	36°	ja	B	4.500	61-106-10-06
12	35	2.950	1.200	36°	ja	B	4.500	61-106-11-06
12	50	3.000	3.000	24°	ja	B	4.500	61-106-12-06
			1.580	36°	ja	B	4.500	61-106-13-06



B15d / QR-C 58

V	W	K	cd	Abstrahlwinkel	Dimmbar	EEK	Lebensdauer (h)	Artikelnummer
12	50	3.000	2.500	25°	ja	B	2.000	61-108-10-00



G 53 / QR-LP 111

V	W	K	cd	Abstrahlwinkel	Dimmbar	EEK	Lebensdauer (h)	Artikelnummer
12	35	3.000	2.500	24°	ja	C	3.000	61-109-10-00
			40.000	4°	ja	C	3.000	61-109-11-00
			4.000	24°	ja	C	3.000	61-109-12-00
			30.000	8°	ja	C	3.000	61-109-13-00
			5.300	24°	ja	C	3.000	61-109-14-00
			2.800	45°	ja	C	3.000	61-109-15-00

230 VOLT LED-RETROFIT

Hochvolt-LED-Leuchtmittel

LED READY

Qualitätsleuchtmittel renommierter Markenhersteller.

Retrofit-Leuchtmittel sind nur eingeschränkt kompatibel mit Leuchtmittelzubehör. Eine zuverlässige Dimmbarkeit ist abhängig von der jeweiligen Dimmer-Kombination und sollte im Einzelfall geprüft werden.



Länge: 93 mm

Äquivalent zu E 27 / QPAR 64 (QPAR 20)

V	W	K	lm	Abstrahlwinkel	Dimmbar	CRI	EEK	Lebensdauer (h)	Artikelnummer
230	10	2.700	560	25°	ja	>80	A	50.000	61-221-10-06
			580	60°	ja	>80	A	50.000	61-221-11-06



Länge: 54 mm

Äquivalent zu GU 10 / QPAR 51 (QPAR 16)

V	W	K	lm	Abstrahlwinkel	Dimmbar	CRI	EEK	Lebensdauer (h)	Artikelnummer
230	5,5	2.700	350	25°	ja	>80	A+	40.000	61-222-10-06
		3.000	375	25°	ja	>80	A+	40.000	61-222-11-06
230	5,5	2.700	350	40°	ja	>80	A+	40.000	61-222-20-06
		3.000	375	40°	ja	>80	A+	40.000	61-222-21-06

Kompatibel mit Dekoringen.



Länge: 54 mm

Äquivalent zu GU 10 / QPAR 51 (QPAR 16)

V	W	K	lm	Abstrahlwinkel	Dimmbar	CRI	EEK	Lebensdauer (h)	Artikelnummer
230	6,5	2.700	240	35°	ja	>80	A	35.000	61-224-10-06

Kompatibel mit Dekoringen.



Länge: 57 mm

Äquivalent zu GU 10 / QPAR 51 (QPAR 16)

V	W	K	lm	Abstrahlwinkel	Dimmbar	CRI	EEK	Lebensdauer (h)	Artikelnummer
230	7,0	2.800	500	35°	ja	82	A+	25.000	61-224-11-21

Kompatibel mit Dekoringen.



Länge: 81 mm

Äquivalent zu GU 10 / QPAR 51 (QPAR 16)

V	W	K	lm	Abstrahlwinkel	Dimmbar	CRI	EEK	Lebensdauer (h)	Artikelnummer
230	7,5	2.700	470	25°	ja	>80	A+	50.000	61-225-10-06
		5.700	480	25°	ja	>80	A+	50.000	61-225-11-06
230	7,5	2.700	450	40°	ja	>80	A+	50.000	61-225-20-06
		5.700	470	40°	ja	>80	A+	50.000	61-225-21-06

Kompatibel mit Dekoringen.



Länge: 87 mm

Äquivalent zu GU 10 / QPAR 111

V	W	K	lm	Abstrahlwinkel	Dimmbar	CRI	EEK	Lebensdauer (h)	Artikelnummer
230	18	2.700 - 2.900	760	15°	ja	80	A	50.000	61-226-10-06
		2.700 - 2.900	730	40°	ja	80	A	50.000	61-226-11-06

Kompatibel mit Dekoringen.

230 VOLT ECO

Energieeffiziente Hochvolt-Halogen-Leuchtmittel

ECO READY

Qualitätsleuchtmittel renommierter Markenhersteller.

Dimmbar mit Phasenabschnittsdimmer (Dimmer "Typ C") oder Phasenanschnittsdimmer (Dimmer "Typ L") oder Universal-dimmer (Dimmer Typ "R,L,C").

ECO-Leuchtmittel bieten eine besonders hohe Lichtausbeute pro Watt und damit eine bessere Energieeffizienz als konventionelle Leuchtmittel gleichen Typs.



G 9 / QT 14

V	W	K	lm	Dimmbar	EEK	Lebensdauer (h)	Artikelnummer
230	33	2.900	460	ja	C	2.000	61-213-10-00
230	48	2.900	740	ja	C	2.000	61-213-11-00
230	60	2.900	980	ja	C	2.000	61-213-12-00



B15d / QT 18 / 86 mm

V	W	K	lm	Dimmbar	EEK	Lebensdauer (h)	Artikelnummer
230	70	2.900	1.180	ja	C	2.000	61-214-10-00
230	100	2.900	1.800	ja	D	2.000	61-214-11-00
230	150	2.900	2.870	ja	D	2.000	61-214-12-00



R7s / QT-DE 11/12 / 78 mm

V	W	K	lm	Dimmbar	EEK	Lebensdauer (h)	Artikelnummer
230	48	2.900	750	ja	D	2.000	61-215-10-00
230	80	2.900	1.400	ja	D	2.000	61-215-11-00
230	120	2.900	2.250	ja	C	2.000	61-215-12-00

R7s / QT-DE 11/12 / 118 mm

V	W	K	lm	Dimmbar	EEK	Lebensdauer (h)	Artikelnummer
230	120	2.900	2.250	ja	C	2.000	61-215-20-00
230	160	2.900	3.100	ja	D	2.000	61-215-21-00
230	230	2.900	5.000	ja	C	2.000	61-215-22-00

230 VOLT KONVENTIONELL

Hochvolt-Halogen-Leuchtmittel

Qualitätsleuchtmittel renommierter Markenhersteller.

Dimmbar mit Phasenabschnittsdimmer (Dimmer "Typ C") oder Phasenanschnittsdimmer (Dimmer "Typ L") oder Universal-dimmer (Dimmer Typ "R,L,C").



Teilverspiegelt

E 14 / D 45-CS

V	W	K	lm	Dimmbar	EEK	Lebensdauer (h)	Artikelnummer
230	25	3.100	185	ja	E	1.000	61-201-10-00



Cool beam

GZ 10 / QPAR-CB 51 (QPAR-CB 16)

V	W	K	cd	Abstrahlwinkel	Dimmbar	EEK	Lebensdauer (h)	Artikelnummer
230	50	2.800	400	40°	ja	D	2.000	61-202-12-00



GU 10 / QPAR 51 (QPAR 16)

V	W	K	cd	Abstrahlwinkel	Dimmbar	EEK	Lebensdauer (h)	Artikelnummer
230	35	2.800	600	35°	ja	D	3.000	61-203-10-00
230	50	2.800	1.000	25°	ja	D	3.000	61-203-11-00
		2.800	600	50°	ja	D	3.000	61-203-12-00



GU 10 / QPAR 64 (QPAR 20)

V	W	K	cd	Abstrahlwinkel	Dimmbar	EEK	Lebensdauer (h)	Artikelnummer
230	50	2.750	1.500	25°	ja	D	3.000	61-204-10-00
230	75	2.800	2.500	25°	ja	D	3.000	61-204-11-00
		2.800	1.000	50°	ja	D	3.000	61-204-12-00



GU 10 / QPAR 111 (QPAR 38)

V	W	K	cd	Abstrahlwinkel	Dimmbar	EEK	Lebensdauer (h)	Artikelnummer
230	75	2.800	3.500	25°	ja	D	2.000	61-205-10-00

GZ 10 / QPAR 111 (QPAR 38)

V	W	K	cd	Abstrahlwinkel	Dimmbar	EEK	Lebensdauer (h)	Artikelnummer
230	100	2.900	5.000	25°	ja	D	2.000	61-205-11-00



E 27 / QPAR 30

V	W	K	cd	Abstrahlwinkel	Dimmbar	EEK	Lebensdauer (h)	Artikelnummer
230	75	2.900	6.500	10°	ja	D	3.000	61-206-10-00
			2.200	30°	ja	D	3.000	61-206-11-00
230	100	2.900	3.500	30°	ja	D	3.000	61-206-12-00

ENTLADUNGS-LEUCHTMITTEL

ESL READY

Qualitätsleuchtmittel renommierter Markenhersteller.



Länge: 176 mm

E 27 / TC-TSE

V	W	K	lm	Dimmbar	CRI	EEK	Lebensdauer (h)	Artikelnummer
230	24	2.500	1.445	nein	80	A	10.000	61-801-10-00
		4.000	1.445	nein	80	A	10.000	61-801-11-00



Länge: 217 mm

2 G 10 / TC-F

V	W	K	lm	Dimmbar	CRI	EEK	Lebensdauer (h)	Artikelnummer
*	36	3.000	2.800	nein	80	A	10.000	61-805-20-00
		4.000	2.800	nein	80	A	10.000	61-805-21-00

* Spannung siehe Betriebsgerät



Durchmesser: 225 mm

2 GX 13 / T 16-R

V	W	K	lm	Dimmbar	CRI	EEK	Lebensdauer (h)	Artikelnummer
*	22	3.000	1.800	nein	80	A+	12.000	61-808-10-00
		4.000	1.800	nein	80	A+	12.000	61-808-11-00

* Spannung siehe Betriebsgerät



Durchmesser: 300 mm

2 GX 13 / T 16-R

V	W	K	lm	Dimmbar	CRI	EEK	Lebensdauer (h)	Artikelnummer
*	55	2.700	4.200	nein	80	A	12.000	61-808-20-00
		3.000	4.200	nein	80	A	12.000	61-808-21-00
		4.000	4.200	nein	80	A	12.000	61-808-22-00

* Spannung siehe Betriebsgerät



GU 6,5 / HIT-TC-CE

V	W	K	lm	Dimmbar	CRI	EEK	Lebensdauer (h)	Artikelnummer
*	20	3.000	1.700	nein	80	A	12.000	61-901-10-00
		3.000	1.800	nein	80	A+	12.000	61-901-11-00
*	35	3.000	3.900	nein	80	A+	12.000	61-901-20-00
*	50	3.000	5.200	nein	80	A+	12.000	61-901-21-00

* Spannung siehe Betriebsgerät





G 8,5 / HIT-TC-CE

V	W	K	lm	Dimmbar	CRI	EEK	Lebensdauer (h)	Artikelnummer
*	35	3.000	3.300	nein	80	A+	12.000	61-902-10-00
*	70	3.000	6.500	nein	80	A+	12.000	61-902-11-00

* Spannung siehe Betriebsgerät

LEUCHTMITTELZUBEHÖR

1. DEKORINGE

			
1.1 R 1	1.2 R 2	1.3 R 3	
Kompatibel mit Leuchtmitteltyp: QR-CBC 51 / QPAR 51	Ø 56 x 20mm Kompatibel mit Leuchtmitteltyp: QR-CBC 51 / QPAR 51 Kompatibel mit Farbfilter F 1	Ø 68 x 20mm Kompatibel mit Leuchtmitteltyp: QPAR 64	
Material Kautschuk	Design: Ralf Keferstein Material Aluminium	Design: Ralf Keferstein Material Aluminium	
Farbe	Artikelnummer	Farbe	Artikelnummer
Schwarz	62-201-10-23	Chrom	62-202-10-05
		Chrom matt	62-202-10-06
		Aluminium gebürstet	62-202-10-12
		Chrom	62-203-10-05
		Chrom matt	62-203-10-06
		Aluminium gebürstet	62-203-10-12

Leuchten	Kompatibilität	Kompatibilität	Kompatibilität
AIKI	ja	ja	-
ANTENNA	ja	ja	-
ANTENNA II	ja	ja	-
ARGUS	ja	ja	-
DELTA	ja	ja	-
FOLLOW ME	ja	ja	-
FUTURA	ja	ja	-
GALERIE	ja	ja	-
GATE B FIVE	ja	ja	-
GATE B FOUR	ja	ja	ja
GATE B SEVEN	ja	ja	ja
GATE B SEVEN DISPLAY	ja	ja	ja
GATE B SEVEN GALERIE	ja	ja	ja
IXION	-	-	-
MATCH	ja	ja	-
MX-2	ja	ja	-
MX-HIGH	ja	ja	-
ROXAN	ja	ja	-
STREAM 51	-	-	-
TAIFUN	ja	ja	-
TORINO	ja	ja	-
UNIX DISPLAY	ja	ja	-
YPS	ja	ja	-

LEUCHTMITTELZUBEHÖR

2. SCHIRME



2.1 S 1

Ø 56 x 40 mm

Kompatibel mit Leuchtmitteltyp:
QR-CBC 51
Kompatibel mit nach unten ausge-
richteten Leuchtmitteln

Design: Ralf Keferstein

Material
Glas

Farbe	Artikelnummer
Weiß	62-211-10-21
Rot	62-211-10-25
Ananas	62-211-10-32
Gelb	62-211-10-34
Blau	62-211-10-38
Blau-Klar	62-211-10-39
Silber	62-211-10-45

2.2 S 2

Ø 56 x 38 mm

Kompatibel mit Leuchtmitteltyp:
QPAR 51
Kompatibel mit nach unten ausge-
richteten Leuchtmitteln

Design: Ralf Keferstein

Material
Glas

Farbe	Artikelnummer
Weiß	62-212-10-21
Rot	62-212-10-25
Ananas	62-212-10-32
Gelb	62-212-10-34
Blau	62-212-10-38
Blau-Klar	62-212-10-39
Silber	62-212-10-45

2.3 S 3

Kompatibel mit Leuchtmitteltyp:
QR-CBC 51, QPAR 51

Design: Ralf Keferstein

Material
Temperaturbeständige Folie

Farbe	Artikelnummer
Weiß	62-213-10-21

Leuchten
AIKI
ANTENNA
ANTENNA II
ARGUS
DELTA
FOLLOW ME
FUTURA
GALERIE
GATE B FIVE
GATE B FOUR
GATE B SEVEN
GATE B SEVEN DISPLAY
GATE B SEVEN GALERIE
IXION
MATCH
MX-2
MX-HIGH
ROXAN
STREAM 51
TAIFUN
TORINO
UNIX DISPLAY
YPS

Kompatibilität
ja
ja
ja
ja
ja
ja
ja
ja
ja
ja
-
-
-
ja
-
ja
-
ja
-
ja
-
ja
-
ja
-
ja

Kompatibilität
-
-
-
-
-
-
-
-
-
-
-
-
ja
ja
ja
-
ja
-
-
ja
-
-
ja
-
-

Kompatibilität
ja
ja
ja
ja
ja
ja
ja
ja
ja
ja
-
-
ja
ja
ja
ja
ja
ja
ja
ja
ja
ja
ja
ja
ja

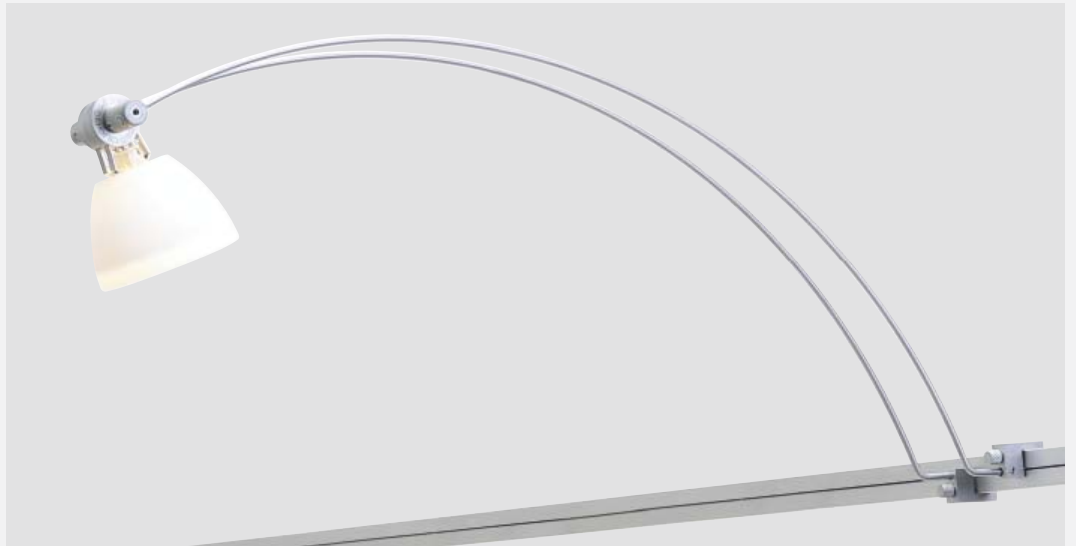

LEUCHTMITTELZUBEHÖR

3. FARBFILTER



3.1 F 1

Inklusive Haltering
 Kompatibel mit Leuchtmitteltyp:
 QR-CBC 51, QPAR 51
 Kompatibel mit Leuchtmitteln mit
 planer Frontscheibe
 Kompatibel mit Dekoring R 2
Material
 Dichroitisches Glas, Kautschuk

Farbe	Artikelnummer
Rot	62-221-10-24
Gelb	62-221-10-33
Grün	62-221-10-35
Blau	62-221-10-37

4. BLENDSCHUTZ



4.1 A 1

Raster
 Kompatibel mit Leuchtmitteltyp:
 QR-CBC 51, QPAR 51
Material
 Metall

Farbe	Artikelnummer
Schwarz	62-231-10-23

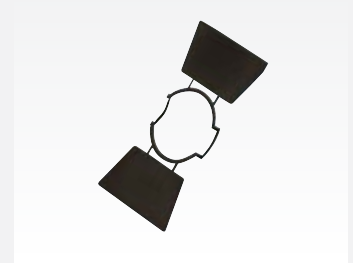

4.2 A 2

Blendklappen
 Kompatibel mit Leuchtmitteltyp:
 QR-CBC 51, QPAR 51
 Zwei Blendklappen können
 kombiniert werden
Material
 Metall

Farbe	Artikelnummer
Chrom matt	62-232-10-06
Schwarz	62-232-10-23

Leuchten
AIKI
ANTENNA
ANTENNA II
ARGUS
DELTA
FOLLOW ME
FUTURA
GALERIE
GATE B FIVE
GATE B FOUR
GATE B SEVEN
GATE B SEVEN DISPLAY
GATE B SEVEN GALERIE
IXION
MATCH
MX-2
MX-HIGH
ROXAN
STREAM 51
TAIFUN
TORINO
UNIX DISPLAY
YPS

Kompatibilität
ja
ja
ja
ja
ja
ja
ja
ja
ja
ja
ja
ja
ja
ja
ja
ja
ja
ja
ja
ja
ja
ja
ja
ja
ja
ja
ja
ja
ja
ja
ja

Kompatibilität
ja
ja
ja
ja
ja
ja
ja
ja
ja
ja
ja
ja
ja
ja
ja
ja
ja
ja
ja
ja
ja
ja
ja
ja
ja
ja
ja
ja
ja
ja
ja
ja
ja

Kompatibilität
ja
ja
ja
ja
ja
ja
ja
ja
ja
ja
ja
ja
ja
ja
ja
ja
ja
ja
ja
ja
ja
ja
ja
ja
ja
ja
ja
ja
ja
ja
ja
ja
ja
ja



ZUBEHÖR

Transformatoren, Vorschaltgeräte
und Schaltnetzteile

1. TRANSFORMATOREN



1.1 OSRAM MOUSE™

230 V / 50-60 Hz / 12 V
Elektronischer Transformator
Sekundärseitig zulässige Leitungslänge <2m
Kompatibel mit Dimmer "Typ L" bzw. "Typ C"
Schutzklasse 2

Montage in oder auf normal entflammaren
Möbelteilen zulässig

Zertifikate
ENEC, VDE

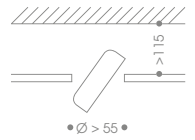
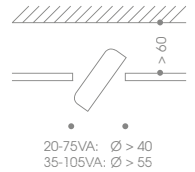

VA	Größe (mm)	Deckenausschnitt (mm)	Artikelnummer
20-75	104 x 33 x 22	Ø 40	60-116-10-21
35-105	108 x 52 x 33	Ø 55	60-116-11-21
50-150	153 x 54 x 36	Ø 55	60-116-12-21

1. TRANSFORMATOREN

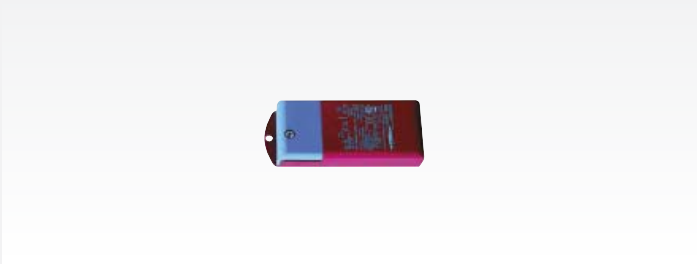

1.2 ET 1

230 V / 50-60 Hz / 12 V
Elektronischer Transformator
Sekundärseitig zulässige Leitungslänge <2m
Kompatibel mit Dimmer "Typ C"
Schutzklasse 2

Durchverdrahtung:
Primär 2x Klemmen 2,5mm² / Sekundär 4mm²

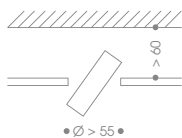
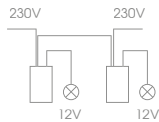

VA	Größe (mm)	Deckenausschnitt (mm)	Artikelnummer
35-105	124 x 48 x 28	Ø 55	60-111-11-25

1.3 ET 4

230 V / 50-60 Hz / 12 V
Elektronischer Flachtransformator
Sekundärseitig zulässige Leitungslänge <2m
Kompatibel mit Dimmer "Typ C"
Schutzklasse 2

Primär 2x Klemmen / Sekundär 3 Klemmen max. 3x 35 W

Zertifikate
ENEC, VDE

VA	Größe (mm)	Artikelnummer
35-105	175 x 42 x 18	60-112-10-21

1. TRANSFORMATOREN

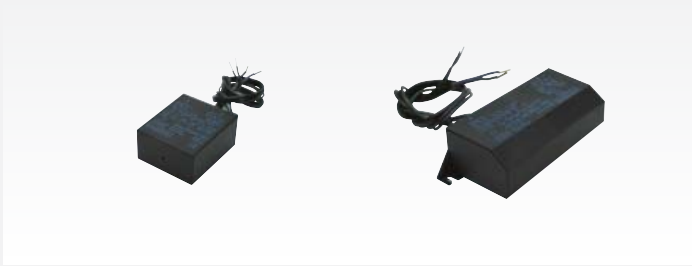

1.4 ET 5 QUAD

230 V / 50-60 Hz / 12 V
Elektronischer Transformator
Sekundärseitig zulässige Leitungslänge <2m
Kompatibel mit Dimmer "Typ C"
Schutzklasse 2

VA	Größe (mm)	Artikelnummer
20-60	55 x 48 x 28	60-113-10-23
35-105	89 x 45 x 28	60-113-11-23
35-150	125 x 45 x 33	60-113-12-23

1.5 ET 5 MINI

230 V / 50-60 Hz / 12 V
Elektronischer Transformator
Sekundärseitig zulässige Leitungslänge <2m
Kompatibel mit Dimmer "Typ C"
Schutzklasse 2

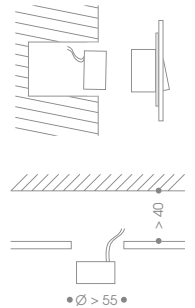

VA	Größe (mm)	Artikelnummer
20-60	∅ 53 x 29	60-113-20-23

1. TRANSFORMATOREN



1.6 ET 6

230 V / 50-60 Hz / 12 V
Elektronischer Schnurtransformator, mit Schiebedimmer
Sekundärseitig zulässige Leitungslänge <2m
Schutzklasse 2

Zertifikate
ENEC, VDE

VA	Größe (mm)	Artikelnummer
20-105	150 x 70 x 36	60-114-10-23

1.7 ET 7 TOUCH

230 V / 50-60 Hz / 12 V
Elektronischer Transformator, mit Touchdimmer
Sekundärseitig zulässige Leitungslänge <2m
Schutzklasse 2

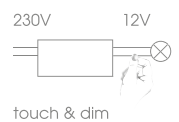

2-Leiter-System

VA	Größe (mm)	Artikelnummer
35-60	144 x 45 x 34 mm	60-115-10-23
35-105	144 x 45 x 34 mm	60-115-11-23

3-Leiter-System

VA	Größe (mm)	Artikelnummer
35-60	144 x 45 x 34 mm	60-115-20-23
35-105	144 x 45 x 34 mm	60-115-21-23

1. TRANSFORMATOREN



1.8 MT 1

230 V / 50-60 Hz / 12 V
 Magnetischer Transformator
 Kompatibel mit Dimmer "Typ L"
 Schutzklasse 2
 Primär Kabel 30cm und Glassicherung

Zertifikate
 ENEC

VA	Größe (mm)	Artikelnummer
105	108 x 78 x 80	60-101-10-21
150	130 x 85 x 80	60-101-11-21
200	130 x 85 x 100	60-101-12-21
300	130 x 85 x 100	60-101-13-21
400	175 x 128 x 118	60-101-14-21

2. VORSCHALTGERÄTE



BT 1

230-240 V / 50-60 Hz
 Elektronisches Vorschaltgerät für Entladungsleuchtmittel HIT-TC-CE
 Sekundärseitig zulässige Leitungslänge <3m
 Schutzklasse 1

Zertifikate
 VDE

VA	Größe (mm)	Artikelnummer
35	160 x 82 x 34	60-201-10-23
2x 35	180 x 80 x 35	60-201-11-23
70	160 x 82 x 34	60-201-20-23
2x 70	210 x 80 x 35	60-201-21-23

3. SCHALTNETZTEILE



3.1 DC 1

100-240 V / 50-60 Hz / 12 V DC
 Mit Funktionserdung

Zertifikate
 ENEC

VA	Größe (mm)	Artikelnummer
45	182 x 62 x 35	60-211-11-21
60	182 x 62 x 35	60-211-12-21



3.2 DC 2

100-240 V / 50-60 Hz / 24 V DC
 Schutzklasse 1
 IP 65

VA	Größe (mm)	Artikelnummer
60	171 x 62 x 37	60-211-20-06
120	220 x 68 x 39	60-211-21-06
240	244 x 68 x 39	60-211-22-06

3. SCHALTNETZTEILE



3.3 DC 3

110-240 V / 50 Hz / universal
 Konstantstrom 350/700/1050 mA
 Konstantspannung 10 V DC max. 10 W
 Konstantspannung 12 V DC max. 12 W
 Konstantspannung 24 V DC max. 20 W
 Schutzklasse 2

Zertifikate
 ENEC

VA	Größe (mm)	Artikelnummer
20	110 x 52 x 24	60-211-10-21

4. ZUBEHÖR



Stromdrossel

230 V / 50-60 Hz
 Zur Dimmgeräusch Verminderung
 Kompatibel mit magnetischen Transformatoren / MT 1

A	Größe (mm)	Artikelnummer
max. 1,5	Ø 52 x 26	60-301-10-23

ANHANG

INHALT	SEITE
Register nach Leuchtenname	276
Register nach Artikelnummer	278
Lichtverteilungskurven	282
Bestellinformationen und technische Hinweise	285

REGISTER

NACH LEUCHTENNAME

Leuchtenname	WAND- UND DECKENLEUCHTEN Seite 35	PENDELLEUCHTEN Seite 131	LICHTOBJEKTE Seite 189	STEH- UND TISCHLEUCHTEN Seite 213	DISPLAYLEUCHTEN Seite 241
2-ONE	101				
3-ONE		181			
A LITTLE BIT	43			221	
ALUETTE				233	
ANTENNA II					247
B2B / 2		183			
BALINO*	79				
BEL-AIR			200		
BRACCINO				231	
CAR	129				
CHEEK		147			
CILINDAR	105				
CUBI*	77				
DECENT		145			
DIDA	81				
DONATA	107	179			
DOWNLIGHT	103				
EBBYGO		187			
ECOLINO GRANDE		177			
FAMILLE FILOU	115				
FLAVIA*			190		
FLEXILIGHT DISPLAY					247
GATE B FOUR	125				
GATE B SEVEN	121				
GATE B SEVEN DISPLAY					249
GATSBY	99	167			
GATSBY FINE		169			
GRACE	61	161, 163		229	
GRACE UNLIMITED	58				
GRACE UNLIMITED LED	57				
HIGH FLIGHT	127				
HIGH STREAM 16	121				
ICE	119				
JUST A LITTLE	47			225	245
JUST KIDDING	109				
KELVEEN*	87				

* Neu im OLIGO-Sortiment

Leuchtenname	WAND- UND DECKENLEUCHTEN Seite 35	PENDELLEUCHTEN Seite 131	LICHTOBJEKTE Seite 189	STEH- UND TISCHLEUCHTEN Seite 213	DISPLAYLEUCHTEN Seite 241
LAX FIVE	109				
LEVEL	93				
LIGHT DECK*	95				
LISGO SHORT		153			
LISGO STRAIGHT		155			
LISGO SKY SHORT*		151			
LISGO SKY STRAIGHT*		155			
LX 2	63				
LX 4	127				
MADEMOISELLE FILOU	115				
MAVEN*	39				
MX-HIGH	123				
OKI-DOKI	113			239	
ONE NIGHT STAND				223	
PLACE-IT				237	
PROJECT	67				
PROJECT 2	69				
PROJECT VERTICAL	71				
PULL-IT		173, 175			
R 30	103				
ROUND ABOUT	111				
SIR CHARLES	113				
SIR GATSBY		165			
SIXTY 5		181			
SMART	77				
SMART MIRROR	75				
TAIFUN					251
TICKET	83				
TORINO					253
TRINITY	51	141		217	
TROFEO*	85	137			
TWIN LANE*	97				
UNIX DISPLAY					249
VERSIO	91				
WALK	129				

REGISTER

NACH ARTIKELNUMMER

Artikelnummer	Seite	Artikelnummer	Seite	Artikelnummer	Seite	Artikelnummer	Seite
40-874-10-21	38	40-896-10-11	51	40-918-10-09/21	67	41-869-12-45	87
40-874-11-21	38	40-896-11-06	51	40-918-10-12/12	67	41-869-13-06	87
40-874-11-23	38	40-896-11-11	51	40-918-10-12/21	67	41-869-13-21	87
40-874-12-06	38	40-898-12-23	43	40-918-10-12/32	67	41-869-13-23	87
40-874-13-11	38	40-898-22-23	43	40-918-20-12/12	69	41-869-13-42	87
40-874-20-21	38	40-898-42-23	43	40-918-20-12/21	69	41-869-13-45	87
40-874-21-21	38	40-898-52-23	43	40-918-20-12/32	69	41-886-10-23	85
40-874-21-23	38	40-903-10-05	57	40-918-30-12/21	71	41-886-11-23	85
40-874-22-06	38	40-903-11-05	58	40-918-30-12/32	71	41-886-12-25	85
40-874-23-11	38	40-903-12-05	58	40-920-10-06	63	41-886-13-45	85
40-874-30-21	39	40-903-13-05	58	40-920-10-09	63	41-886-14-21	85
40-874-31-21	39	40-903-20-10	57, 59	40-920-10-12	63	41-886-15-42	85
40-874-31-23	39	40-903-20-20	57, 59	40-931-10-12	61	41-888-11-06	90
40-874-32-06	39	40-903-20-22	57, 59	40-943-10-05	253	41-888-11-21	90
40-874-33-11	39	40-903-20-24	57, 59	40-943-10-06	253	41-888-11-23	90
40-874-40-21	38	40-903-20-40	57, 59	40-943-11-05	253	41-888-12-06	90
40-874-41-21	38	40-903-20-44	57, 59	40-943-11-06	253	41-888-12-21	90
40-874-41-23	38	40-903-20-70	57, 59	40-952-10-06/01	81	41-888-12-23	90
40-874-42-06	38	40-903-20-71	57, 59	40-952-10-06/21	81	41-888-13-06	90
40-874-43-11	38	40-903-30-05	57	40-952-10-06/28	81	41-888-13-21	90
40-874-50-21	38	40-903-30-06	57	40-952-10-06/32	81	41-888-13-23	90
40-874-51-21	38	40-903-30-09	57	40-980-10-23	115	41-888-21-06	91
40-874-51-23	38	40-903-30-12	57	41-865-10-21	95	41-888-21-21	91
40-874-52-06	38	40-903-30-21	57	41-865-11-06	95	41-888-21-23	91
40-874-53-11	38	40-903-31-05	59	41-865-12-21	95	41-888-22-06	91
40-874-60-21	39	40-903-31-06	59	41-865-20-21	95	41-888-22-21	91
40-874-61-21	39	40-903-31-09	59	41-865-21-06	95	41-888-22-23	91
40-874-61-23	39	40-903-31-12	59	41-865-22-21	95	41-905-21-05	93
40-874-62-06	39	40-903-31-21	59	41-866-10-05	97	41-905-21-06	93
40-874-63-11	39	40-903-40-05	59	41-866-10-06	97	41-905-21-21	93
40-878-10-12/21	77	40-903-40-09	59	41-866-10-21	97	41-909-10-06	107
40-878-10-21/21	77	40-903-41-05	59	41-866-20-05	97	41-909-20-06	107
40-880-10-06/03	79	40-903-41-09	59	41-866-20-06	97	41-911-10-06	129
40-880-10-06/08	79	40-903-42-05	59	41-866-20-21	97	41-911-20-06	129
40-880-10-06/29	79	40-903-42-09	59	41-869-10-06	87	41-911-30-06	129
40-880-10-06/37	79	40-904-10-06	125	41-869-10-21	87	41-913-10-06	129
40-880-10-06/40	79	40-904-20-06	125	41-869-10-23	87	41-913-20-06	129
40-880-10-21/03	79	40-907-30-06	83	41-869-10-42	87	41-914-10-06/21	103
40-880-10-21/29	79	40-908-10-12/12	77	41-869-10-45	87	41-914-11-06/21	103
40-880-10-23/08	79	40-908-10-12/21	77	41-869-11-06	87	41-914-12-06/21	103
40-880-10-23/29	79	40-908-10-12/42	77	41-869-11-21	87	41-916-10-06	119
40-880-10-23/37	79	40-908-30-05/21	75	41-869-11-23	87	41-916-20-06	119
40-880-10-23/40	79	40-908-30-05/42	75	41-869-11-42	87	41-920-20-06	127
40-893-10-12	47	40-918-10-05/05	67	41-869-11-45	87	41-923-10-06	113
40-893-11-12	47	40-918-10-05/22	67	41-869-12-06	87	41-927-10-06/21	101
40-893-20-12	47	40-918-10-06/06	67	41-869-12-21	87	41-928-10-06/21	109
40-893-30-12	47	40-918-10-06/21	67	41-869-12-23	87	41-933-10-06	103
40-896-10-06	51	40-918-10-06/32	67	41-869-12-42	87	41-933-20-06	103

Artikelnummer	Seite	Artikelnummer	Seite	Artikelnummer	Seite	Artikelnummer	Seite
41-951-10-06/06	111	42-952-10-06/21	173	45-896-10-06	217	50-869-53-21	89
41-951-10-06/21	111	42-952-10-06/28	173	45-896-10-11	217	50-869-53-23	89
41-951-20-06/06	111	42-952-10-06/32	173	45-896-11-06	217	50-869-53-42	89
41-951-20-06/21	111	42-952-20-06/01	173	45-896-11-11	217	50-869-53-45	89
41-956-10-06/21	113	42-952-20-06/21	173	45-898-12-23	221	50-869-54-06	89
41-958-10-06	123	42-952-20-06/28	173	45-898-22-23	221	50-869-54-21	89
41-964-10-06/21	109	42-952-20-06/32	173	45-956-10-23/21	239	50-869-54-23	89
41-968-10-05	121	42-952-30-06/01	173	45-989-10-23	231	50-869-54-42	89
41-968-10-06	121	42-952-30-06/21	173	46-893-10-12	245	50-869-54-45	89
41-969-10-06	127	42-952-30-06/28	173	46-939-10-06	249	50-869-55-06	89
41-971-10-05	99	42-952-30-06/32	173	46-939-20-06	249	50-869-55-21	89
41-973-10-05	121	42-952-40-05/05	175	46-943-10-05	253	50-869-55-23	89
41-973-10-06	121	42-952-40-05/22	175	46-943-10-06	253	50-869-55-42	89
41-980-10-23	115	42-952-40-06/01	175	46-943-11-05	253	50-869-55-45	89
41-980-20-23	115	42-952-40-06/21	175	46-943-20-06	253	52-870-10-06	198
41-985-10-06/06	105	42-952-40-06/28	175	46-944-10-05	251	52-870-10-21	198
41-985-10-06/21	105	42-952-40-06/32	175	46-944-10-06	251	52-870-10-25	198
41-985-20-06/21	105	42-970-10-05	169	46-944-20-05	251	52-870-10-45	198
42-896-10-06	141	42-970-20-05	169	46-944-20-06	251	52-870-11-06	198
42-896-10-11	141	42-970-21-05	169	46-973-10-06	249	52-870-11-21	198
42-896-11-06	141	42-970-30-05	169	46-979-10-06	247	52-870-11-25	198
42-896-11-11	141	42-970-31-05	169	46-996-10-05	247	52-870-11-45	198
42-897-10-21/21	187	42-971-10-05	167	50-869-40-06	88	52-870-12-06	198
42-897-10-23/10	187	42-971-20-05	165	50-869-40-21	88	52-870-12-21	198
42-897-10-70/21	187	42-981-10-05/21	177	50-869-40-23	88	52-870-12-25	198
42-897-11-21/21	187	42-981-10-05/32	177	50-869-40-42	88	52-870-12-45	198
42-897-11-70/21	187	42-981-10-06/21	177	50-869-40-45	88	52-870-20-06	199
42-897-12-21/21	187	42-981-10-06/32	177	50-869-41-06	88	52-870-20-21	199
42-897-12-23/10	187	42-981-20-05/21	177	50-869-41-21	88	52-870-20-25	199
42-897-12-70/21	187	42-981-20-05/32	177	50-869-41-23	88	52-870-20-45	199
42-909-10-06/01	179	42-981-20-06/21	177	50-869-41-42	88	52-870-21-06	199
42-909-20-06/21	179	42-981-20-06/32	177	50-869-41-45	88	52-870-21-21	199
42-909-20-06/42	179	42-981-30-06/21	177	50-869-42-06	88	52-870-21-25	199
42-919-10-06/21	181	42-981-30-06/32	177	50-869-42-21	88	52-870-21-45	199
42-922-10-06	183	44-896-10-06	217	50-869-42-23	88	52-870-22-06	199
42-922-11-06	183	44-896-10-11	217	50-869-42-42	88	52-870-22-21	199
42-927-10-06/21	181	44-896-11-06	217	50-869-42-45	88	52-870-22-25	199
42-931-10-05	161	44-896-11-11	217	50-869-43-06	88	52-870-22-45	199
42-931-10-12	161	44-898-12-23	221	50-869-43-21	88	52-915-11-07	209, 211
42-931-11-05	163	44-898-22-23	221	50-869-43-23	88	52-915-11-10	209, 211
42-931-11-12	163	44-952-10-22/21	237	50-869-43-42	88	52-915-20-07	209, 211
42-931-20-12	161	44-952-10-22/28	237	50-869-43-45	88	52-915-20-10	209, 211
42-931-21-05	161	44-952-10-23/05	237	50-869-52-06	89	52-915-30-13	209
42-931-22-05	161	44-952-10-23/22	237	50-869-52-21	89	52-915-31-13	209
42-931-30-12	161	44-955-12-23/05	223	50-869-52-23	89	52-915-40-07	209
42-931-31-05	161	44-955-12-23/06	223	50-869-52-42	89	52-915-40-10	209
42-931-32-05	161	44-989-10-23	231	50-869-52-45	89	52-915-51-07	209, 211
42-952-10-06/01	173	45-893-10-12	225	50-869-53-06	89	52-915-51-10	209, 211

Artikelnummer	Seite	Artikelnummer	Seite	Artikelnummer	Seite	Artikelnummer	Seite
52-915-60-13	211	61-103-32-00	258	61-124-14-06	256	62-121-11-21	90
52-915-61-13	211	61-103-33-00	258	61-124-15-06	256	62-121-11-23	90
52-915-70-01	211	61-104-40-00	258	61-201-10-00	262	62-121-20-06	91
52-915-70-21	211	61-104-41-00	258	61-202-12-00	262	62-121-20-21	91
52-915-70-26	211	61-105-10-00	259	61-203-10-00	262	62-121-20-23	91
52-915-70-32	211	61-105-11-00	259	61-203-11-00	262	62-121-21-06	91
52-915-70-38	211	61-105-12-00	259	61-203-12-00	262	62-121-21-21	91
52-915-70-39	211	61-105-20-00	259	61-204-10-00	262	62-121-21-23	91
52-915-90-07	205	61-105-21-00	259	61-204-11-00	262	62-141-10-05	75
52-915-90-10	205	61-105-22-00	259	61-204-12-00	262	62-201-10-23	264
52-915-91-07	205	61-105-23-00	259	61-205-10-00	262	62-202-10-05	264
52-915-91-10	205	61-105-30-00	259	61-205-11-00	262	62-202-10-06	264
52-915-92-21	207	61-105-31-00	259	61-206-10-00	262	62-202-10-12	264
52-915-93-21	207	61-105-32-00	259	61-206-11-00	262	62-203-10-05	264
60-101-10-21	272	61-105-33-00	259	61-206-12-00	262	62-203-10-06	264
60-101-11-21	272	61-106-10-06	259	61-213-10-00	261	62-203-10-12	264
60-101-12-21	272	61-106-11-06	259	61-213-11-00	261	62-204-10-05	265
60-101-13-21	272	61-106-12-06	259	61-213-12-00	261	62-204-10-06	265
60-101-14-21	272	61-106-13-06	259	61-214-10-00	261	62-204-10-12	265
60-111-11-25	270	61-107-10-00	258	61-214-11-00	261	62-211-10-21	266
60-112-10-21	270	61-107-11-00	258	61-214-12-00	261	62-211-10-25	266
60-113-10-23	271	61-108-10-00	259	61-215-10-00	261	62-211-10-32	266
60-113-11-23	271	61-109-10-00	259	61-215-11-00	261	62-211-10-34	266
60-113-12-23	271	61-109-11-00	259	61-215-12-00	261	62-211-10-38	266
60-113-20-23	271	61-109-12-00	259	61-215-20-00	261	62-211-10-39	266
60-114-10-23	271	61-109-13-00	259	61-215-21-00	261	62-211-10-45	266
60-115-10-23	271	61-109-14-00	259	61-215-22-00	261	62-212-10-21	266
60-115-11-23	271	61-109-15-00	259	61-221-10-06	260	62-212-10-25	266
60-115-20-23	271	61-111-10-00	257	61-221-11-06	260	62-212-10-32	266
60-115-21-23	271	61-111-11-00	257	61-222-10-06	260	62-212-10-34	266
60-116-10-21	270	61-112-10-00	257	61-222-11-06	260	62-212-10-38	266
60-116-11-21	270	61-112-11-00	257	61-222-20-06	260	62-212-10-39	266
60-116-12-21	270	61-112-12-00	257	61-222-21-06	260	62-212-10-45	266
60-201-10-23	272	61-112-13-00	257	61-224-10-06	260	62-213-10-21	266
60-201-11-23	272	61-113-10-00	257	61-224-11-21	260	62-214-10-06	123
60-201-20-23	272	61-113-11-00	257	61-225-10-06	260	62-214-10-21	123
60-201-21-23	272	61-113-12-00	257	61-225-11-06	260	62-221-10-24	268
60-211-10-21	273	61-113-13-00	257	61-225-20-06	260	62-221-10-33	268
60-211-11-21	272	61-113-14-00	257	61-225-21-06	260	62-221-10-35	268
60-211-12-21	272	61-113-15-00	257	61-226-10-06	260	62-221-10-37	268
60-211-20-06	272	61-113-16-00	257	61-226-11-06	260	62-222-10-24	86
60-211-21-06	272	61-113-17-00	257	61-801-10-00	263	62-222-10-33	86
60-211-22-06	272	61-113-18-00	257	61-801-11-00	263	62-222-10-35	86
60-301-10-23	273	61-113-19-00	257	61-805-20-00	263	62-222-10-37	86
61-101-10-00	258	61-113-20-00	257	61-805-21-00	263	62-222-10-46	86
61-101-11-00	258	61-113-21-00	257	61-808-10-00	263	62-231-10-23	268
61-101-12-00	258	61-113-22-00	257	61-808-11-00	263	62-232-10-06	268
61-101-13-00	258	61-114-10-00	257	61-808-20-00	263	62-232-10-23	268
61-102-10-00	258	61-114-11-00	257	61-808-21-00	263	94-904-10-01	107, 125
61-102-11-00	258	61-114-12-00	257	61-808-22-00	263	94-904-10-21	107, 125
61-102-12-00	258	61-121-11-06	256	61-901-10-00	263	94-904-10-42	107, 125
61-103-10-00	258	61-122-10-06	256	61-901-11-00	263	94-931-10-01	59
61-103-11-00	258	61-122-11-06	256	61-901-20-00	263	94-931-10-02	59
61-103-12-00	258	61-122-12-06	256	61-901-21-00	263	94-931-10-03	57, 59
61-103-20-00	258	61-122-13-06	256	61-902-10-00	263	G42-886-10-23	137
61-103-21-00	258	61-122-14-06	256	61-902-11-00	263	G42-886-11-23	137
61-103-22-00	258	61-122-15-06	256	62-121-10-06	90	G42-886-12-25	137
61-103-23-00	258	61-123-10-06	256	62-121-10-21	90	G42-886-13-45	137
61-103-30-00	258	61-124-12-06	256	62-121-10-23	90	G42-886-14-21	137
61-103-31-00	258	61-124-13-06	256	62-121-11-06	90	G42-886-15-42	137

Artikelnummer	Seite	Artikelnummer	Seite
G42-894-10-12	147	T42-952-10-06/32	173
G42-894-11-12	147	T42-952-20-06/01	173
G42-894-12-12	147	T42-952-20-06/21	173
G42-894-13-12	147	T42-952-20-06/28	173
G44-931-10-05	229	T42-952-20-06/32	173
G44-931-10-09	229	T42-952-30-06/01	173
G44-931-10-12	229	T42-952-30-06/21	173
G44-931-10-20	229	T42-952-30-06/28	173
G45-931-10-05	228	T42-952-30-06/32	173
G45-931-10-09	228	T42-970-10-05	169
G45-931-10-12	228	T42-970-20-05	169
G45-931-10-20	228	T42-970-21-05	169
T42-885-10-05	144	T42-970-30-05	169
T42-885-10-12	144	T42-970-31-05	169
T42-885-10-21	144	T42-971-10-05	167
T42-885-20-05	145	T44-931-10-05	229
T42-885-20-12	145	T44-931-10-09	229
T42-885-20-21	145	T44-931-10-12	229
T42-885-30-05	145	T44-931-10-20	229
T42-885-30-12	145	T44-931-10-21	229
T42-885-30-21	145	T44-931-10-22	229
T42-887-30-05	151	T44-931-10-23	229
T42-887-30-21	151	T44-997-10-06	233
T42-887-30-23	151	T45-931-10-05	228
T42-887-30-25	151	T45-931-10-09	228
T42-887-30-42	151	T45-931-10-12	228
T42-887-30-45	151	T45-931-10-20	228
T42-887-31-05	151	T45-931-10-21	228
T42-887-31-21	151	T45-931-10-22	228
T42-887-31-23	151	T45-931-10-23	228
T42-887-31-25	151	T45-997-10-06	233
T42-887-31-42	151		
T42-887-31-45	151		
T42-887-40-05	155		
T42-887-40-21	155		
T42-887-40-23	155		
T42-887-40-25	155		
T42-887-40-42	155		
T42-887-40-45	155		
T42-887-41-05	155		
T42-887-41-21	155		
T42-887-41-23	155		
T42-887-41-25	155		
T42-887-41-42	155		
T42-887-41-45	155		
T42-899-11-05	153		
T42-899-12-05	157		
T42-931-10-05	161		
T42-931-10-12	161		
T42-931-20-12	161		
T42-931-21-05	161		
T42-931-22-05	161		
T42-931-30-12	161		
T42-931-31-05	161		
T42-931-32-05	161		
T42-952-10-05/05	173		
T42-952-10-05/22	173		
T42-952-10-06/01	173		
T42-952-10-06/21	173		
T42-952-10-06/28	173		

LICHTVERTEILUNGSKURVEN

OLIGO Produkte sind mit der Planungssoftware DIALux planbar. Entsprechende Planungsdaten stehen als DIALux Plug-In unter www.oligo.de zum Download zur Verfügung.

B2B / 2

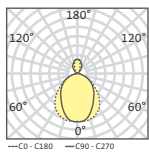

Prisma

h (m)	Ø (m)	Lux
1	1,87	1143
2	3,73	286
3	5,60	127

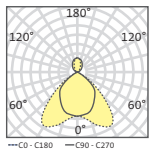

BAP

h (m)	Ø (m)	Lux
1	2,12	1052
2	4,24	263
3	6,37	117

CHEEK

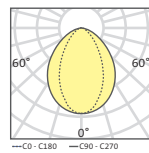

4 LED

h (m)	Ø (m)	Lux
1	2,03	836
2	4,06	209
3	6,08	93

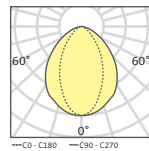

6 LED

h (m)	Ø (m)	Lux
1	2,05	1273
2	4,10	318
3	6,15	141

DECENT

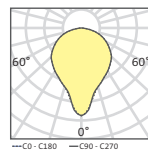

1-fach

h (m)	Ø (m)	Lux
1	1,86	237
2	3,72	59
3	5,58	26

GRACE (Wandleuchte)

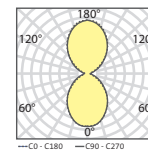

GRACE UNLIMITED LED

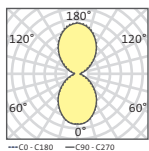

KELVEEN

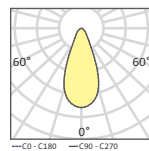

40°

h (m)	Ø (m)	Lux
1	0,82	803
2	1,63	201
3	2,45	89

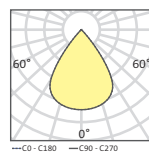

90°

h (m)	Ø (m)	Lux
1	1,43	490
2	2,86	122
3	4,30	54

LISGO SHORT

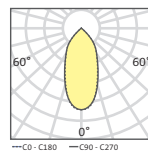

h (m)	Ø (m)	Lux
1	0,88	881
2	1,76	220
3	2,65	98

LISGO STRAIGHT

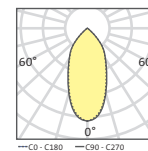

h (m)	Ø (m)	Lux
1	0,90	1674
2	1,81	418
3	2,71	186

LISGO SKY SHORT

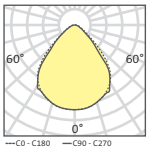

h (m)	Ø (m)	Lux
1	1,83	565
2	3,67	141
3	5,50	63

LISGO SKY STRAIGHT

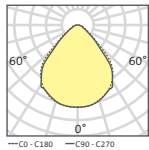

h (m)	Ø (m)	Lux
1	1,90	1136
2	3,80	284
3	5,69	126

MAVEN

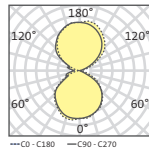

MAVEN S

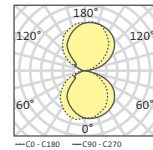

MAVEN L

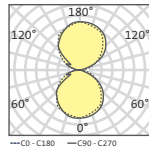

MAVEN M

TICKET

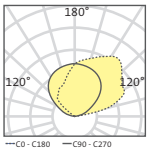

TRINITY

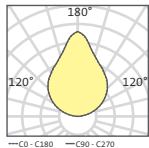

2 Lichtsegmente

h (m)	Ø (m)	Lux
1	1,94	314
2	3,89	78
3	5,83	35

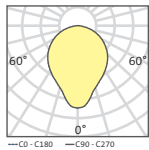

3 Lichtsegmente

h (m)	Ø (m)	Lux
1	2,09	454
2	4,19	113
3	6,28	50

TROFEO (Pendelleuchte)

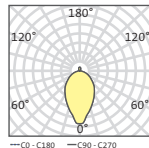

h (m)	Ø (m)	Lux
1	1,31	474
2	2,63	118
3	3,94	53

VERSIO

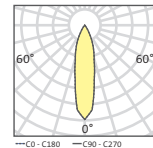

LED / 3000 lm / 24°

h (m)	Ø (m)	Lux
1	0,43	8927
2	0,85	2232
3	1,28	992

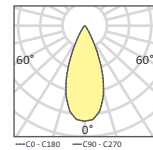

LED / 3000 lm / 40°

h (m)	Ø (m)	Lux
1	0,77	5165
2	1,54	1291
3	2,30	574



DIE NEUEN OLIGO ARTIKELNUMMERN

Mit der neuen OLIGO Artikelnummernsystematik können Sie jetzt noch einfacher bestellen. Jede Artikelnummer besteht aus vier Ziffernblöcken. Die Ziffernblöcke stehen für Funktionen, Produktfamilien, Varianten und Farbschlüssel. Anhand der Ziffernkombination ist für Sie einfach ersichtlich, ob eine Planung hinsichtlich Leuchtenfamilie, Oberfläche und Farbe durchgängig und schlüssig ist.

Bedienmerkmale wie Gestensteuerung oder Touchdimmer werden durch einen Buchstaben am Anfang der Artikelnummer kenntlich gemacht.

Diese neue Systematik gilt für alle Artikel im OLIGO Sortiment.

DIE NEUE SYSTEMATIK AN EINEM BEISPIEL

40 - 880 - 10 - 23/40

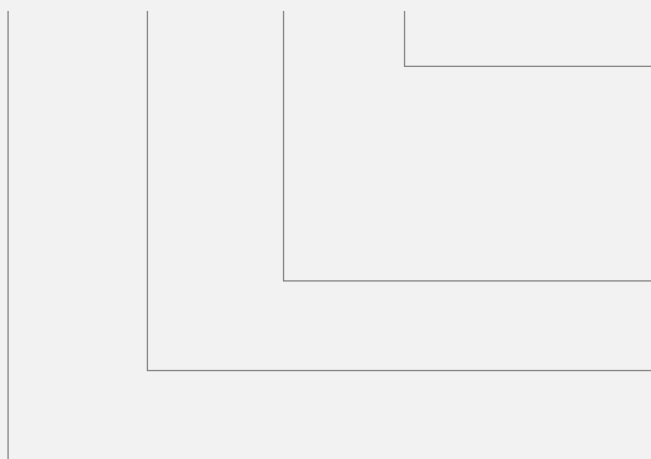

Die Ziffernfolge in dieser Artikelnummer kennzeichnet die Wandleuchte BALINO mit einer Haube in Schwarz matt und einem Glasschirm in Tabak glänzend.

Primäre Farbe

05 = Chrom, 06 = Chrom matt, 07 = Blattsilber, etc.

20 = Weiß glänzend, 21 = Weiß matt,

22 = Schwarz glänzend, 23 = Schwarz matt etc.

Eine Schirmfarbe wird durch einen Schrägstrich von der Primärfarbe getrennt.

Kennzeichnung leuchtenspezifischer Merkmale, z. B. die Anzahl der abgedelnten Leuchtenköpfe

Familienkennzeichnung

z. B. 880 = BALINO, 898 = A LITTLE BIT, etc.

System- oder Funktionsbezeichnung

40 = Wandleuchte, 41 = Deckenleuchte, etc.

Buchstaben zur Kennzeichnung einer Bedienfunktion werden der Artikelnummer vorangestellt: T = Berührungsdimmer, G = Gestensteuerung

BESTELLINFORMATIONEN UND TECHNISCHE HINWEISE

BESTELLUNGEN

Leuchten werden – wenn nicht anders angegeben – grundsätzlich ohne Leuchtmittel ausgeliefert. Zubehör ist grundsätzlich separat zu bestellen.

Produkte von OLIGO sind ausschließlich über unsere Fach- und Großhandelspartner zu beziehen. Eine Händlerübersicht ist unter www.oligo.de zu finden.

Mit Erscheinen dieses Kataloges bzw. der Preisliste werden alle vorherigen Unterlagen ungültig. Für die vorgenannte Wirksamkeit gilt im Zweifel der Tag der Bestellung.

Angebote sind freibleibend und werden nur durch unsere schriftliche Bestätigung unter Zugrundelegung unserer AGB wirksam. Mündliche Vereinbarungen bedürfen der schriftlichen Bestätigung.

Für Sonderausführungen unserer Artikel wenden Sie sich bitte an unseren Kundenservice.

TECHNISCHE HINWEISE

LICHTWERTE

Bei Leuchten mit integrierten LEDs sind alle Angaben zu Lumen tatsächlich gemessene Werte bei Betriebstemperatur der Leuchte. Nominalangaben der LED-Hersteller liegen bis zu 20 % höher.

OBERFLÄCHEN, FARBEN UND MATERIALIEN

Alle Angaben zu Oberflächen sind ausschließlich Farbangaben und keine Werkstoffbezeichnungen.

Matte Metalloberflächen sind entweder lackiert, eloxiert oder galvanisiert. Glänzende Metalloberflächen sind entweder poliert oder galvanisiert.

Gläser sind in der Regel außen satiniert und innen reflektionsbeschichtet. Einige Gläser sind mundgeblasen und handwerkliche Einzelanfertigungen mit individuellem Charakter. Kleinere Abweichungen sind unvermeidbar.

SCHUTZART

Leuchten sind technisch – wenn nicht anders angegeben – grundsätzlich nach Schutzart IP 20 ausgeführt. Alle Transformatoren und Netzteile mit Sicherheitskleinspannung (SELV).

LEUCHTMITTEL

Angaben zu Leuchtmitteln entsprechen dem Lampen-Bezeichnungssystem (LBS) des ZVEI.

Technische Änderungen vorbehalten. Für die Richtigkeit technischer Angaben sowie Farbabweichungen wird keine Gewähr übernommen.

LEGENDE

LED INTEGRIERT

Leuchten mit integrierter LED-Technik. Die LED-Lampen der Leuchten können nur vom Hersteller ausgetauscht werden.

LED READY

Dieses Symbol kennzeichnet die Kompatibilität von Leuchte und Leuchtmittel. Die in diesem Katalog empfohlenen LED-Retrofit-Leuchtmittel wurden auf ihre thermische und mechanische Verwendbarkeit geprüft.

IRC READY

Mit diesem Symbol gekennzeichnete Leuchten können mit energieeffizienten Niedervolt-Halogen-Leuchtmitteln bestückt werden.

ECO READY

Mit diesem Symbol gekennzeichnete Leuchten können mit energieeffizienten Hochvolt-Halogen-Leuchtmitteln bestückt werden.

ESL READY

Mit diesem Symbol gekennzeichnete Leuchten können mit Energiesparlampen bestückt werden.

DIMMER

Leuchten mit integrierter Dimmfunktion.

TYPISCHE MASSEINHEITEN UND ABKÜRZUNGEN

cd	=	Candela
lm	=	Lumen
K	=	Kelvin
CRI	=	Farbwiedergabeindex
V	=	Volt
VA	=	Voltampere
AC	=	Wechselstrom
DC	=	Gleichstrom
Hz	=	Hertz
W	=	Watt
RAL	=	Genormter Farbwert
EEK	=	Energieeffizienzklasse

ZUSÄTZLICHE INFORMATIONEN

Für viele OLIGO Lichtsysteme und Leuchten sind nationale und internationale Schutzrechte wie Patente, Gebrauchsmuster, Geschmacks- oder Markenrechte eingetragen.

Jegliche Informationen dieses Kataloges – insbesondere die Abbildungen – dürfen nur nach vorheriger schriftlicher Genehmigung vervielfältigt werden.

SCHUTZARTEN NACH IEC 60529 (IP = Ingress Protection)

Schutz gegen Fremdkörper
und Berührung

IP 2x > 12 mm

IP 3x > 2.5 mm

IP 4x > 1 mm

IP 5x Staubgeschützt

IP 6x Staubdicht

Schutz gegen Wasser

IP x0 Kein besonderer Schutz

IP x2 Tropfen bis 15° zur Senkrechten

IP x3 Sprühwasser bis 60° zur Senkrechten

IP x4 Spritzwasser aus allen Richtungen

IP x5 Strahlwasser aus allen Richtungen

IP x7 Wasserdicht

Beispiel:

IP 67 = staubdicht / wasserdicht

SCHUTZKLASSEN NACH DIN 40 100 (EC-Publ. 417)

Schutzklasse 1

Berührbare Metallteile am Schutzleiter der Leuchte angeschlossen.

Schutzklasse 2

Stromführende Teile sind zusätzlich isoliert und können im Fehlerfall nicht berührt werden.

Schutzklasse 3

Schutzkleinspannung (SELV).

Die OLIGO Lichttechnik GmbH ist
Partner in folgenden Kooperationen:

licht.de

Förderungsgemeinschaft Gutes Licht

ZVEI:

Zentralverband Elektroindustrie

DIALux

Lichtplanungs-Software

